

KONINKLIJKE LANDMACHT

2 en 3/5 DL 7610-17-709-4107 PLAATGEDEELTE

HERDRUK

DETAILLIJST

VRACHTAUTO, TAKEL: 6 ton, 6x6, 4DL, YB-616, 24V, m/lier (DAF)
NSN 2320-17-042-8472
VRACHTAUTO, KIP: 6 ton, 6x6, driezijdig, YK-616, 24V, m/lier (DAF)
NSN 2320-17-022-0060
VRACHTAUTO, OPEN LAADBAK: 6 ton, 6x6, YA-616, 24V, m/lier (DAF)
NSN 2320-17-022-0061
TREKKER: 6 ton, 6x6, 4DL, YT-616, 24V, m/lier (DAF)
NSN 2320-17-022-0062
VRACHTAUTO, TANK: brandstof, 6 ton, 6x6, YF-616, 7000 liter (DAF)
NSN 2320-17-706-8967
VRACHTAUTO, TAKEL: 6 ton, 6x6, YB-626, 24V, m/lier (DAF)
NSN 2320-17-042-8473
VRACHTAUTO, OPEN LAADBAK: m/vlakke laadvloer, 6 ton, 6x6,
YA-616, VL, 24V (DAF) NSN 2320-17-711-0676

NSN 7610-17-709-4107

Projektnummer: 0522



DIRECTIE MATERIEEL KL
MATERIEELVOORZIENINGSAFDELING 3

aangebrachte opgaven van wijzigingen

nummer	nummer	nummer	nummer	nummer

TOELICHTING OP DE DETAILLIJST.

1. ALGEMEEN.

Een detaillijst bestaat uit : a - tekst
b - afbeeldingen

ad a. De tekst bestaat uit:

- (1) de inhoudsopgave
- (2) de artikelgegevens
- (3) de kruisverwijzingslijsten (kvl'n) tw:
 - een kvl van NSN naar Fabrieksartikelnummer (FAN) (groen)
 - een kvl van FAN naar NSN (blauw)
 - een kvl van genormaliseerd artikel naar NSN (rose)

ad b. Iedere afbeelding (MOS) wordt geïdentificeerd door een MOS-nummer bestaande uit 2 groepen van 4 posities gescheiden door een koppelteken. De 1e groep van 4 posities geeft de hoofd- en subgroep aan van de samenstelling waar de afbeelding betrekking op heeft. De 2e groep van 4 posities geeft het afbeeldingsnummer van de desbetreffende MOS binnen voornoemde hoofd-/subgroep.

N.B. Wanneer in de detaillijst geen IDL is opgenomen, kan deze door het 2e t/m het 5e echelon apart worden aangevraagd.

2. HET GEBRUIK VAN DE DETAILLIJST.

Stel u heeft gegevens nodig van een artikel; hiertoe gaat u als volgt te werk:

- Zoek in de inhoudsopgave de naam van het samengestelde deel op waarvan het artikel deel uitmaakt en u vindt het daarbij behorende MOS-nummer
- Zoek in het plaatdeel met het gevonden MOS-nummer de gewenste afbeelding op
- Zoek in de afbeelding het artikel op en u vindt het daarbij behorende figuurnummer
- Zoek in de tekst het deel met hetzelfde MOS-nummer op
- Zoek in de kolom "FIG NR" het figuurnummer op wat u gevonden hebt op de afbeelding.

U beschikt nu over de volgende artikelgegevens: - het NATO-stocknummer (NSN)
- het fabrikantencodenummer (FCN)
- het fabrieksartikelnummer (FAN)
- een artikelomschrijving
- het aantal gemonteerd
- het echelon
- evt. opmerkingen

De kruisverwijzingslijsten stellen de gebruiker in staat de toepassing van een artikel te vinden wanneer alleen het NSN en/of het FAN van een bepaald artikel bekend is.

Wanneer het een normartikel betreft kan men het NSN vinden en via de kvl NSN-FAN het MOSnr.

3. OVERIGE INFORMATIE.

a Aan de boven- en onderzijde van het tekstblad is de benaming van de afbeelding vermeld waarop het tekstblad betrekking heeft.

Indien het figuurnummer wordt gevolgd door een letter (bijv. 3A, 6A etc.) is er sprake van een niet afgebeeld artikel of van een op een later tijdstip tussengevoegd artikel.

Als in de kolom "Natostocknummer" geen natostocknummer is vermeld betreft het een artikel dat niet aangevraagd kan worden.

b In de kolom "echelon" is het laagste echelon aangegeven waarop de onderhoudswerkzaamheden mogen worden verricht of waardoor het artikel mag worden aangevraagd.

c Het aantal genoemd in de kolom "Aantal gemonteerd" heeft betrekking op het aantal gemonteerd binnen het naast hoger samengestelde artikel.

d Indien in de kolom "Opmerkingen" geen andere rekeneenheid is aangegeven is de rekeneenheid van het artikel "stuk" (EA).

Voor overige aanduidingen in deze kolom zie de lijst van afkortingen.

4. WIJZIGINGEN.

Wijzigingen van de detaillijst geschiedt door het toezenden van vervangingsbladen en zondig een gewijzigde inhoudsopgave.

Op ieder tekstblad is vermeld op welke datum de desbetreffende bladzijde tot stand is gekomen.

Bij vervanging van de bladzijde wordt de verwerkingsdatum van het vervangende blad vermeld.

De gewijzigde c.q. toegevoegde regels zijn op de vervangingsbladen gemerkt met een * in de kolom opmerkingen.

LIJST VAN AFKORTINGEN

In deze detaillijst kunnen de navolgende afkortingen voorkomen:

AFB	- afbeelding
DL	- voor het artikel bestaat een aparte DL (zie hiervoor het VS2-100)
DL+	- voor het artikel bestaat een aparte DL (zie hiervoor het VS2-100), welke echter niet bij het uitrustingsstuk wordt verstrekt
FCN	- fabrikantencodenummer
FT	- foot
HB	- houdbaarheid beperkt
KEW	- valt onder kernenergiewet
MR	- meter
MOS MR	- materieelopbouwschetsnummer
NB (AR)	- naar behoefte (AS REQUIRED)
OBA	- oorlogsbevoorradingartikel, d.w.z. kan uitsluitend in oorlogstijd via bevoorkanalen worden aangevraagd
OW	- valt onder opiumwet
PN	- projectnummer
QM	- m ² - vierkante meter
R	- het artikel moet, wanneer het onbruikbaar is, ter herstelling worden aangeboden, mits de stuksprijs hoger is dan f 50,- (zie overigens het gestelde in VI-Log-012/2).
RE	- haspel/spoel
RL	- rol
SE	- set
VI	- zie desbetreffende verzorgingsinstructie
VS2-100	- zie het VS2-100 "Index van de van kracht zijnde materieel technische publicaties".
ZA	- zelfstandig aanmaken c.q. aanschaffen

INHOUD

DEEL I

Tekstgedeelte: zie 2 en 3/5DL 7610-17-709-4107

DEEL II

Plaatgedeelte

<u>Hoofdgp</u>	<u>MOS-nummer</u>	<u>Benaming</u>	<u>Datum</u>	<u>Wijz.nr</u>
01		MOTOR	850910	
	0100-0000	OVERZICHT MOTOR	,,	
	0100-0001	MOTOR EN OPHANGING	,,	
	0100-0002	PAKKINGPAKKET MOTORREVISIE	,,	
	0100-0003	PAKKINGPAKKET KLEPPENREVISIE	,,	
	0101-0001	CILINDERBLOK, KOP, VliegWIELHUIS	,,	
	0102-0001	KRUKAS	,,	
	0102-0002	LAGERSCHAALSTEL, KRUKAS	,,	
	0103-0001	VliegWIEL	,,	
	0104-0001	ZUIGER en DRIJFSTANG	,,	
	0104-0002	ZUIGERVERENPAKKET	,,	
	0104-0003	LAGERSCHAALSTEL, DRIJFSTANG	,,	
	0104-0004	ONDERDELENUITRUSTING, ZUIGER	,,	
	0105-0001	NOKKENAS EN KLEPPEN	,,	
	0105-0002	KLEPPENDEKSEL	,,	
	0105-0003	DISTRIBUTIEDEKSEL	,,	

INHOUD(vervolg)

<u>Hoofdgp</u>	<u>MOS-nummer</u>	<u>Benaming</u>	<u>Datum</u>	<u>Wijz.nr</u>
	0106-0001	OLIEPOMP	850910	
	0106-0002	OLIEKOELER EN FILTER	,,	
	0106-0004	OLIEPAN	,,	
	0108-0001	IN-EN UITLAATSPRUITSTUK	,,	
02		KOPPELING	,,	
	0200-0001	KOPPELINGSHUIS	,,	
	0200-0002	DRUKGROEP, KOPPELINGSPLAAT	,,	
	0200-0003	REPARATIEPAKKET	,,	
	0202-0001	BEDIENINGSORGANEN, KOPPELING	,,	
	0207-0001	HYDRAULISCHE CILINDER	,,	
	0207-0002	HYDRAULISCHE CILINDER	,,	
03		BRANDSTOFSTEEEM	,,	
	0301-0001	CARBURATOR	,,	
	0301-0002	CARBURATOR	,,	
	0301-0003	ONDERDELENUITRUSTING	,,	
	0301-0004	ONDERDELENUITRUSTING	,,	
	0302-0001	BENZINEPOMP	,,	
	0302-0002	ONDERDELENUITRUSTING	,,	
	0304-0001	LUCHTFILTER	,,	
	0304-0002	AANSLUITINGEN	,,	
	0304-0003	DIEPWATERVENTILATIESYSTEEM	,,	
	0304-0005	DIEPWATERVENTILATIESYSTEEM	,,	
	0306-0002	BRANDSTOFLEIDINGEN	,,	

INHOUD(vervolg)

<u>Hoofdgp</u>	<u>MOS-nummer</u>	<u>Benaming</u>	<u>Datum</u>	<u>Wijz.nr</u>
	0308-0001	TOERENTALBEGRENZER EN REGELAAR	850910	
	0309-0001	BRANDSTOFFILTER	,,	
	0311-0001	KOUDSTARTINSTALLATIE	,,	
	0312-0001	GASBEDIENINGSORGANEN	,,	
04		UITLAATSYSTEEM	,,	
	0401-0001	KNALDEMPER EN UITLAATPYPEN	,,	
05		KOELSYSTEEM	,,	
	0501-0001	RADIATOR EN WINDTUNNEL	,,	
	0503-0001	IN-EN UITLAATSPRUITSTUK, WATER	,,	
	0504-0001	WATERPOMP	,,	
	0504-0002	ONDERDELENUITRUSTING	,,	
	0505-0001	RIEMSCHIJF EN VENTILATOR	,,	
06		ELEKTRISCHE INSTALLATIE	,,	
	0603-0001	BEDIENING AANZETMOTOR	,,	
	0605-0001	AANDRIJFHUIS STROOMVERDELER	,,	
	0605-0002	ONDERDELENUITRUSTING	,,	
	0609-0001	KOPLICHTARMATUUR	,,	
	0609-0002	HULPLICHTEN	,,	
	0609-0003	VERDUISTERDE SCHYNWERPER	,,	
	0609-0004	STOP-/ACHTERLICHT(NIEUW TYPE)	,,	
	0611-0001	LUCHTHOORN	,,	
	0611-0002	ELEKTRISCH PNEUMATISCH VENTIEL	,,	
	0612-0001	BATTERYHOUDER EN KABELS	,,	

INHOUD(vervolg)

<u>Hoofdgp</u>	<u>MOS-nummer</u>	<u>Benaming</u>	<u>Datum</u>	<u>Wijz.nr</u>
07		VERSNELLINGSBAK	850910	
	0700-0002	PAKKINGPAKKET VERSNELLINGSBAK	,,	
	0701-0001	HUIS VERSNELLINGSBAK	,,	
	0701-0002	ASSEN EN TANDWIELEN	,,	
	0704-0001	SCHAKELDEKSEL EN MECHANISME	,,	
	0704-0002	SCHAKELHUIS EN MECHANISME	,,	
08		REDUCTIEBAK	,,	
	0800-0001	REDUCTIEBAK	,,	
	0800-0002	OPHANGING REDUCTIEBAK	,,	
	0801-0001	HUIS REDUCTIEBAK	,,	
	0801-0002	ASSEN EN TANDWIELEN	,,	
	0801-0003	PAKKINGASSORTIMENT	,,	
	0801-0004	OPVULPLAATSTEL	,,	
	0803-0001	SCHAKELMECHANISME REDUKTIEBAK	,,	
	0803-0002	SCHAKELMECHANISME VOORAANDRYF	,,	
09		TUSSENAS	,,	
	0900-0001	TUSSENAS,VERSNELLINGSBAK	,,	
	0900-0002	TUSSENAS,REDUCTIEBAK/VOORAS	,,	
	0900-0003	TUSSENAS,REDUCTIEBAK/ACHTERAS	,,	
	0900-0004	TUSSENAS,ACHTERASSEN	,,	
10		VOORAS	,,	
	1000-0001	VOORASSAMENSTEL,ASLICHAAM	,,	
	1000-0002	PAKKING-EN OPVULPLAATSTEL	,,	

INHOUD(vervolg)

<u>Hoofdgp</u>	<u>MOS-nummer</u>	<u>Benaming</u>	<u>Datum</u>	<u>Wijz.nr</u>
	1002-0001	DIFFERENTIEELHUIS	850910	
	1002-0002	DIFFERENTIEEL,VOOR-EN ACHTERAS	,,	
	1002-0003	DIFFERENTIEEL,VOOR-EN ACHTERAS	,,	
	1004-0001	FUSEE EN AANDRYFAS,VOOR	,,	
	1004-0002	AANDRYFAS,VOOR	,,	
11		ACHTERAS (zie ook hoofdgroep 10)	,,	
	1101-0001	ACHTERASSAMENSTEL,ASLICHAAM	,,	
12		REMINSTALLATIE	,,	
	1201-0001	HANDREMINSTALLATIE	,,	
	1201-0002	BEDIENINGSMECHANISME HANDREM	,,	
	1202-0001	REMANKERPLAAT,REMSCHOENEN	,,	
	1202-0002	REMTROMMELSET	,,	
	1204-0001	WIELREMCILINDER VOOR	,,	
	1204-0002	WIELREMCILINDER ACHTER	,,	
	1204-0003	HYDRAULISCHE LEIDINGEN	,,	
	1204-0004	HOOFDREMCILINDER	,,	
	1206-0001	BEDIENINGSMECHANISME VOETREM	,,	
	1208-0001	REMBEKRACHTIGER	,,	
	1208-0003	LUCHTDRUKCILINDER	,,	
	1208-0004	LUCHTKETELS	,,	
	1208-0005	KRAAN BANDENVULSLANG	,,	
	1208-0006	REMKLEPPEN	,,	
	1208-0007	ANTIVRIESPOMP	,,	

INHOUD(vervolg)

<u>Hoofdgp</u>	<u>MOS-nummer</u>	<u>Benaming</u>	<u>Datum</u>	<u>Wijz.nr</u>
	1208-0008	LUCHTLEIDINGEN	850910	
	1209-0001	LUCHTCOMPRESSOR	,,	
	1209-0002	LUCHTCOMPRESSOR	,,	
	1209-0005	DRUKREGELAAR	,,	
	1211-0001	SLANGKRAAN	,,	
	1211-0002	SLANGKOPPELING	,,	
	1211-0003	BEDIENINGSKRAAN	,,	
14		STUURINRICHTING	,,	
	1401-0001	STUURSTANG	,,	
	1401-0002	SPOORSTANG	,,	
	1401-0003	STUURKOLOM	,,	
	1407-0001	STUURHUIS	,,	
	1407-0002	STUURHUIS	,,	
	1407-0003	PAKKINGSTEL	,,	
	1410-0001	OLIEPOMP, STUURINRICHTING	,,	
	1411-0001	OLIESLANGEN, STUURINRICHTING	,,	
	1413-0001	OLIETANK, STUURINRICHTING	,,	
16		VERING	,,	
	1601-0001	VOORVEER	,,	
	1601-0002	ACHTERVEER	,,	
	1605-0001	SCHOMMELAS	,,	
18		CARROSSERIE EN LAADBAK	,,	
	1801-0001	MOTORKAP	,,	

INHOUD(vervolg)

<u>Hoofdgp</u>	<u>MOS-nummer</u>	<u>Benaming</u>	<u>Datum</u>	<u>Wijz.nr</u>
	1801-0002	CABINE	850910	
	1801-0003	CABINE	,,	
	1801-0004	CABINEFRAME EN BEVESTIGING	,,	
	1801-0005	PORTIEREN	,,	
	1801-0006	CABINEVLOERPLATEN	,,	
	1806-0001	CABINESTOELEN	,,	
20		LIER, KIP EN KRAANINSTALLATIE	,,	
	2001-0001	KATROLWIEL, VOORLIER	,,	
	2001-0002	KABELTROMMEL, VOORLIER	,,	
	2001-0003	SPOELINRICHTING, VOORLIER	,,	
	2001-0004	VOORLIERAANDRYVING	,,	
	2002-0001	BEDIENING KRACHTAFNEMER	,,	
	2002-0002	BEDIENING KRACHTAFNEMER	,,	
21		BUMPERS	,,	
	2101-0001	BESCHERMREK	,,	
	2101-0002	VOORBUMPER	,,	
22		TOEBEHOREN	,,	
	2202-0001	RUITENWISSERMOTOR	,,	
	2202-0002	RUITEWISSER	,,	

deel II

PLAATGEDEELTE

KCH.ML

PROJECTNUMMER : 0522
MOSNUMMER : 0100-0000

OVERZICHT MOTOR

DATUM : 850910
BLAD 1 VAN 2

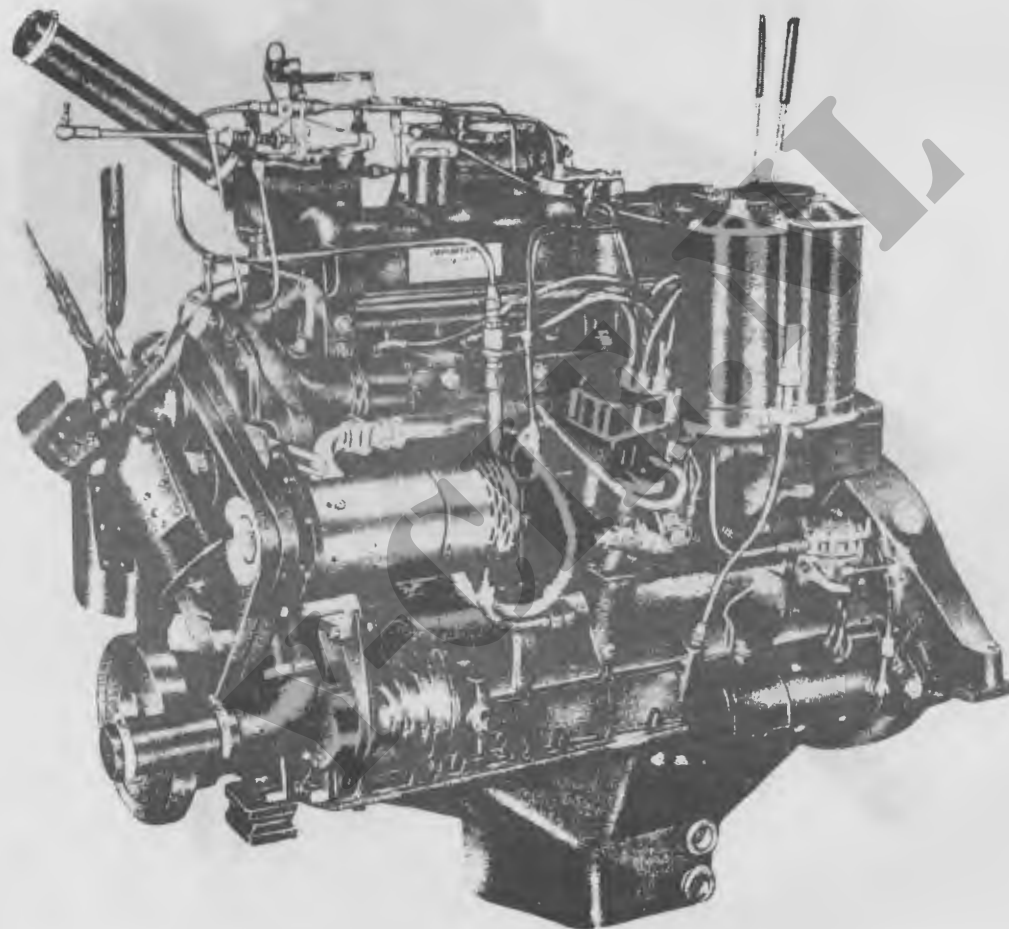

VOORAANZICHT MOTOR

0100-0000

PROJECTNUMMER : 0522
MOSNUMMER : 0100-0000

OVERZICHT MOTOR

DATUM : 850910
BLAD 2 VAN 2

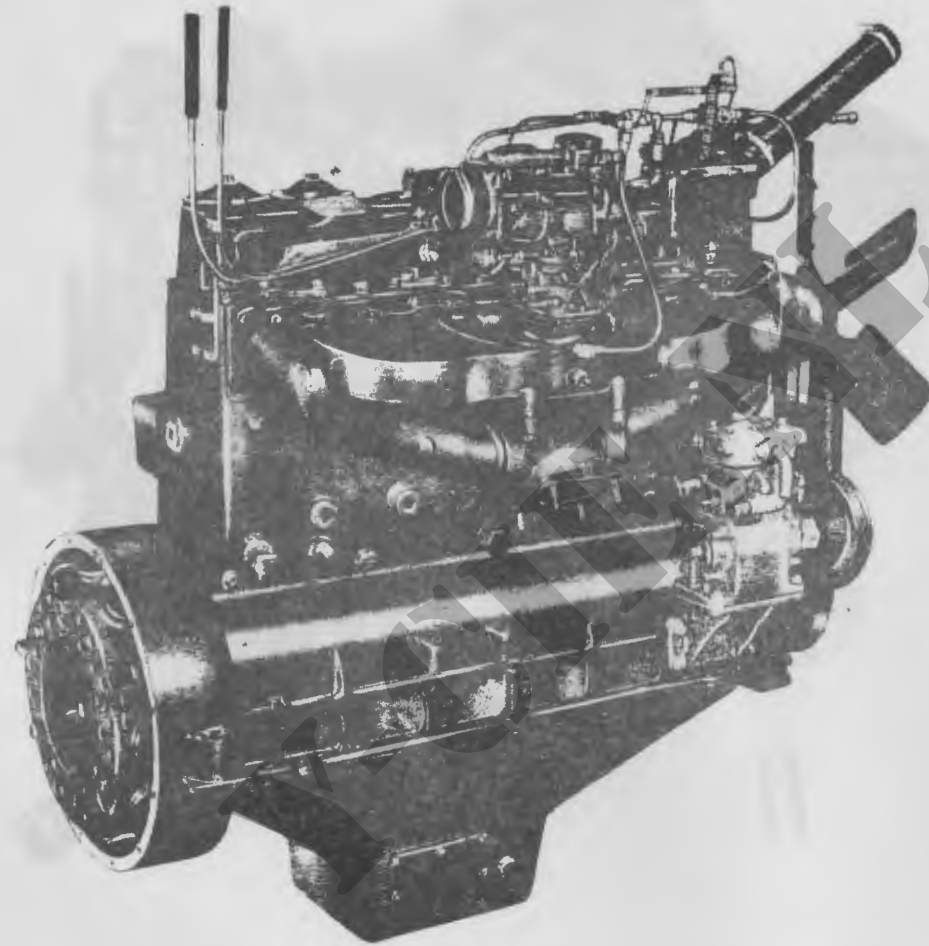

ACHTERAANZICHT MOTOR

0100-0000

PROJECTNUMMER : 0522
MOSNUMMER : 0100-0001

MOTOR EN OPHANGING

DATUM : 850910
BLAD VAN

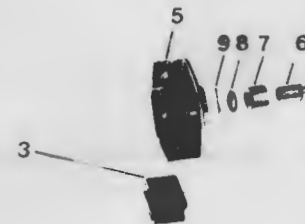
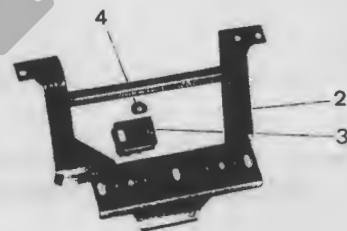
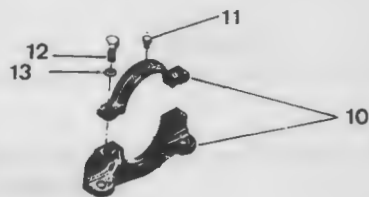
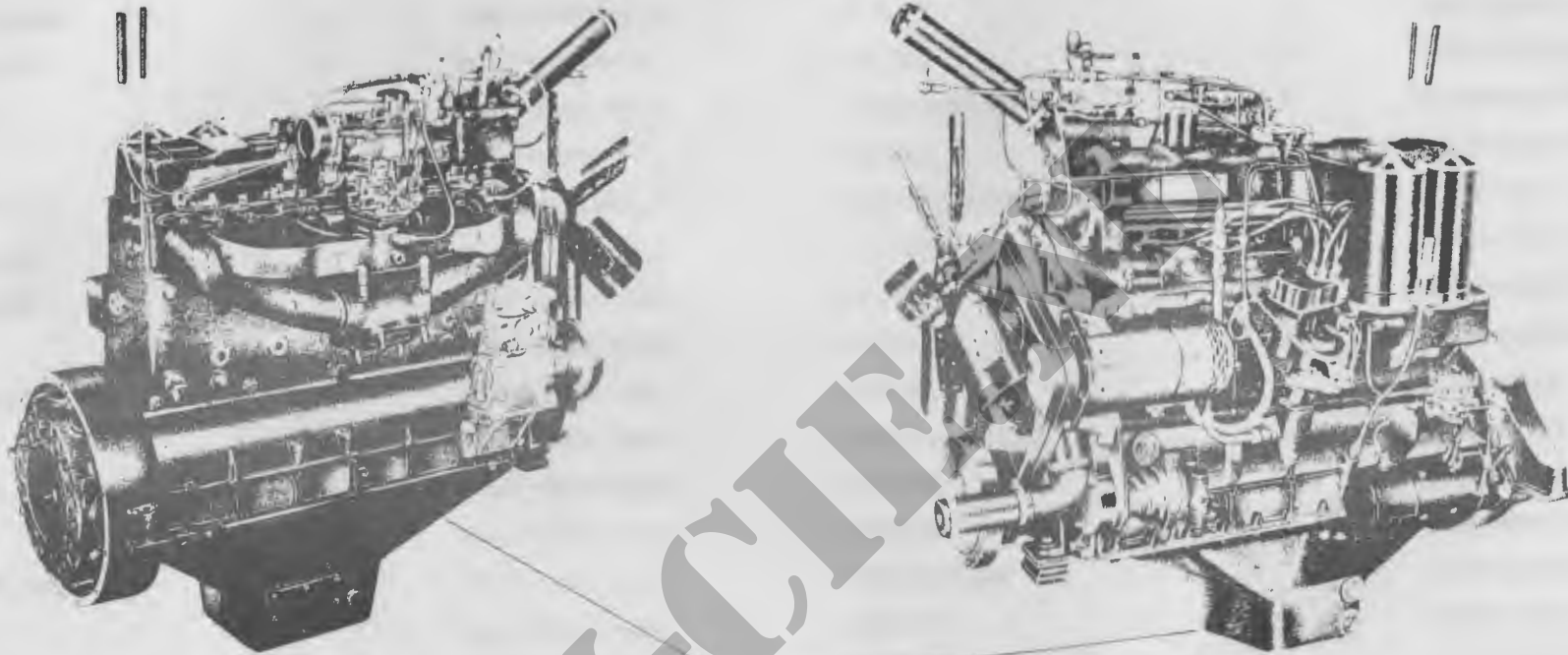

MOTOR EN OPHANGING

0100-0001

PROJECTNUMMER: 0522

DATUM: 850910

MOS NUMMER: 0100-0002

PAKKINGPAKKET MOTORREVISIE

1

BENAMING	AANTAL	MOS	BENAMING	AANTAL	MOS
PAKKING	1	0101-0001-035	PAKKING	1	0106-0001-033
PAKKING	1	0101-0001-037	PAKKING	2	0106-0002-004
PAKKING	2	0101-0001-045	PAKKING	1	0106-0003-021
PAKKING, FLENS	2	0101-0001-058	PAKKINGRING	1	0106-0003-026
PAKKING	1	0101-0001-089	PAKKING	1	0106-0004-001
PAKKINGMATERIAAL	2	0101-0001-098	PAKKING	1	0106-0004-005
PAKKING	2	0101-0001-100	PAKKING, FLENS	2	0108-0001-007
OLIEKEERRING	2	0101-0001-101	GASKET	2	0304-0004-001
PAKKING	2	0101-0001-102	PAKKING	4	0503-0001-010
PAKKINGRING	10	0101-0001-105	GASKET	1	0503-0001-039
PAKKINGRING	1	0101-0001-107	PAKKING	4	0503-0001-046
PAKKINGRING	10	0101-0001-109	PAKKING, VOORGEVORMD	1	0503-0001-065
PAKKING	1	0101-0001-117	GASKET	1	0504-0001-033
KEERRING	1	0102-0001-029	WATERKEERRING	1	0504-0001-035
PAKKINGRING	4	0105-0001-011	GASKET	1	0605-0001-013
OLIEKEERRING	6	0105-0001-052	GASKET	1	0605-0001-016
PAKKINGRING	6	0105-0002-003	AFDICHTING, BEMANTELD	1	0605-0001-018
PAKKING	2	0105-0002-004	GASKET	1	1209-0001-021
AFDICHTING, BEMANTELD	1	0105-0003-084	PAKKING, FLENS	1	1410-0001-002
PAKKING	1	0105-0003-087			

0100-0002

PAKKINGPAKKET MOTORREVISIE

PROJECTNUMMER : 0522
MOS NUMMER : 0100-0003

DATUM: 850910

PAKKINGPAKKET KLEPPENREVISIE

1

BENAMING	AANTAL	MOS
PAKKING	2	0101-0001-045
OLIEKEERING	6	0105-0001-052
PAKKINGRING	6	0105-0002-003
PAKKING	2	0105-0002-004
PAKKING, FLENS	2	0108-0001-007
GASKET	2	0304-0004-001
PAKKING	4	0503-0001-010
PAKKING	4	0503-0001-046

PAKKINGPAKKET KLEPPENREVISIE

0100-0003

PROJECTNUMMER : 0522
MOSNUMMER : 0101-0001

CILINDERBLOK, KOP, VliegWIELHUIS

DATUM : 850910
BLAD VAN

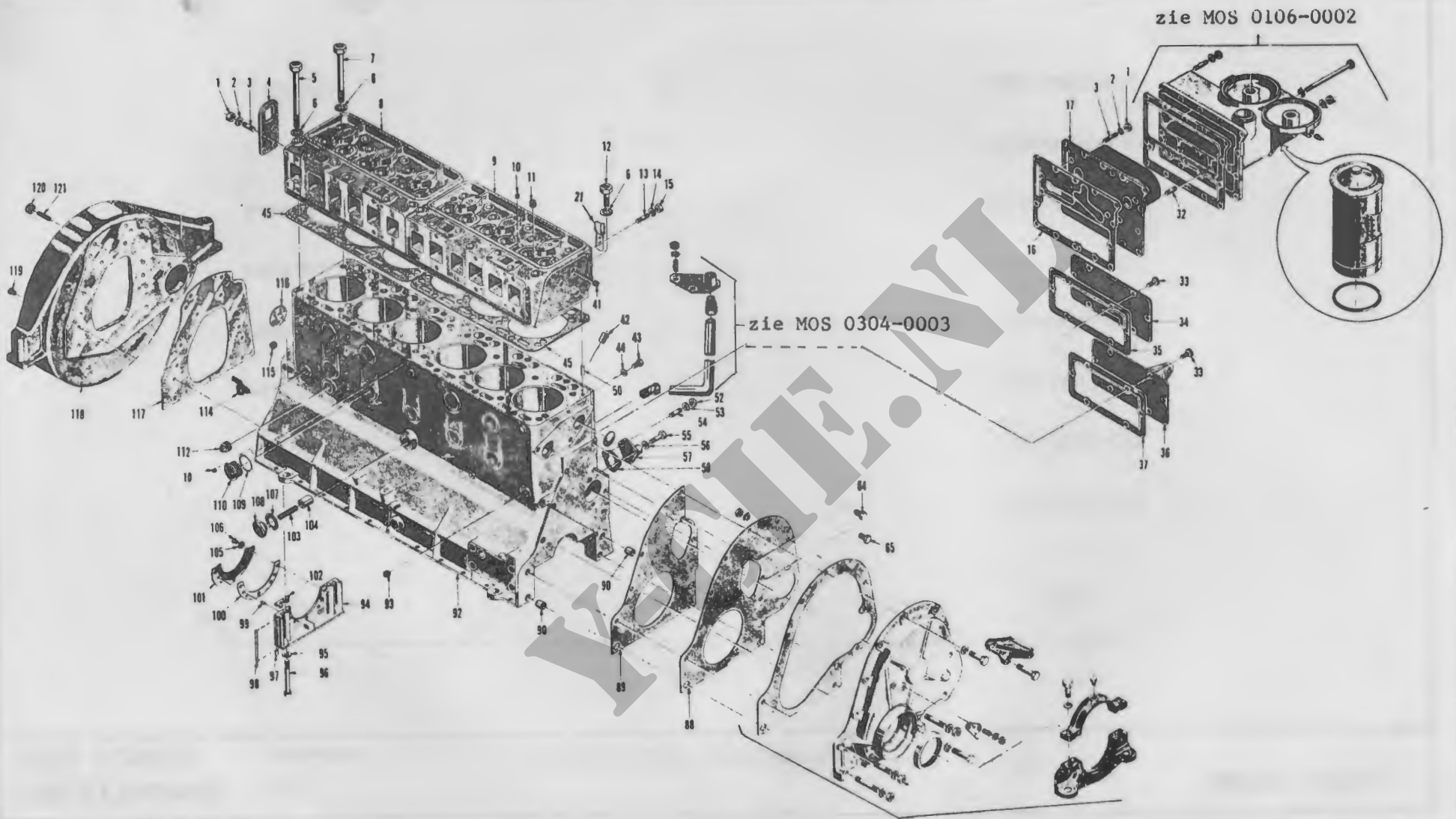

CILINDERBLOK EN KOP

zie MOS 0105-0003

0101-0001

PROJECTNUMMER : 0522
MOSNUMMER : 0102-0001

KRUKAS

DATUM : 850910
BLAD VAN

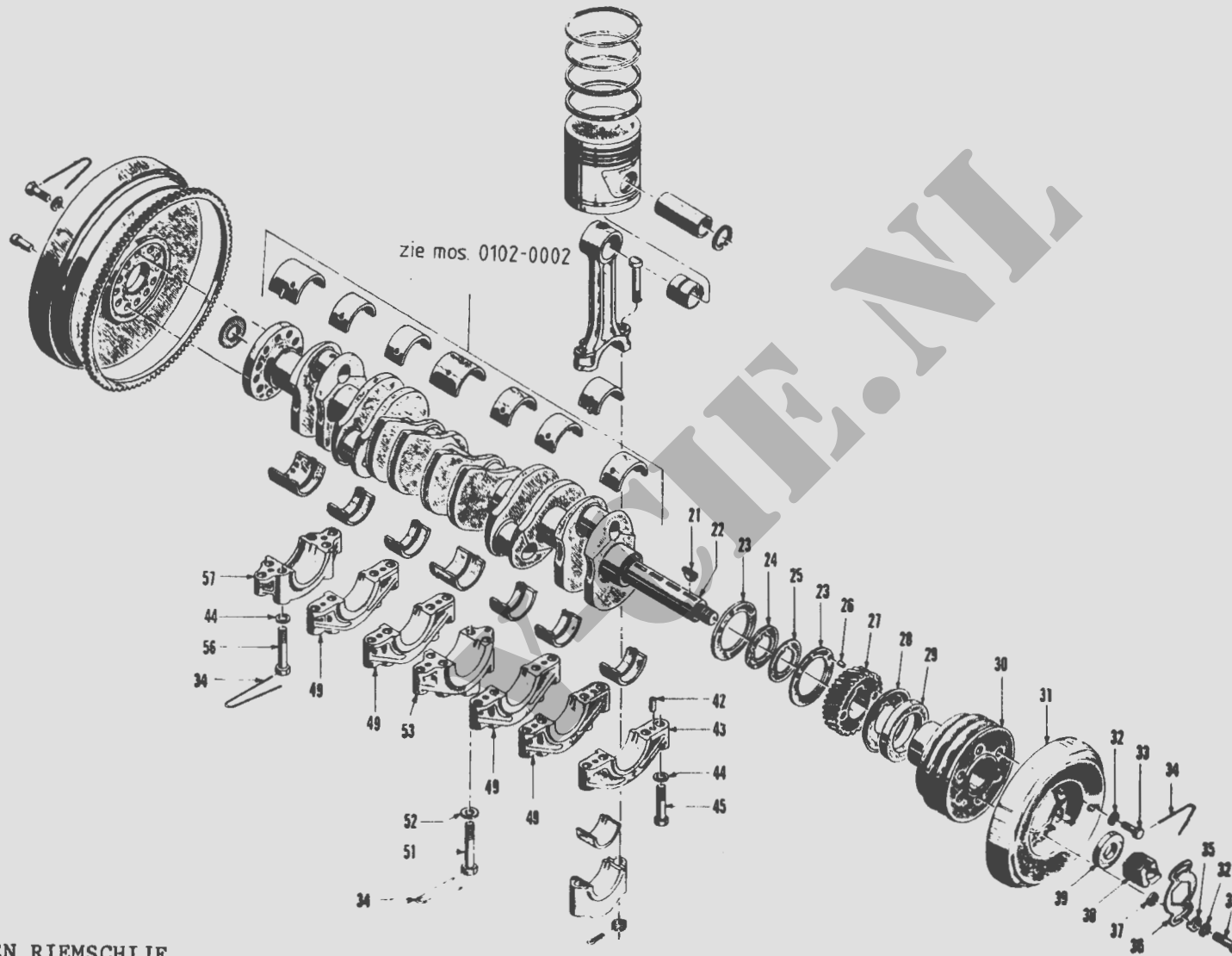

KRUKAS EN RIEMSCHIJF

0102-0001

1 { 2 LAGERSCHAALSTEL, ACHTER STANDAARD
3 LAGERSCHAALSTEL, MIDDEN
4 LAGERSCHAALSTEL, TUSSEN
5 LAGERSCHAALSTEL, VOOR

6 { 7 LAGERSCHAALSTEL, ACHTER 0,010 O.M.
8 LAGERSCHAALSTEL, MIDDEN
9 LAGERSCHAALSTEL, TUSSEN
10 LAGERSCHAALSTEL, VOOR

11 { 12 LAGERSCHAALSTEL, ACHTER 0,020 O.M.
13 LAGERSCHAALSTEL, MIDDEN
14 LAGERSCHAALSTEL, TUSSEN
15 LAGERSCHAALSTEL, VOOR

16 { 17 LAGERSCHAALSTEL, ACHTER 0,040 O.M.
18 LAGERSCHAALSTEL, MIDDEN
19 LAGERSCHAALSTEL, TUSSEN
20 LAGERSCHAALSTEL, VOOR

PROJECTNUMMER : 0522
MOSNUMMER : 0103-0001

DATUM : 850910
BLAD VAN

VLIEGWIEL

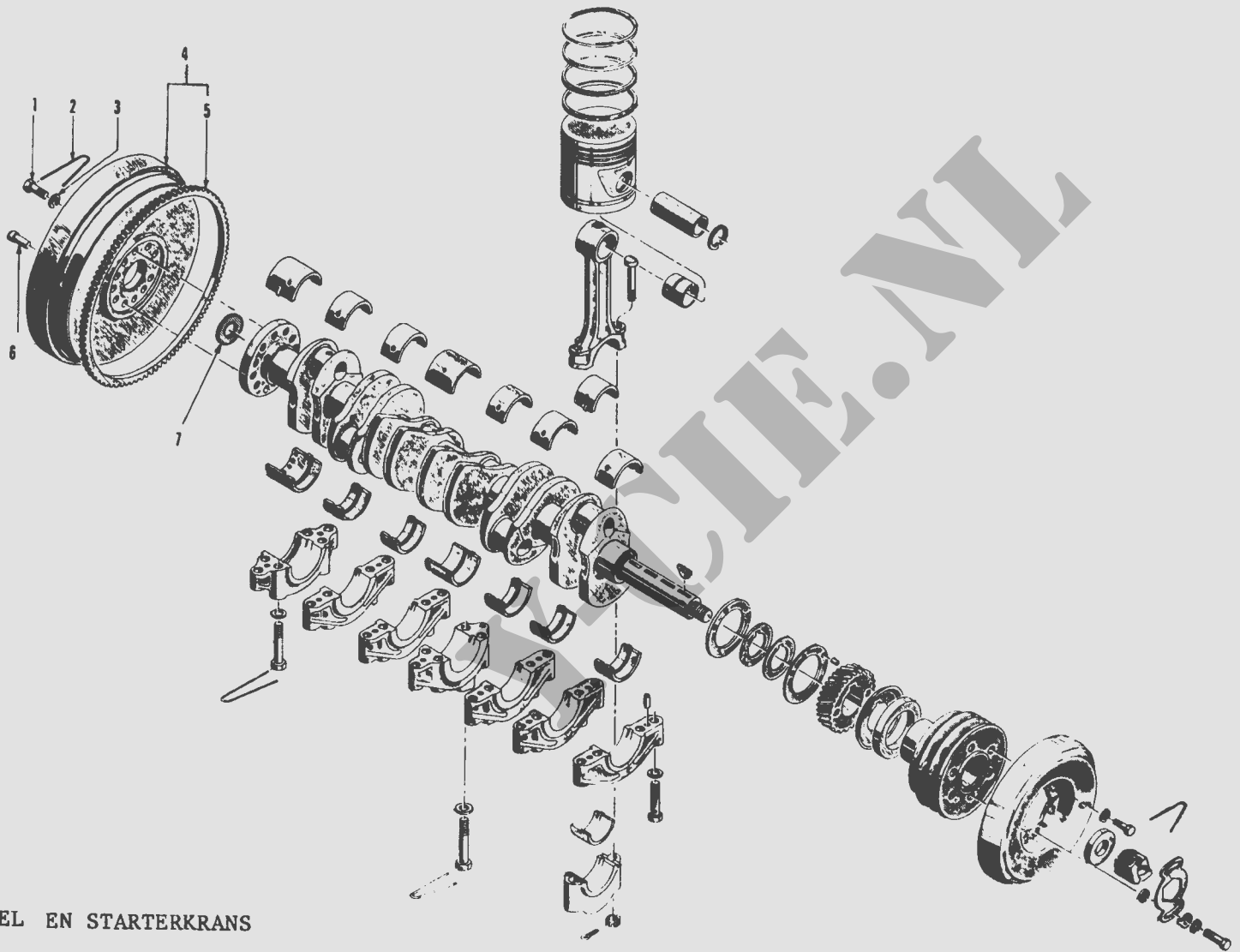

VLIEGWIEL EN STARTERKRANS

0103-0001

PROJECTNUMMER : 0522
MOSNUMMER : 0104-0001

DATUM : 850910
BLAD VAN

ZUIGER en DRIJFSTANG

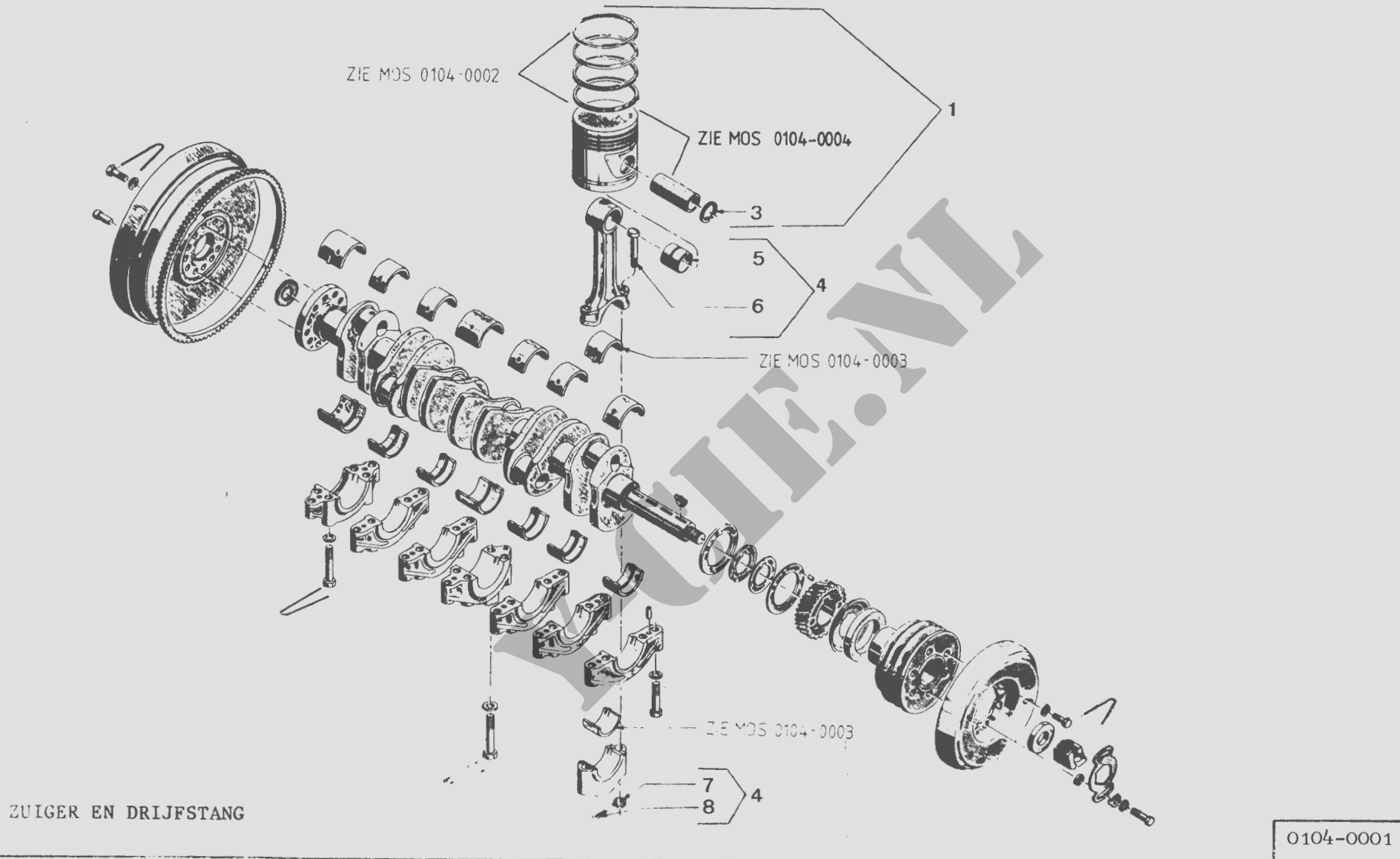

PROJECTNUMMER : 0522

DATUM : 850910

MOSNUMMER : 0104-0002

ZUIGERVEERENPAKKET

BLAD VAN

1 ZUIGERVEERPAKKET, STD.	ZUIGERVEER, COMPRESSIE, 1e	AANTAL 6
	ZUIGERVEER, COMPRESSIE, 2e EN 3e	AANTAL 12
	ZUIGERVEER, OLIESCHRAAP, 4e	AANTAL 6
	ZUIGERVEER, OLIESCHRAAP, 5e	AANTAL 6
2 ZUIGERVEERPAKKET, 0,010 in O.M.	ZUIGERVEER, COMPRESSIE, 1e	AANTAL 6
	ZUIGERVEER, COMPRESSIE, 2e EN 3e	AANTAL 12
	ZUIGERVEER, OLIESCHRAAP, 4e	AANTAL 6
	ZUIGERVEER, OLIESCHRAAP, 5e	AANTAL 6
3 ZUIGERVEERPAKKET, 0,020 in O.M.	ZUIGERVEER, COMPRESSIE, 1e	AANTAL 6
	ZUIGERVEER, COMPRESSIE, 2e EN 3e	AANTAL 12
	ZUIGERVEER, OLIESCHRAAP, 4e	AANTAL 6
	ZUIGERVEER, OLIESCHRAAP, 5e	AANTAL 6
4 ZUIGERVEERPAKKET, 0,030 in O.M.	ZUIGERVEER, COMPRESSIE, 1e	AANTAL 6
	ZUIGERVEER, COMPRESSIE, 2e EN 3e	AANTAL 12
	ZUIGERVEER, OLIESCHRAAP, 4e	AANTAL 6
	ZUIGERVEER, OLIESCHRAAP, 5e	AANTAL 6
5 ZUIGERVEERPAKKET, 0,040 in O.M.	ZUIGERVEER, COMPRESSIE, 1e	AANTAL 6
	ZUIGERVEER, COMPRESSIE, 2e EN 3e	AANTAL 12
	ZUIGERVEER, OLIESCHRAAP, 4e	AANTAL 6
	ZUIGERVEER, OLIESCHRAAP, 5e	AANTAL 6

ZUIGERVEERENPAKKET

0104-0002

PROJECTNUMMER : 0522

DATUM : 850910

MOSNUMMER : 0104-0003

LAGERSCHAALSTEL, DRIJFSTANG

BLAD VAN

- 1 LAGERSCHALENPAKKET, std.
- 2 12-LAGERHELFT, std.

- 3 LAGERSCHALENPAKKET, 0,010 inch O.M.
- 4 12-LAGERHELFT, 0,010 inch O.M.

- 5 LAGERSCHALENPAKKET, 0,020 inch O.M.
- 6 12-LAGERHELFT, 0,020 inch O.M.

- 7 LAGERSCHALENPAKKET, 0,030 inch O.M.
- 8 12-LAGERHELFT, 0,030 inch O.M.

LAGERSCHAALSTEL, DRIJFSTANG

0104-0003

PROJECTNUMMER : 0522

MOSNUMMER : 0104-0004

ONDERDELENUITRUSTING, ZUIGER

DATUM : 850910

BLAD VAN

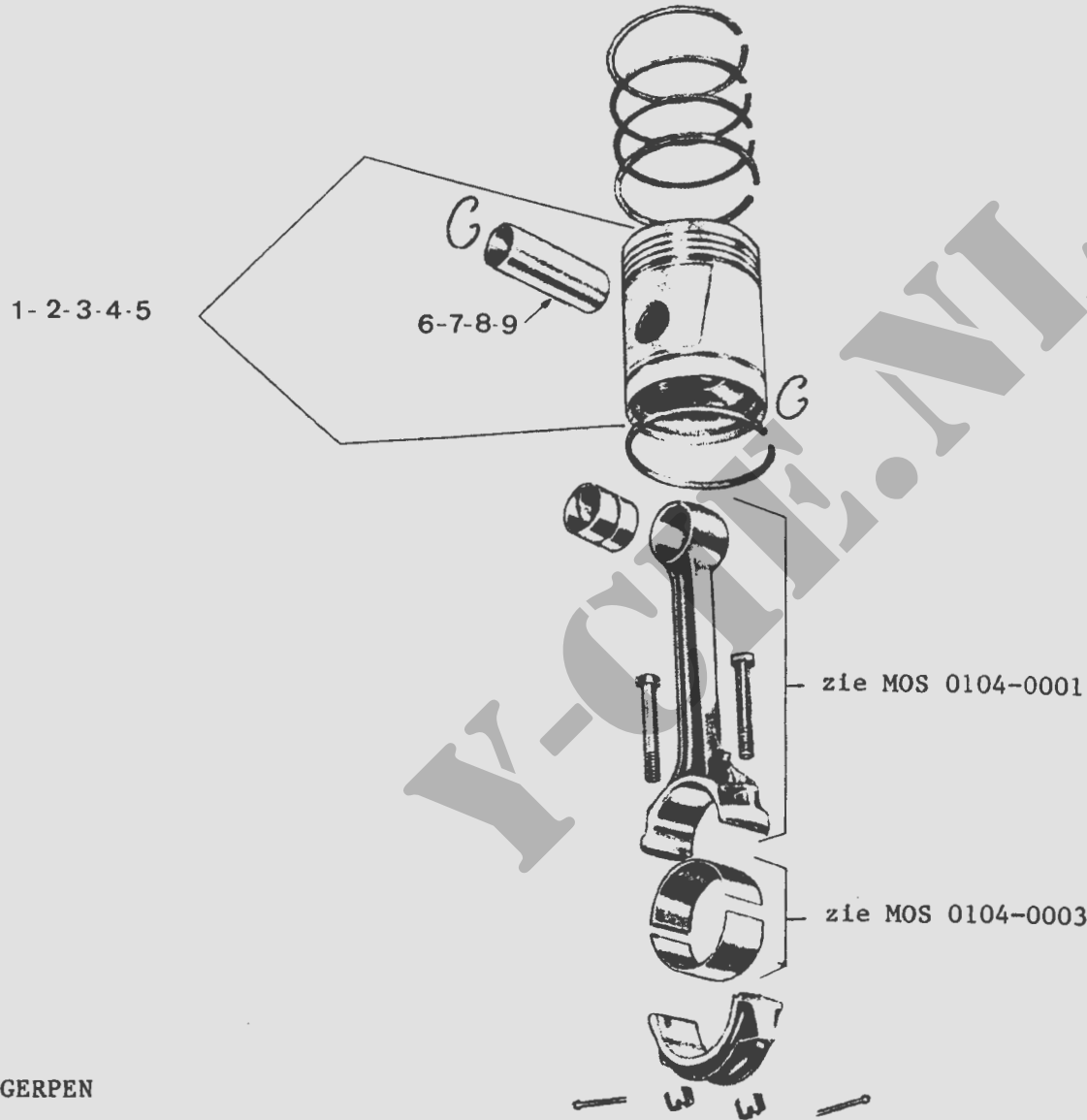

ZUIGER EN ZUIGERPEN

0104-0004

PROJECTNUMMER : 0522
MOSNUMMER : 0105-0001

NOKKENAS EN KLEPPEN

DATUM : 850910
BLAD VAN

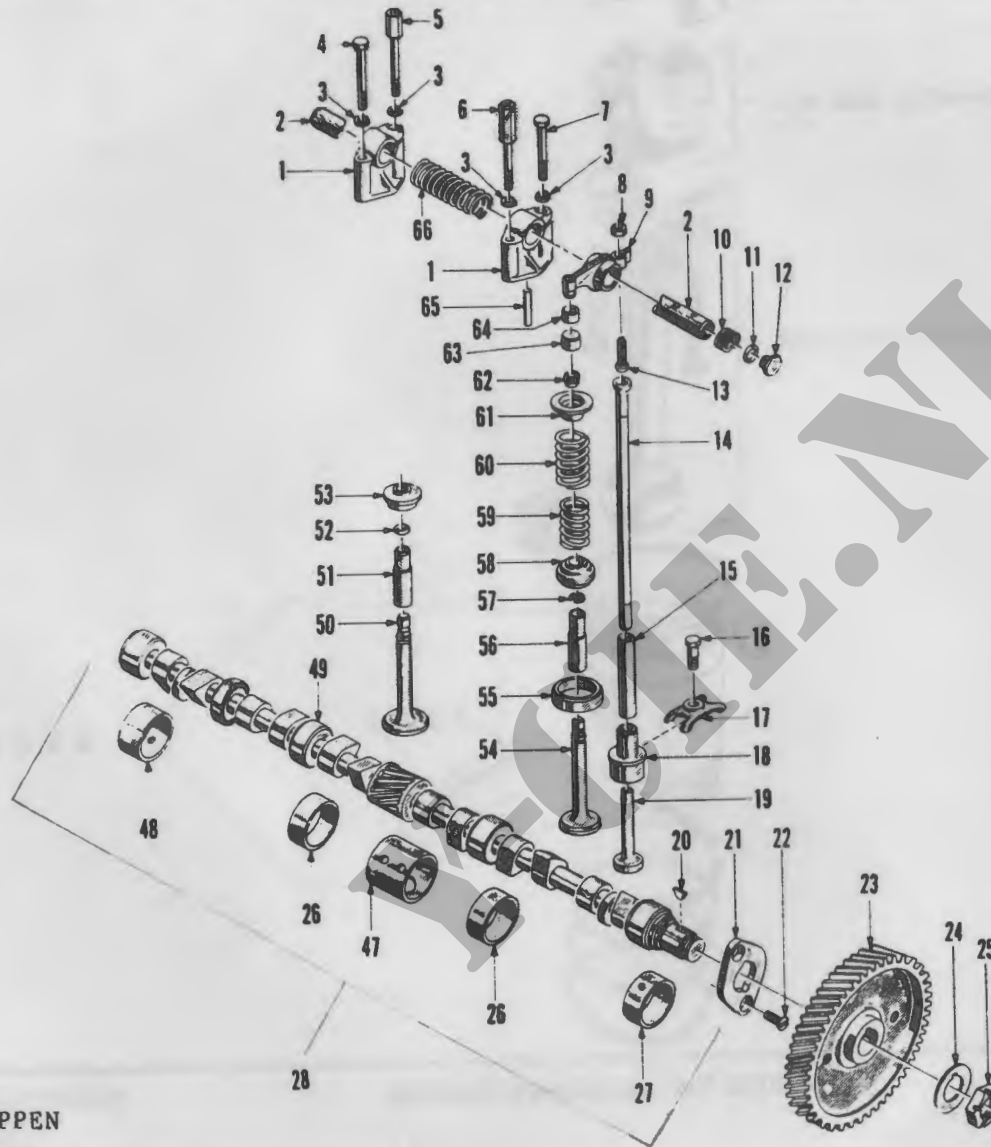

NOKKENAS EN KLEPPEN

0105-0001

PROJECTNUMMER : 0522

MOSNUMMER : 0105-0002

KLEPPENDEKSEL

DATUM : 850910

BLAD VAN

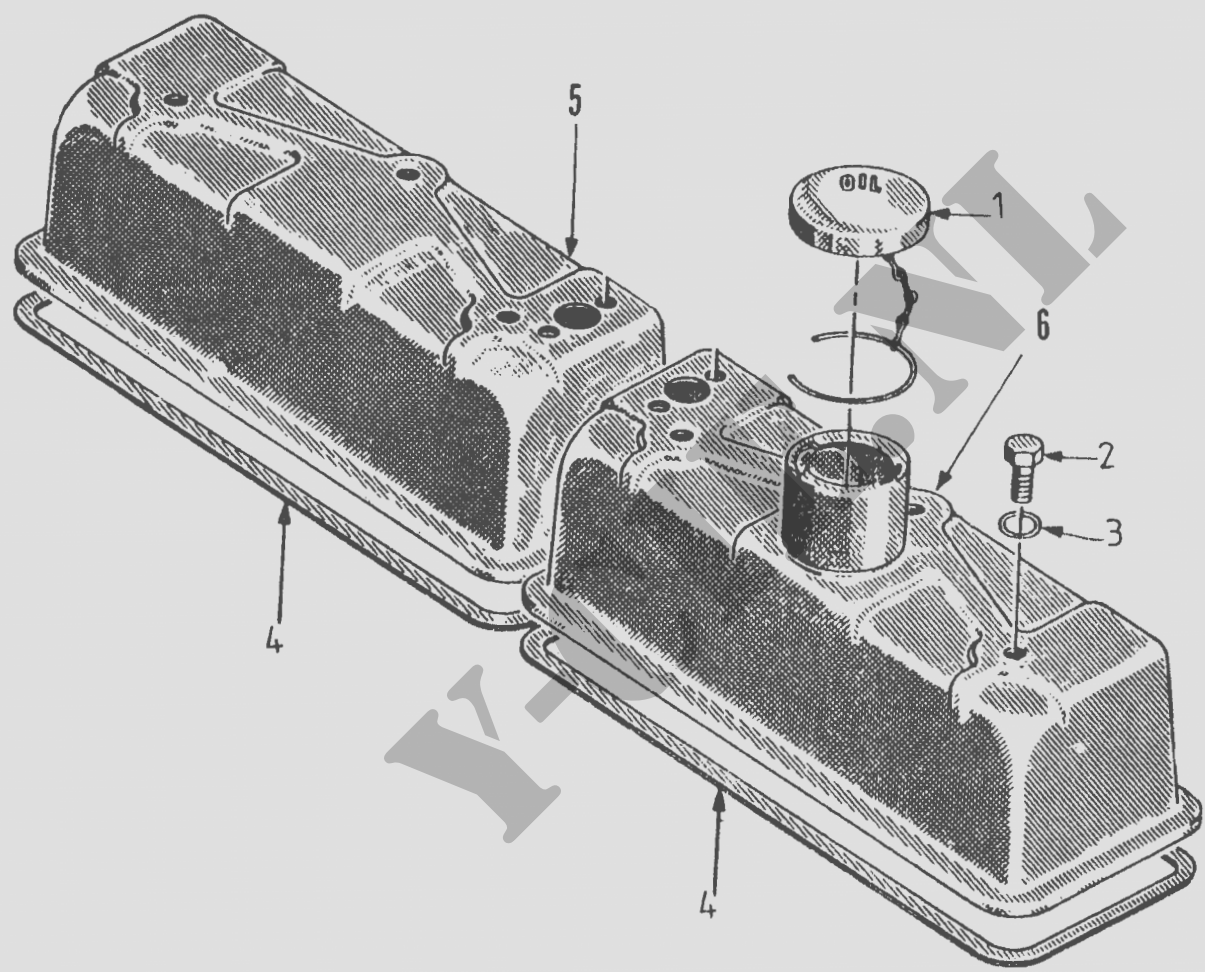

KLEPPENDEKSEL

0105-0002

PROJECTNUMMER : 0522
MOSNUMMER : 0105-0003

DISTRIBUTIEDEKSEL

DATUM : 850910
BLAD VAN

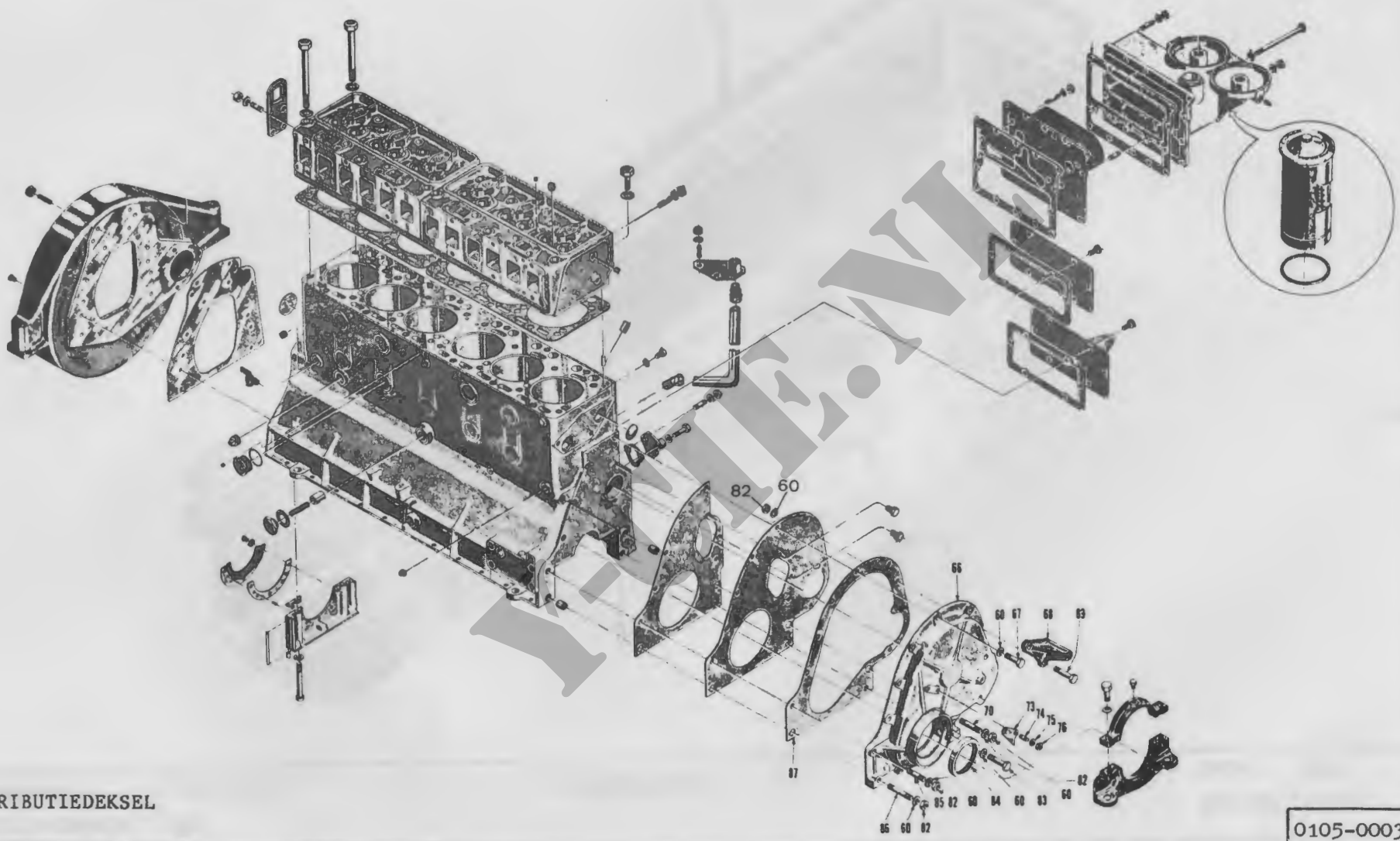

DISTRIBUTIEDEKSEL

0105-0003

PROJECTNUMMER : 0522

MOSNUMMER : 0106-0001

OLIEPOMP

DATUM : 850910

BLAD VAN

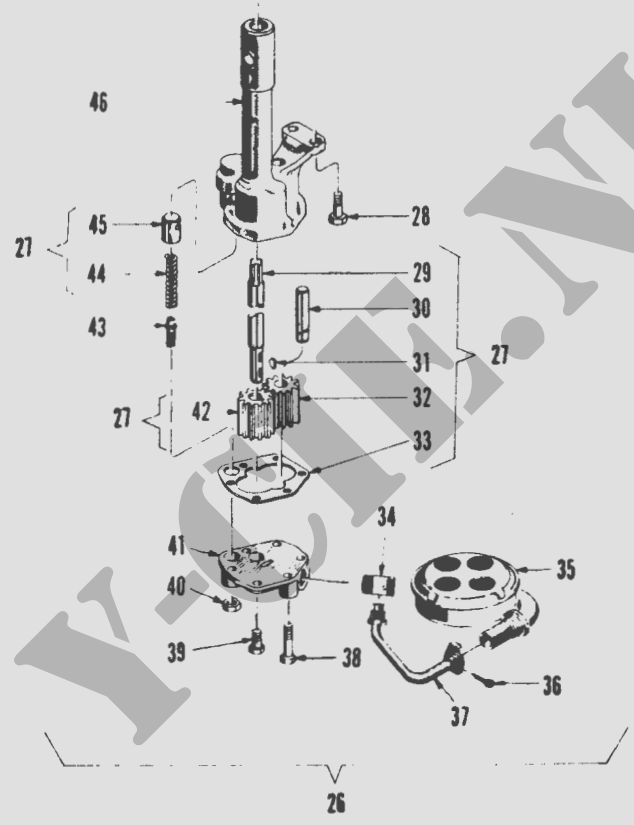

OLIEPOMP

0106-0001

PROJECTNUMMER : 0522

MOSNUMMER : 0106-0002

OLIEKOELER EN FILTER

DATUM : 850910

BLAD VAN

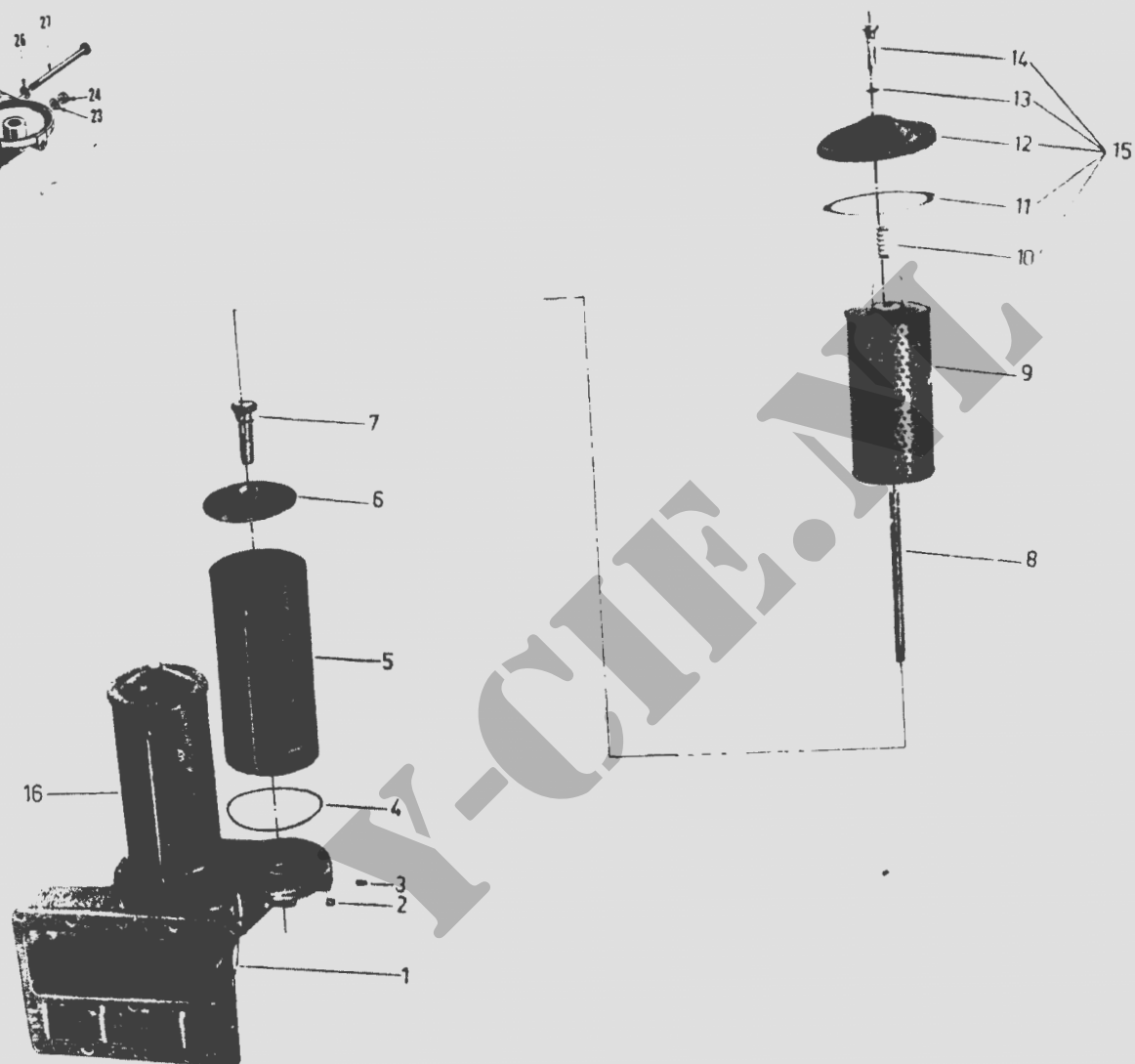
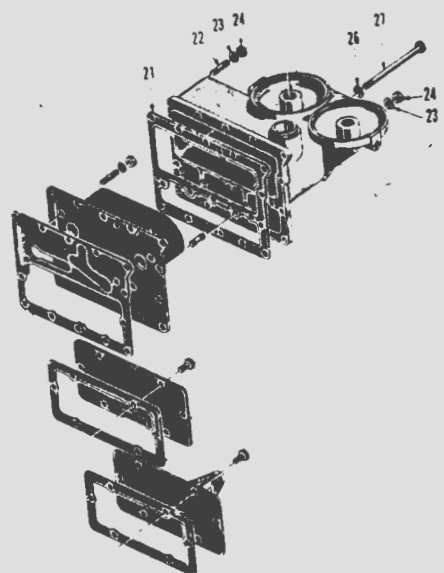

OLIEKOELER EN FILTER

0106-0002

PROJECTNUMMER : 0522

MOSNUMMER : 0106-0004

OLIEPAN

DATUM : 850910

BLAD VAN

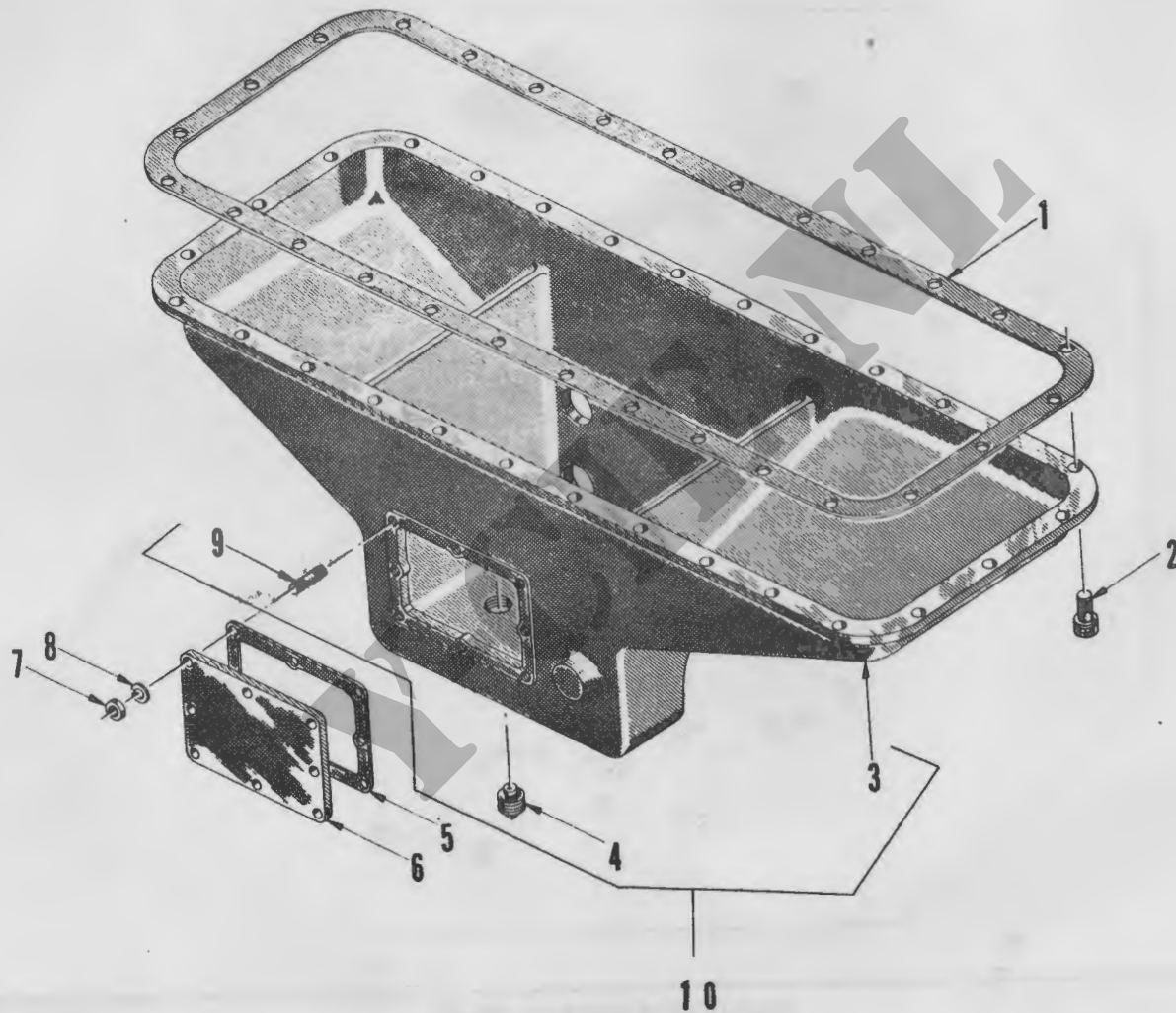

OLIEPAN

0106-0004

PROJECTNUMMER : 0522
MOSNUMMER : 0108-0001

IN-EN UITLAATSPRUITSTUK

DATUM : 850910
BLAD 1 VAN 2

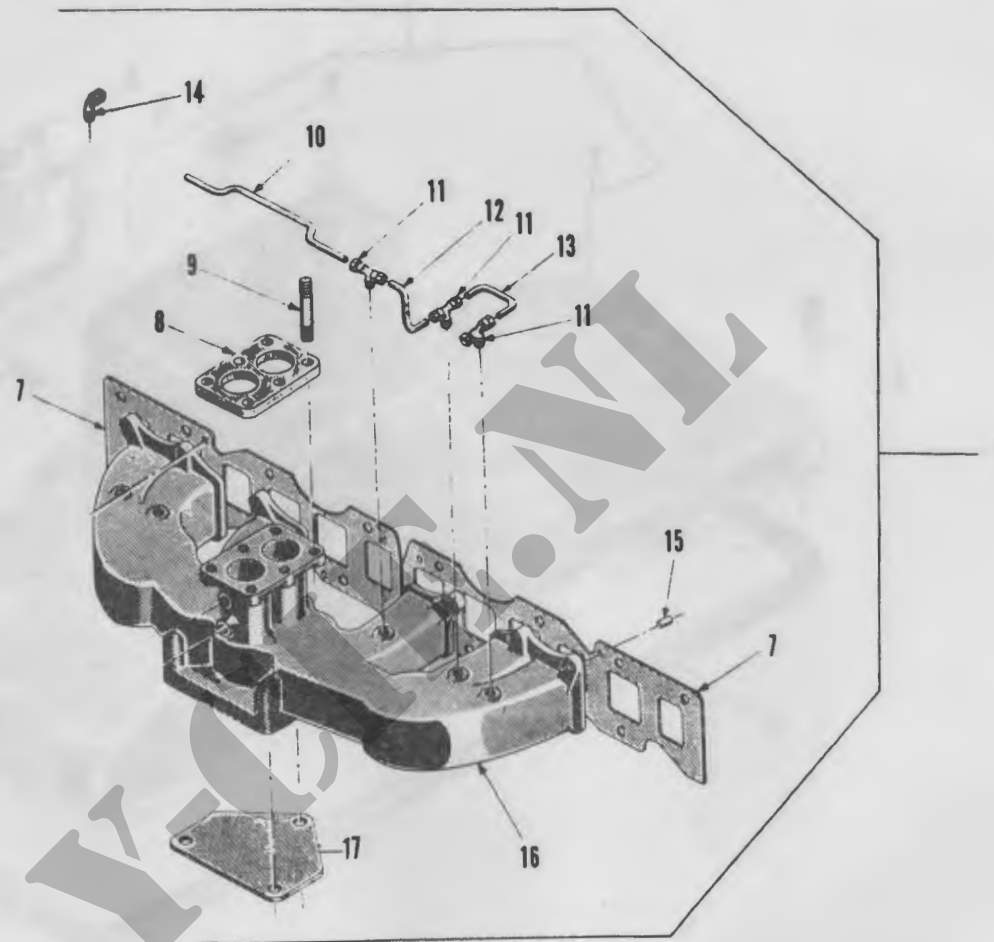

INLAATSPRUITSTUK

0108-0001

PROJECTNUMMER : 0522
MOSNUMMER : 0108-0001

IN-EN UITLAATSPRUITSTUK

DATUM : 850910
BLAD 2 VAN 2

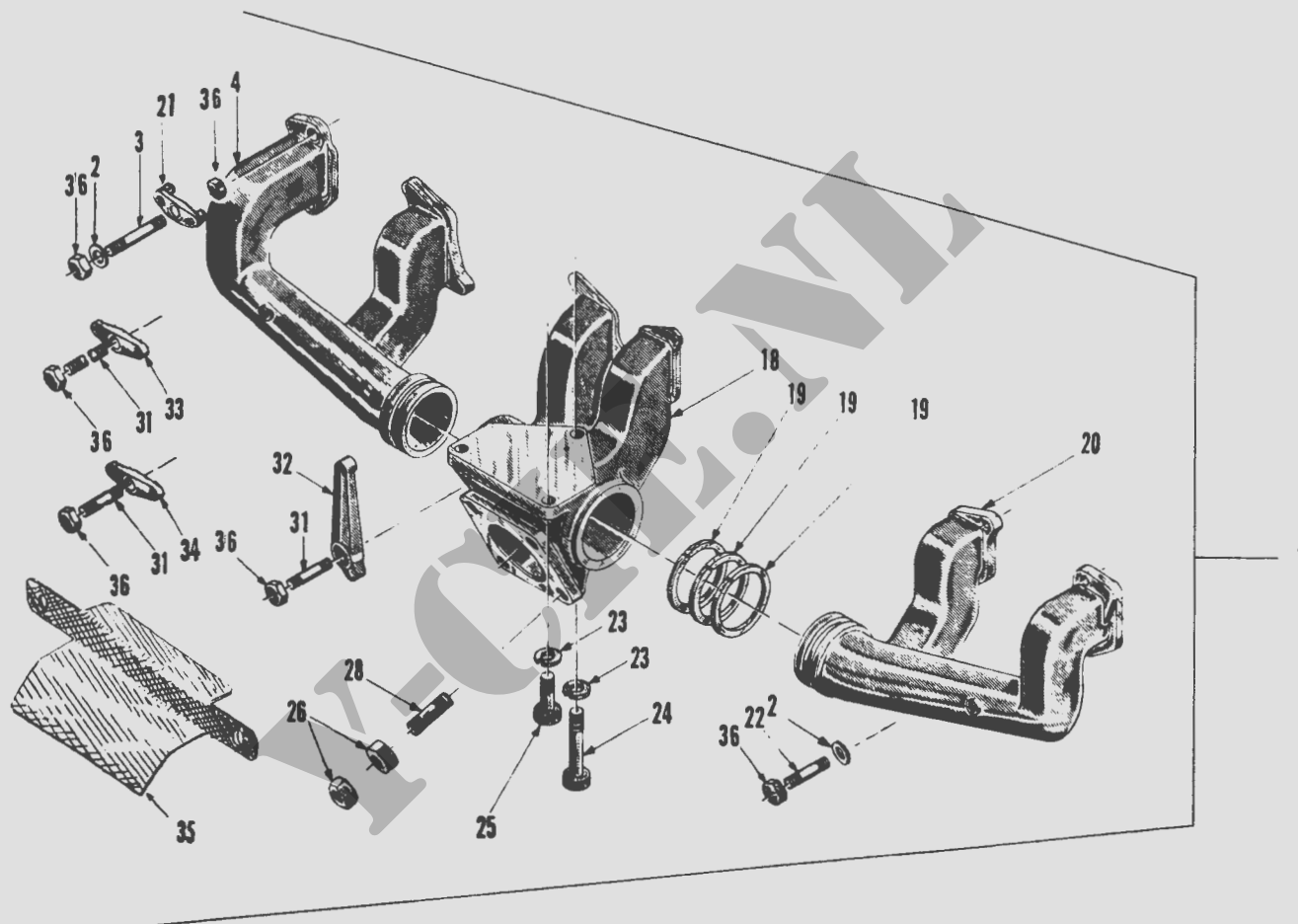

UITLAATSPRUITSTUK

0108-0001

PROJECTNUMMER : 0522
MOSNUMMER : 0200-0001

KOPPELINGSHUIS

DATUM : 850910
BLAD VAN

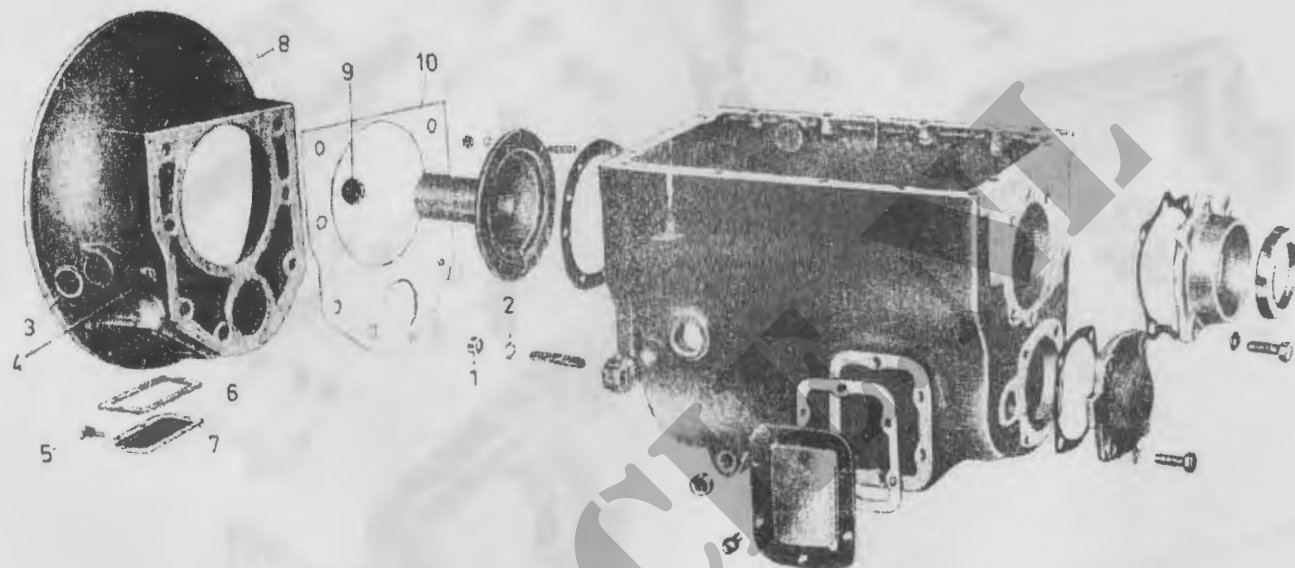

KOPPELINGSHUIS

0200-0001

PROJECTNUMMER : 0522
MOSNUMMER : 0200-0002

DRUKGROEP, KOPPELINGSPLAAT

DATUM : 850910
BLAD VAN

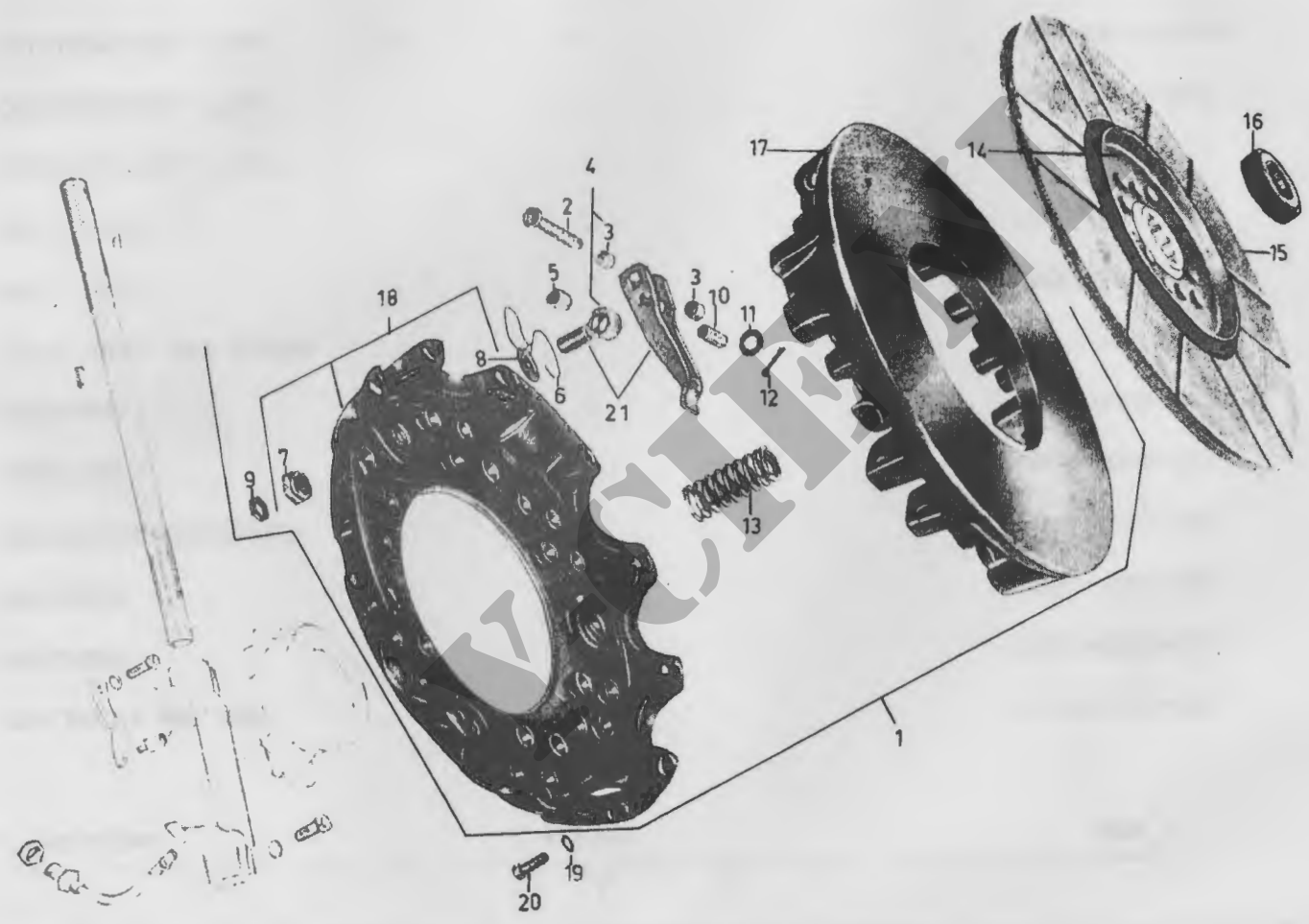

DRUKGROEP, KOPPELINGSPLAAT

0200-0002

PROJECTNUMMER : 0522

DATUM : 850910

MOSNUMMER : 0200-0003

REPARATIEPAKKET, DRUKGROEP

BLAD VAN

BENAMING	AANTAL	MOS
PEN, RECHT MET KOP	3	0200-0002-002
DRUKVEER	18	0200-0002-013
DRUKVEER	3	0200-0002-006
DRUKVINGERSAMENSTEL	3	0200-0002-021
BORGMOER	3	0200-0002-009
STELMOER	3	0200-0002-007
BOUT, OOG, MET LAGER	3	0200-0002-004
PEN, RECHT	3	0200-0002-010
PEN, SPLIT	3	0200-0002-012
ONDERLEGRING, VLAK	3	0200-0002-011
ONDERLEGRING, VLAK	3	0200-0002-008
ONDERLEGRING, VLAK	18	0200-0002-013B
VEERSHOTEL	18	0200-0002-013A

REPARATIEPAKKET, DRUKGROEP

0200-0003

PROJECTNUMMER : 0522
MOSNUMMER : 0202-0001

BEDIENINGSORGANEN, KOPPELING

DATUM : 850910
BLAD VAN

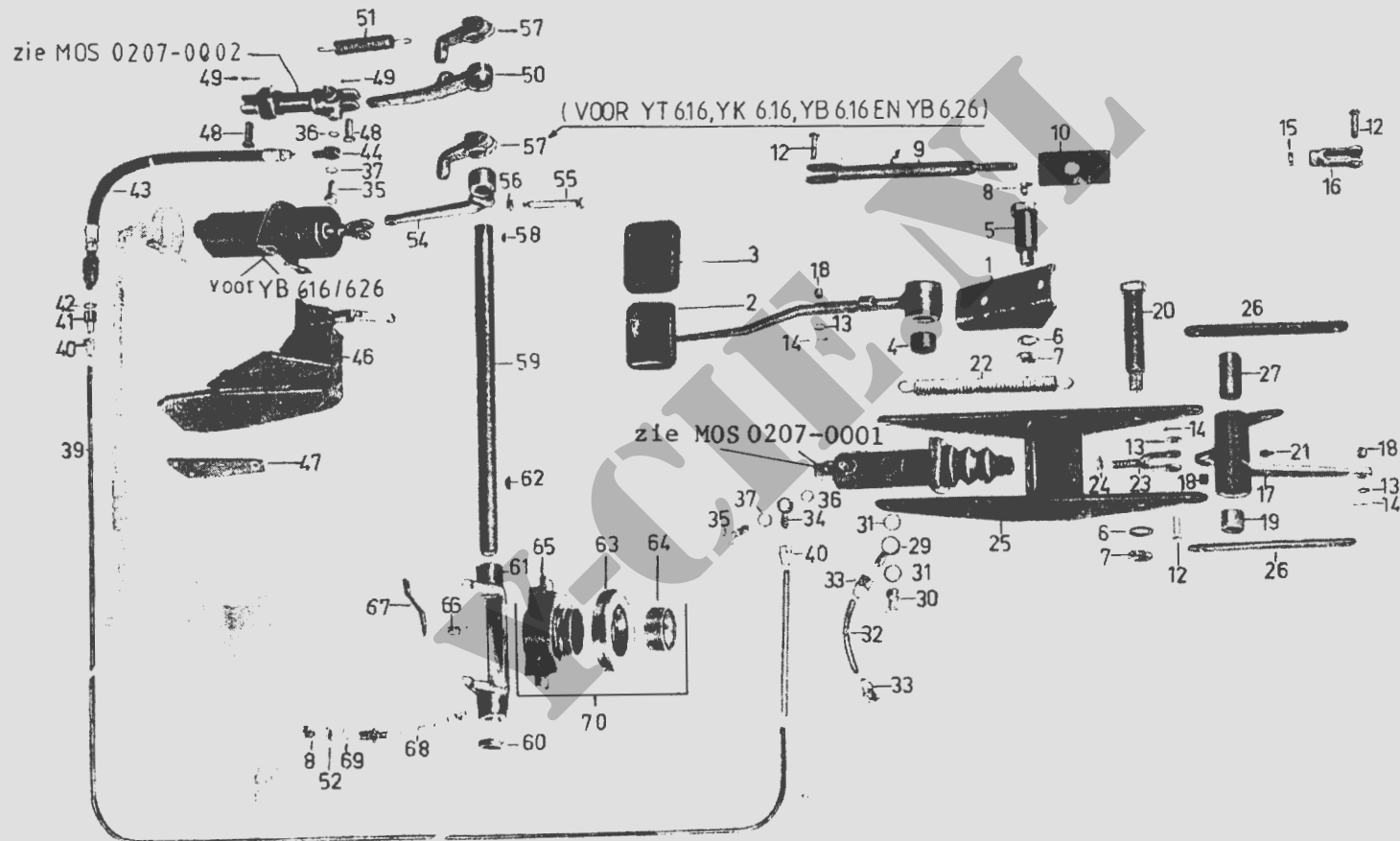

PROJECTNUMMER : 0522
MOSNUMMER : 0207-0001

HYDRAULISCHE CILINDER

DATUM : 850910
BLAD VAN

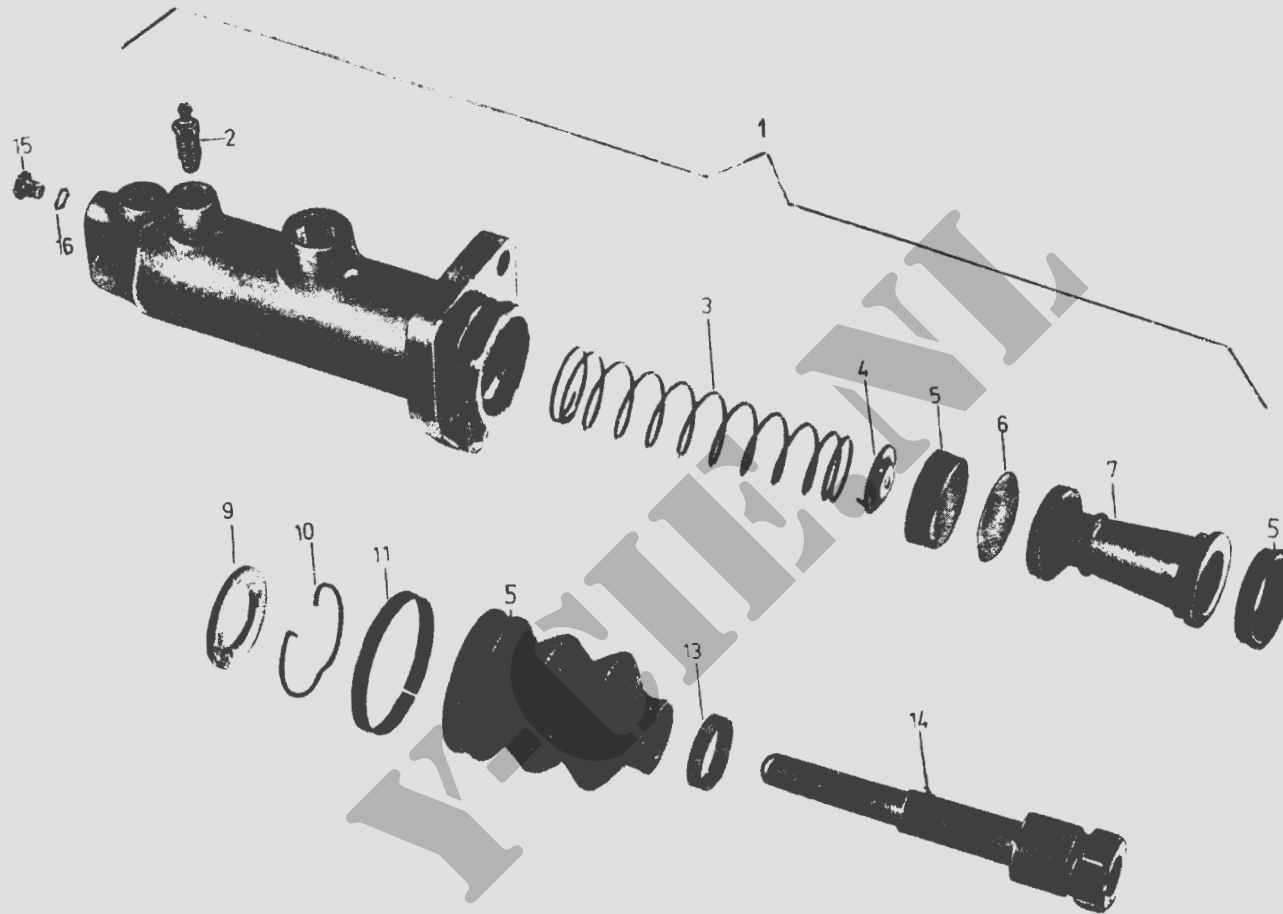

HYDR. CILINDER, KOPPELING

0207-0001

PROJECTNUMMER : 0522
MOSNUMMER : 0207-0002

HYDRAULISCHE CILINDER

DATUM : 850910
BLAD VAN

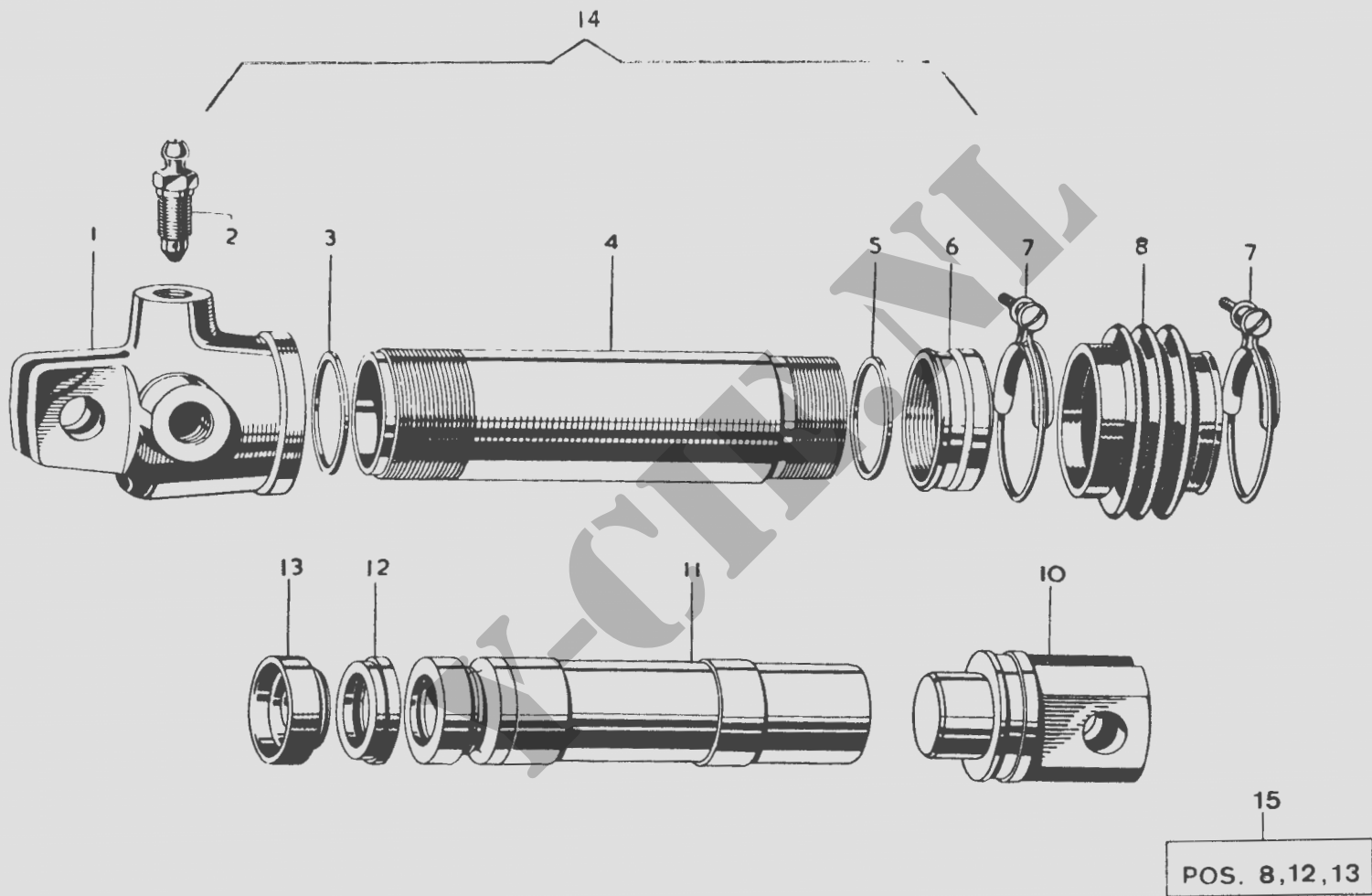

TELESCOOPCILINDER, KOPPELING

0207-0002

PROJECTNUMMER : 0522
MOSNUMMER : 0301-0001

CARBURATOR

DATUM : 850910
BLAD VAN

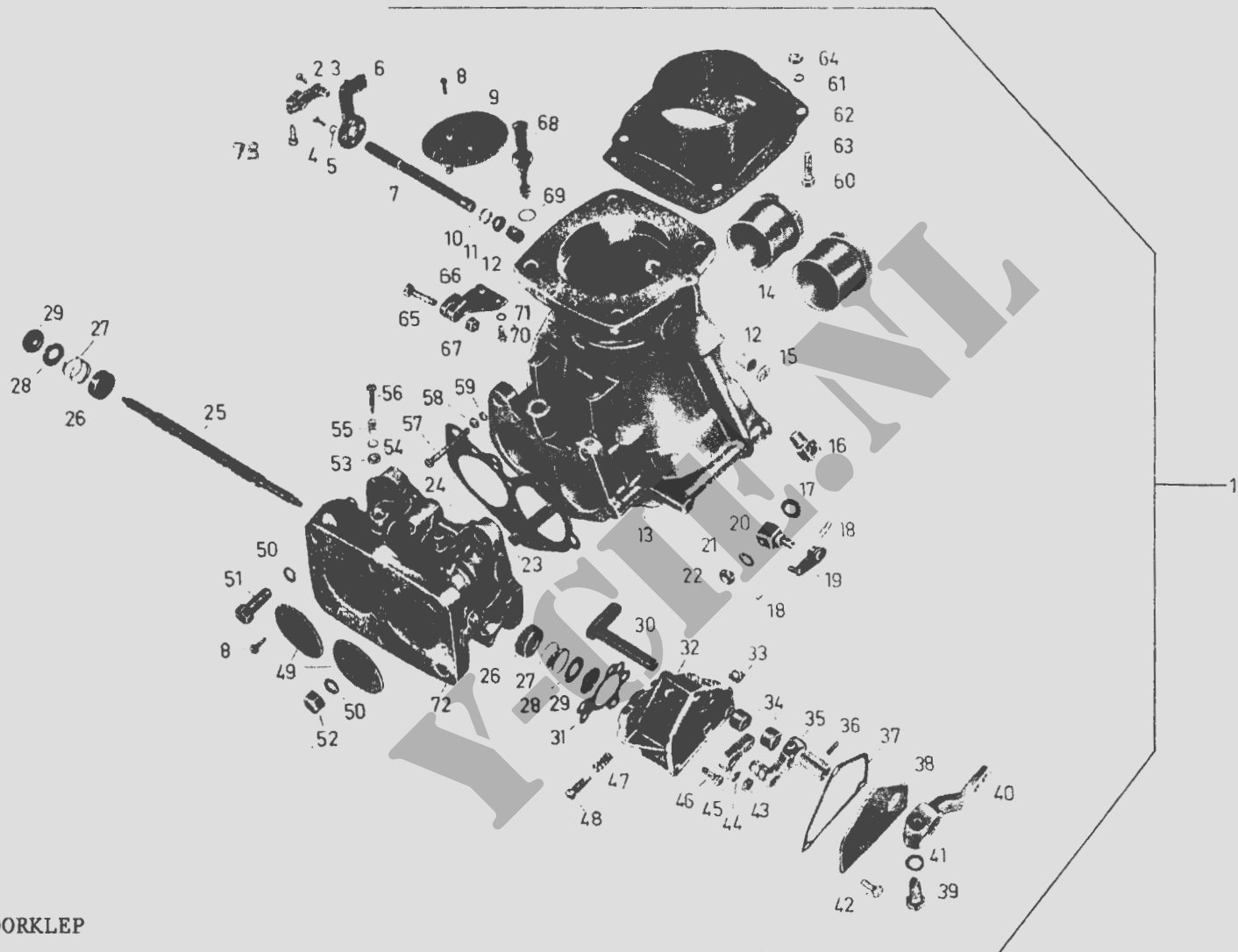

HUIS, SMOORKLEP

0301-0001

PROJECTNUMMER : 0522
MOS NUMMER : 0301-0002

DATUM: 850910

CARBURATOR

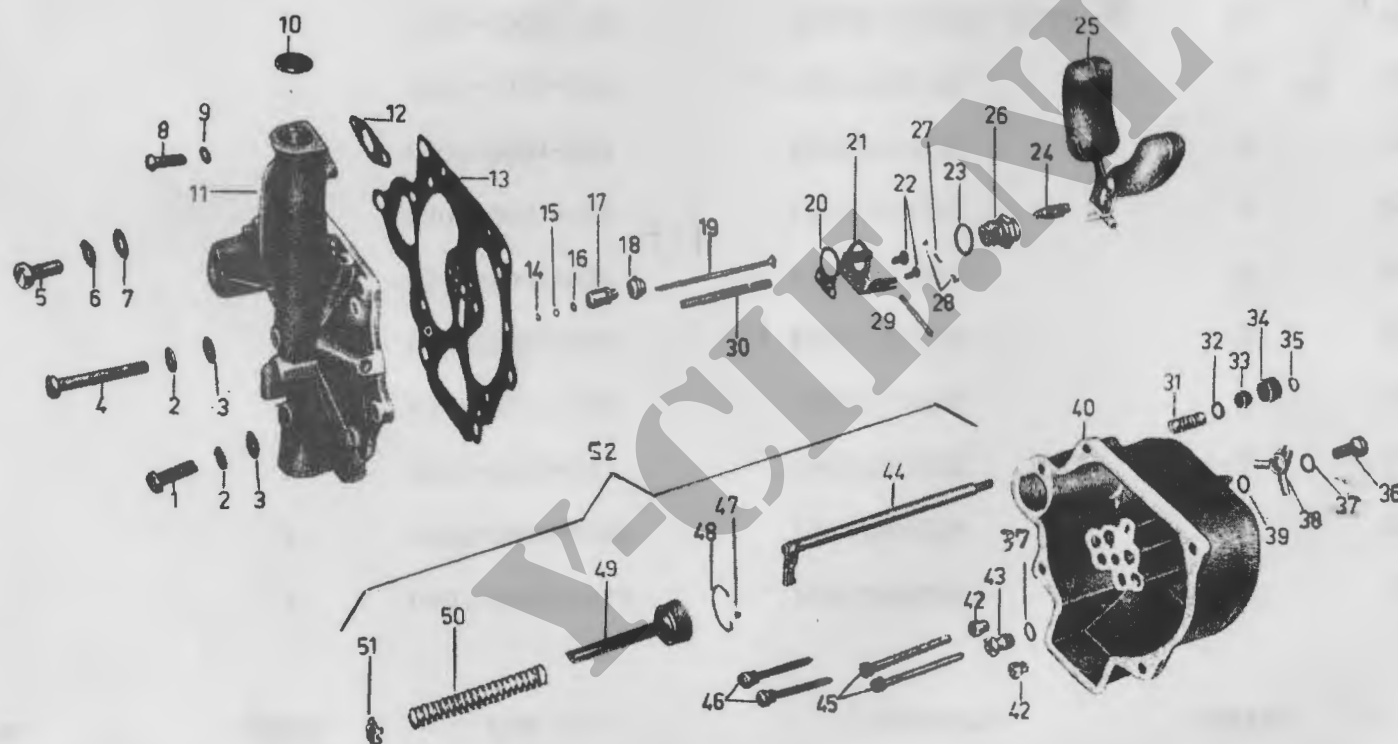

VLOTTERHUIS

0301-0002

PROJECTNUMMER : 0522
MOSNUMMER : 0301-0003

ONDERDELENUITRUSTING

DATUM : 850910
BLAD VAN

1

BENAMING	AANTAL	MOS	BENAMING	AANTAL	MOS
BORGDRAAD	1	0301-0002-036A	PAKKINGRING	2	0301-0002-037
BORGDRAAD	3	0308-0001-003A	PAKKINGRING	1	0301-0001-069
PAKKING	1	0301-0002-013	PAKKINGRING	2	0301-0001-029
PAKKING	1	0301-0001-037	PAKKINGRING	1	0301-0001-011
PAKKING	1	0308-0001-004	PAKKINGRING	5	0301-0002-003
PAKKING	1	0301-0001-031	PAKKINGRING	8	0301-0002-007
PAKKING	1	0301-0001-024	PAKKINGRING	1	0301-0002-039
PAKKING	1	0308-0001-009	PAKKINGRING	2	0301-0001-053
PAKKING	1	0301-0002-020	PAKKINGRING	1	0301-0002-023
PAKKING	1	0301-0002-012	ONDERLEGRING, VLAK	12	0301-0001-059 0301-0002-009 0308-0001-002
PAKKINGRING	1	0301-0002-033			
PAKKINGRING	1	0301-0001-017	PAKKING, FLENS	1	N.v.T.
			ZEGELLOOD	3	0308-0001-001A

PAKKINGENPAKKET, CARBURATOR

0301-0003

PROJECTNUMMER : 0522
MOSNUMMER : 0301-0004

ONDERDELENUITRUSTING

DATUM : 850910
BLAD VAN

1

BENAMING	AANTAL	MOS	BENAMING	AANTAL	MOS
ONDERDELENUITRUSTING	1	0301-0003-001	SPROEIER, HOOFD	2	0301-0002-042
SPROEIER, ACCELERATIE	1	0301-0002-043	SPROEIER, NULLAST	2	0301-0002-046
HOUDER, KOGEL	1	0301-0002-048	VEER, DRUK	1	0301-0002-038B
HOUDER, TREKVEER	2	0301-0002-028	VEER, HAARSPELD	2	0301-0001-018
KOGEL	1	0301-0002-047	VEERHOUDER	1	0301-0002-038C
KOGEL	1	0301-0002-038A	VEER, TREK	1	0301-0002-027
MEMBRAAN MET STANG	1	0308-0001-011	VERBINDINGSSTUK	1	0301-0001-019
MENGBUIS	2	0301-0002-045	VLOTTERNAALD MET ZITTING	1	0301-0002-024A
PEN, VLOTTERHEFBOOM	1	0301-0002-029	ZUIGER	1	0301-0002-049
PEN, SPLIT	1	0308-0001-018	ZUIGER	1	0301-0001-025B
SCHROEF, STEL	2	0301-0001-056			

ONDERDELENUITRUSTING, CARBURATOR

0301-0004

PROJECTNUMMER : 0522
MOS NUMMER : 0302-0001

DATUM: 850910

BENZINPOMP

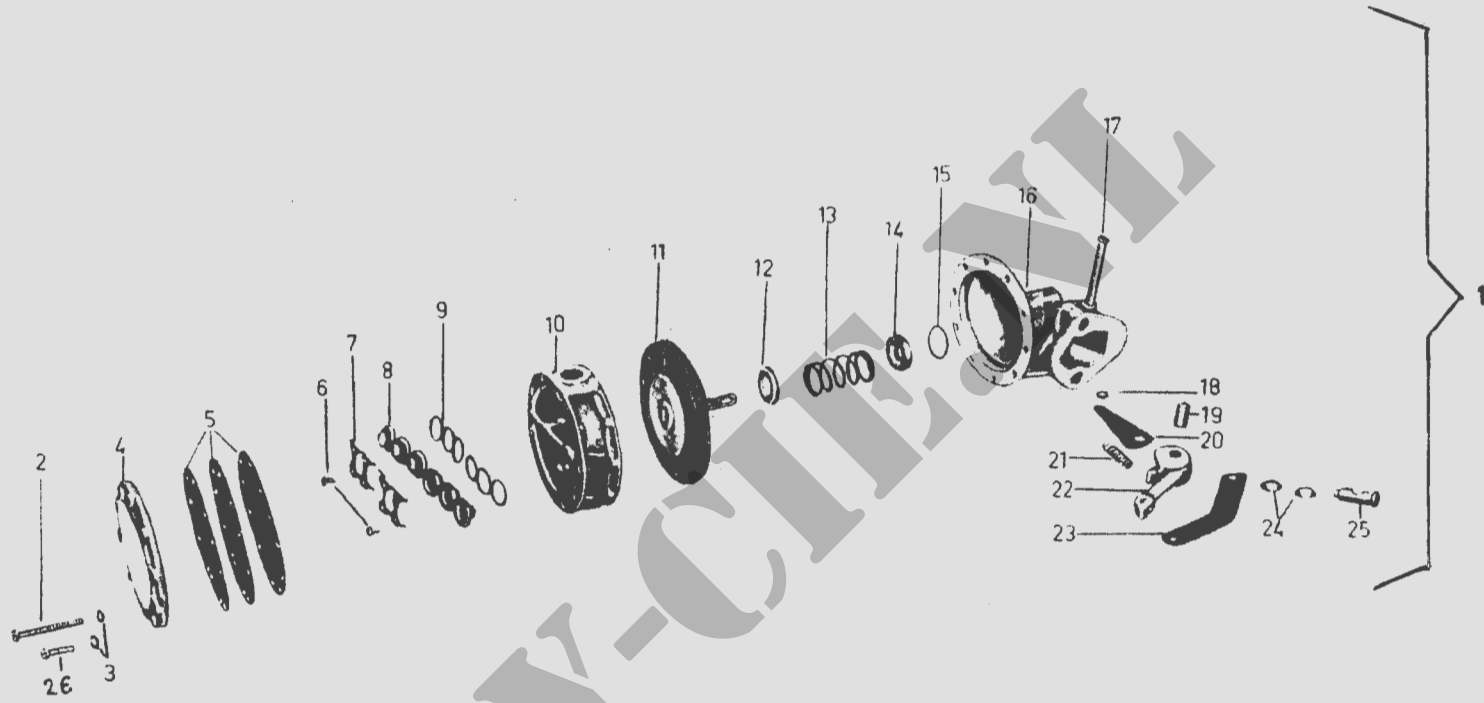

BENZINPOMP

0302-0001

PROJECTNUMMER : 0522

DATUM : 850910

MOSNUMMER : 0302-0002

ONDERDELENUITRUSTING

BLAD VAN

BENAMING	AANTAL	MOS
ARM, HEFBOOM	1	0302-0001-020
KLEP	6	0302-0001-008
LAGERBUS	1	0302-0001-019
PAKKING, FLENS	2	0302-0001-009
MEMBRAANSAMENSTEL	1	0302-0001-011
MEMBRAAN	3	0302-0001-005
AFDICHTING, BEMANTELD	1	0302-0001-014
PAKKING, FLENS	1	0302-0001-016H
PAKKINGRING	1	0302-0001-015
PEN, HEFBOOM	1	0302-0001-017
RING, BORG	1	0302-0001-018
VEER, DRUK	1	0302-0001-021
VEER, DRUK	1	0302-0001-013

ONDERDELENUITRUSTING, MOTORBRANDSTOFFPOMP

0302-0002

PROJECTNUMMER : 0522
MOSNUMMER : 0304-0001

LUCHTFILTER

DATUM : 850910
BLAD VAN



LUCHTFILTER

0304-0001

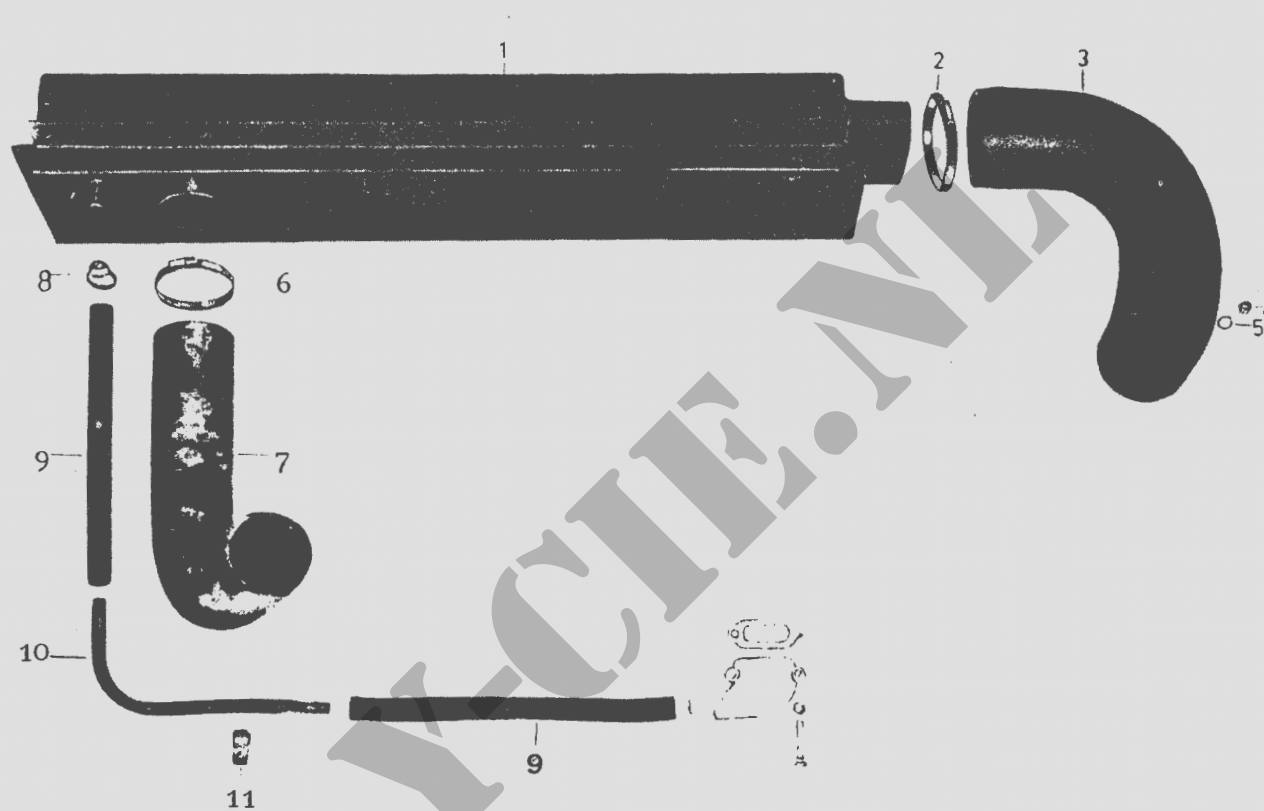

PROJECTNUMMER : 0522
MOSNUMMER : 0304-0003

DIEPWATERVENTILATIESYSTEEM

DATUM : 850910
BLAD VAN

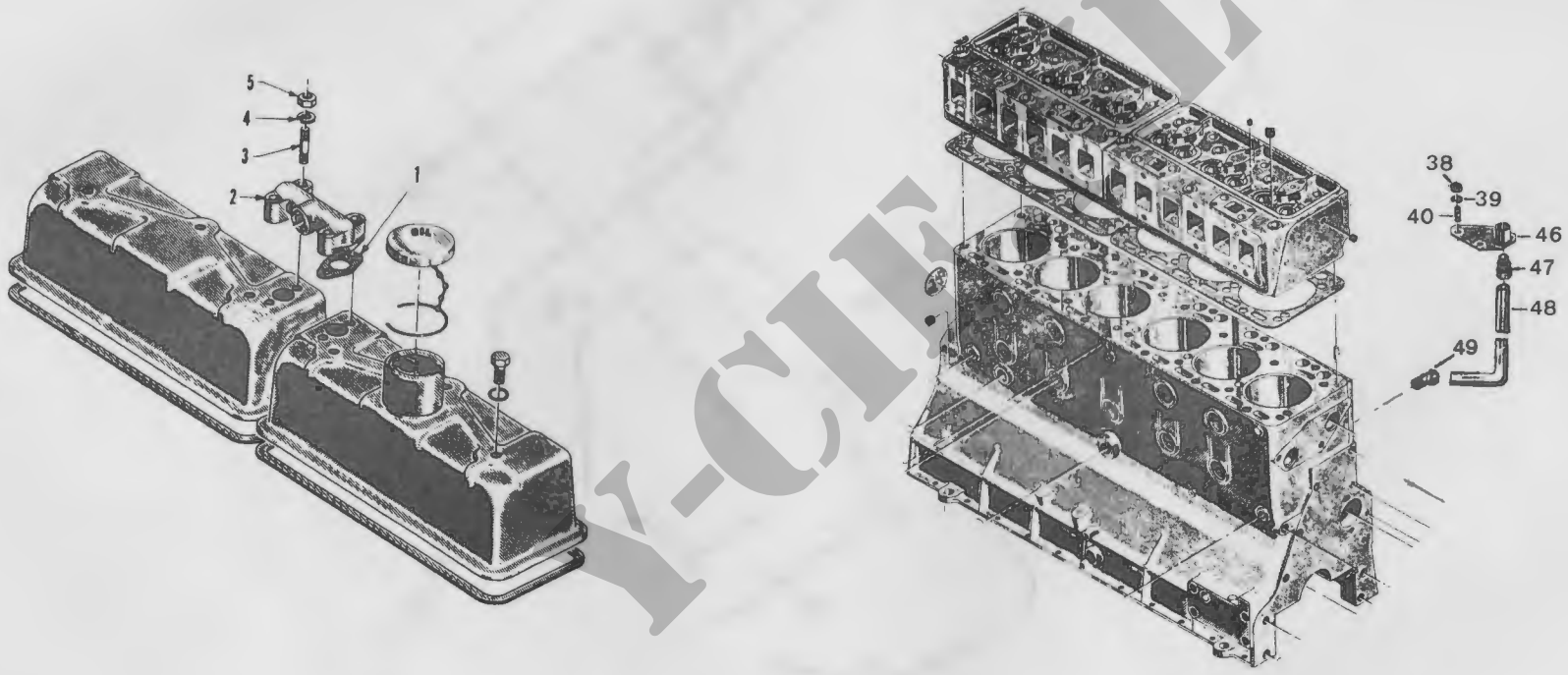

PROJECTNUMMER : 0522
MOS NUMMER : 0304-0005

DATUM: 850910

DIEPWATERVENTILATIESYSTEEM

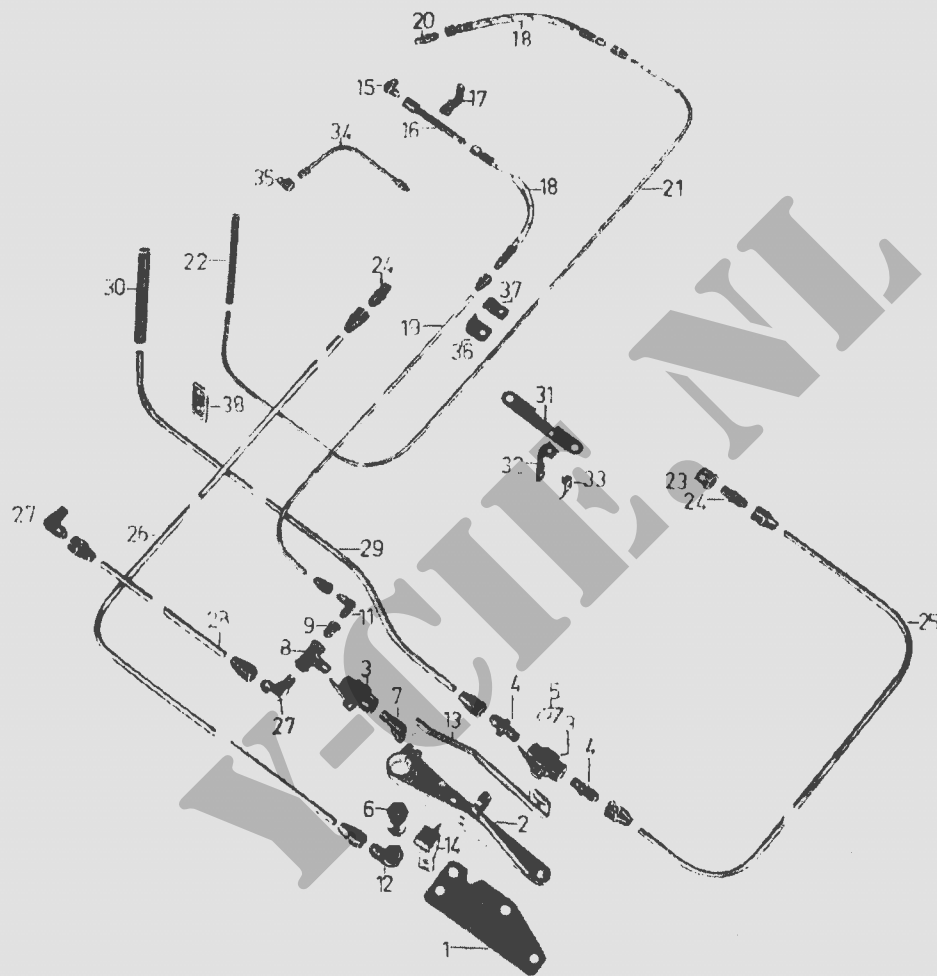

DIEPWATERVENTILATIESYSTEEM

0304-0005

PROJECTNUMMER : 0522
MOS NUMMER : 0306-0002

DATUM 850910

BRANDSTOFLEIDINGEN

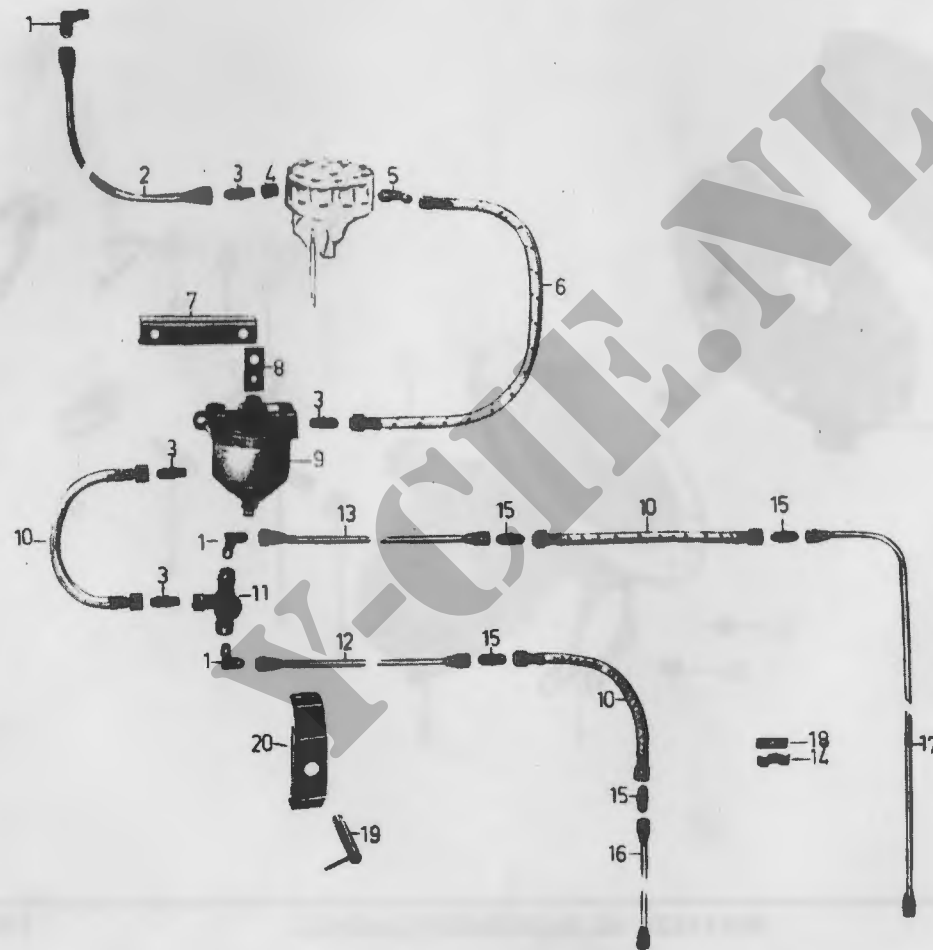

BRANDSTOFLEIDINGEN EN AANSLUITINGEN

0306-0002

PROJECTNUMMER : 0522
MOS NUMMER : 0308-0001

DATUM 850910

TOERENTALBEGRENZER EN REGELAAR

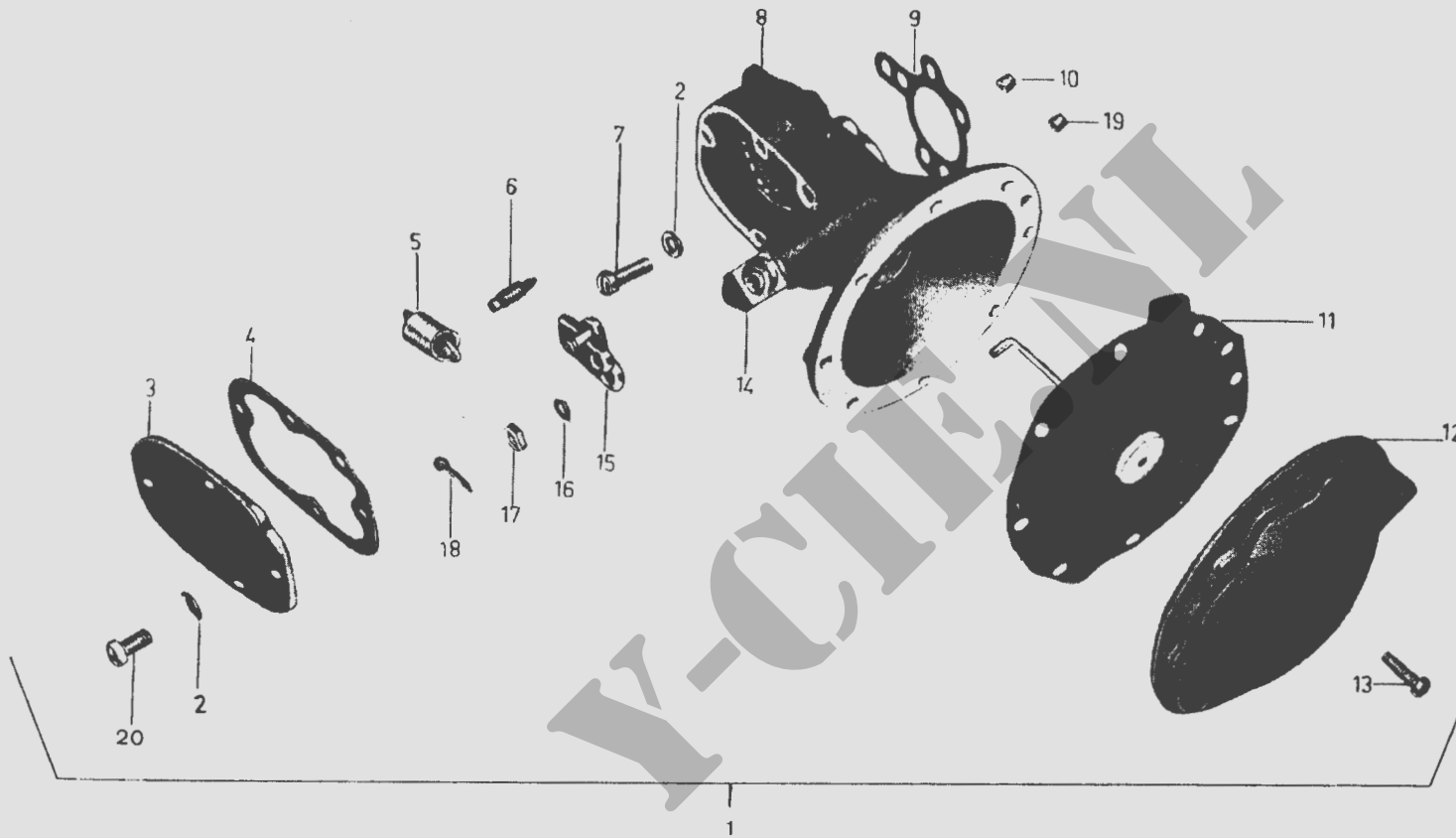

TOERENTALBEGRENZER EN REGELAAR

0308-0001

PROJECTNUMMER : 0522
MOS NUMMER : 0309-0001

DATUM 850910

BRANDSTOFFFILTER

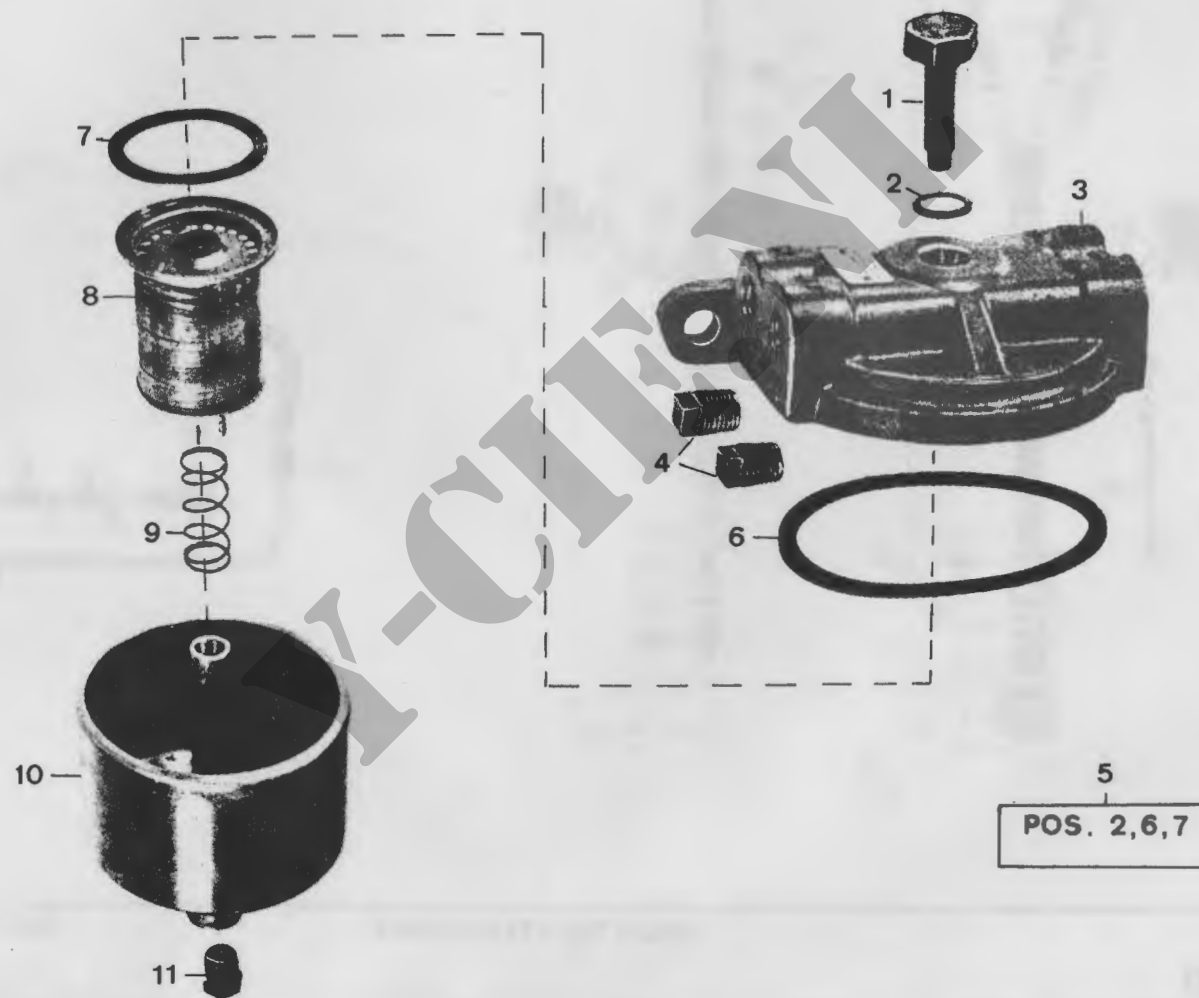

BRANDSTOFFFILTER

0309-0001

PROJECTNUMMER : 0522
MOS NUMMER : 0311-0001

DATUM: 850910

KOUDSTARTINSTALLATIE

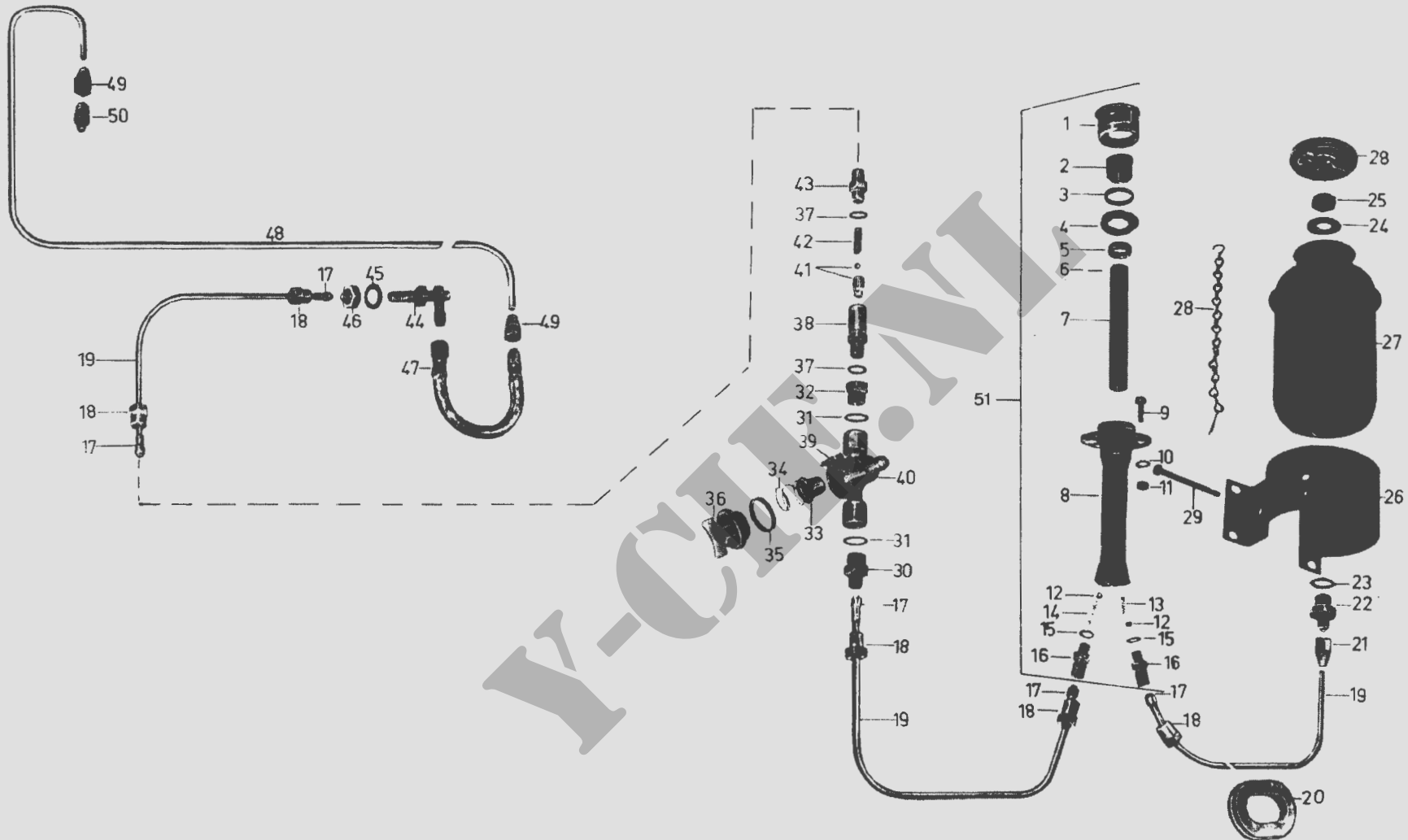

KOUDSTARTINSTALLATIE

0311-0001

PROJECTNUMMER : 0522
MOSNUMMER : 0312-0001

GASBEDIENINGSORGANEN

DATUM : 850910
BLAD VAN

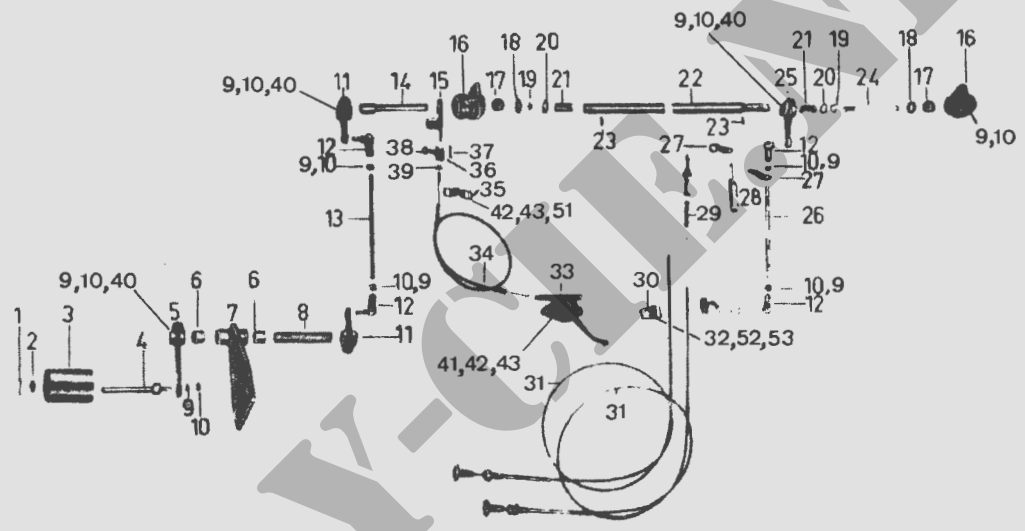

PROJECTNUMMER : 0522

DATUM: 850910

MOS NUMMER : 0401-0001

KNALDEMPER EN UITLAATPYPEN

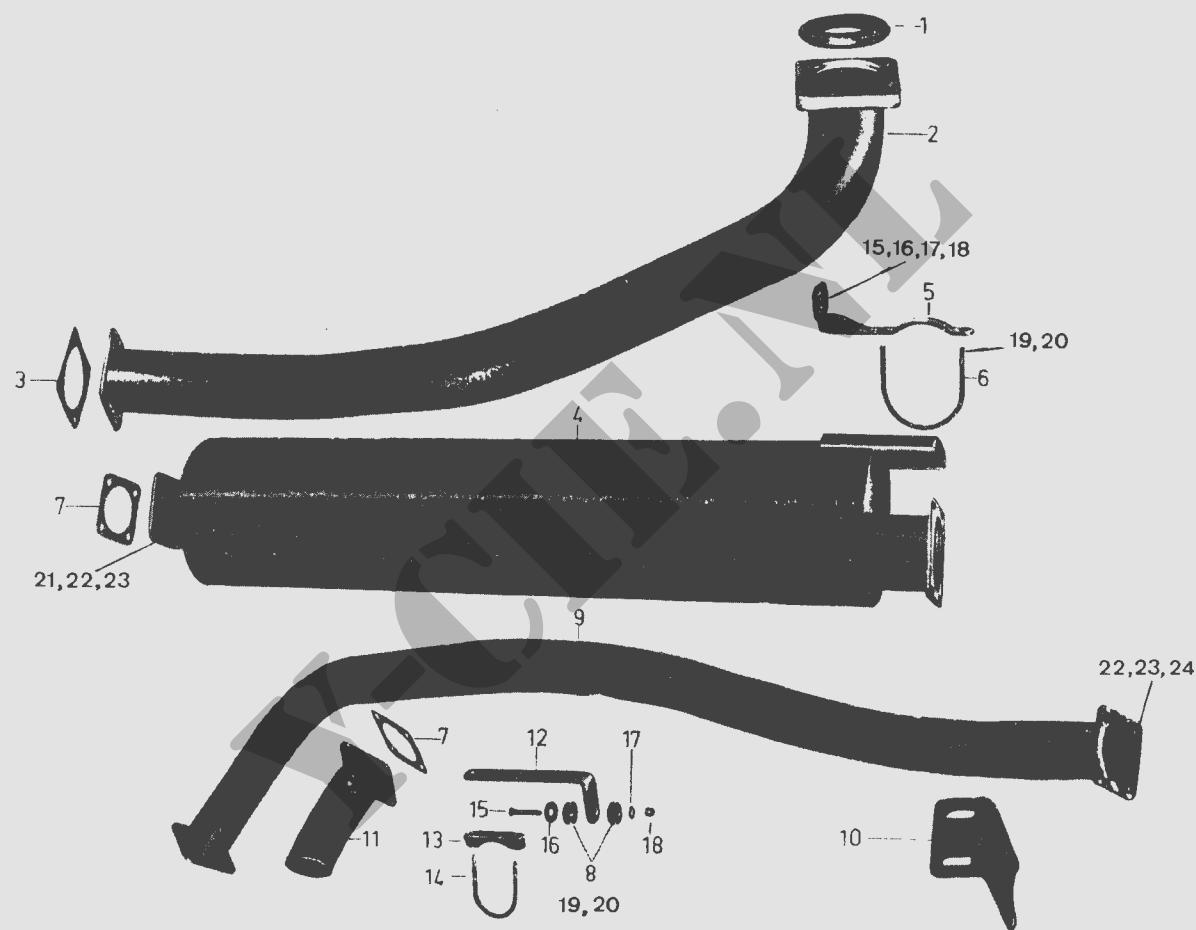

KNALDEMPER EN UITLAATPYPEN

0401-0001

PROJECTNUMMER : 0522
MOS NUMMER : 0501-0001

DATUM : 850910

RADIATOR EN WINDTUNNEL

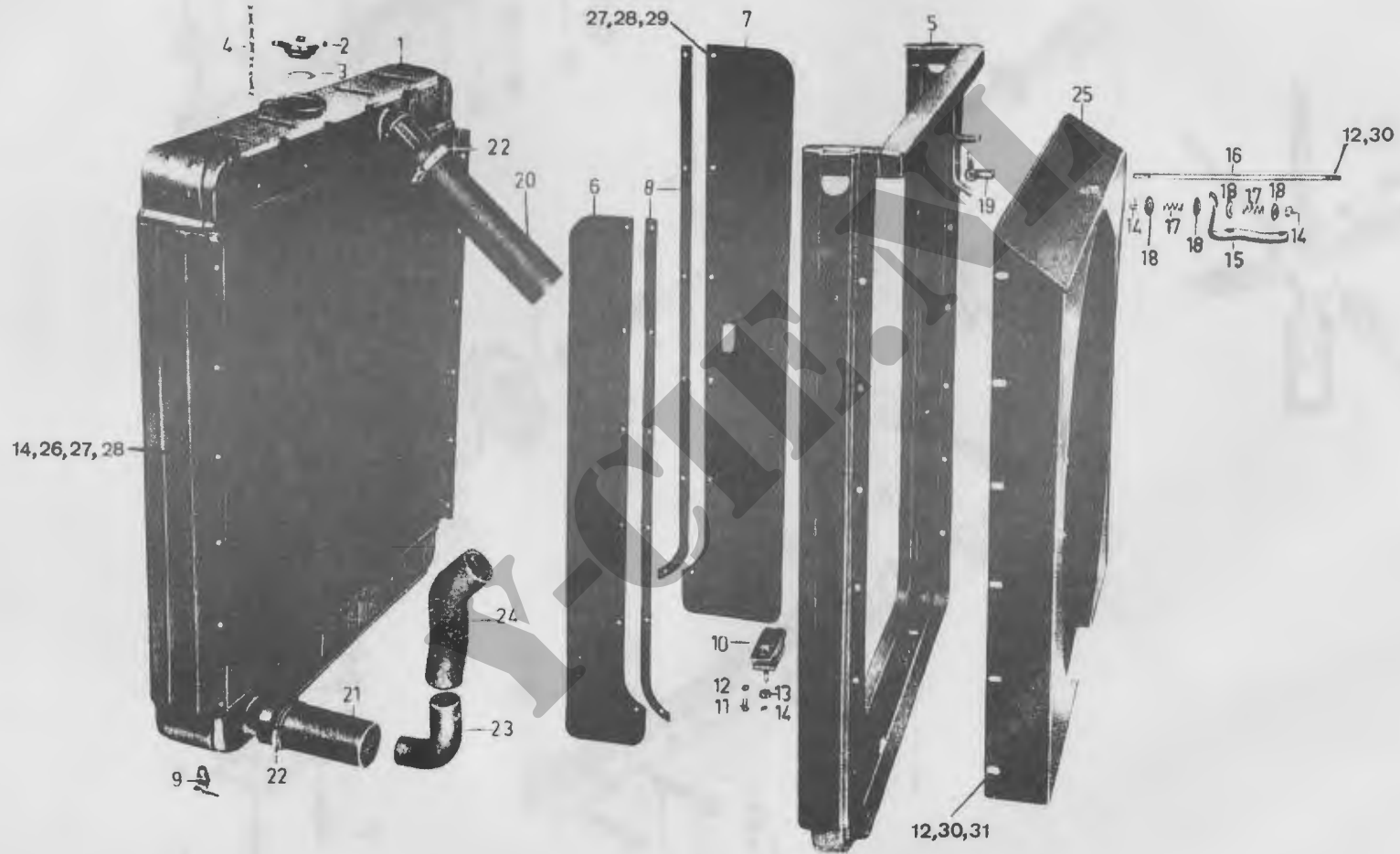

RADIATOR EN WINDTUNNEL

0501-0001

PROJECTNUMMER : 0522
MOSNUMMER : 0503-0001

IN-EN UITLAATSPRUITSTUK, WATER

DATUM : 850910
BLAD VAN

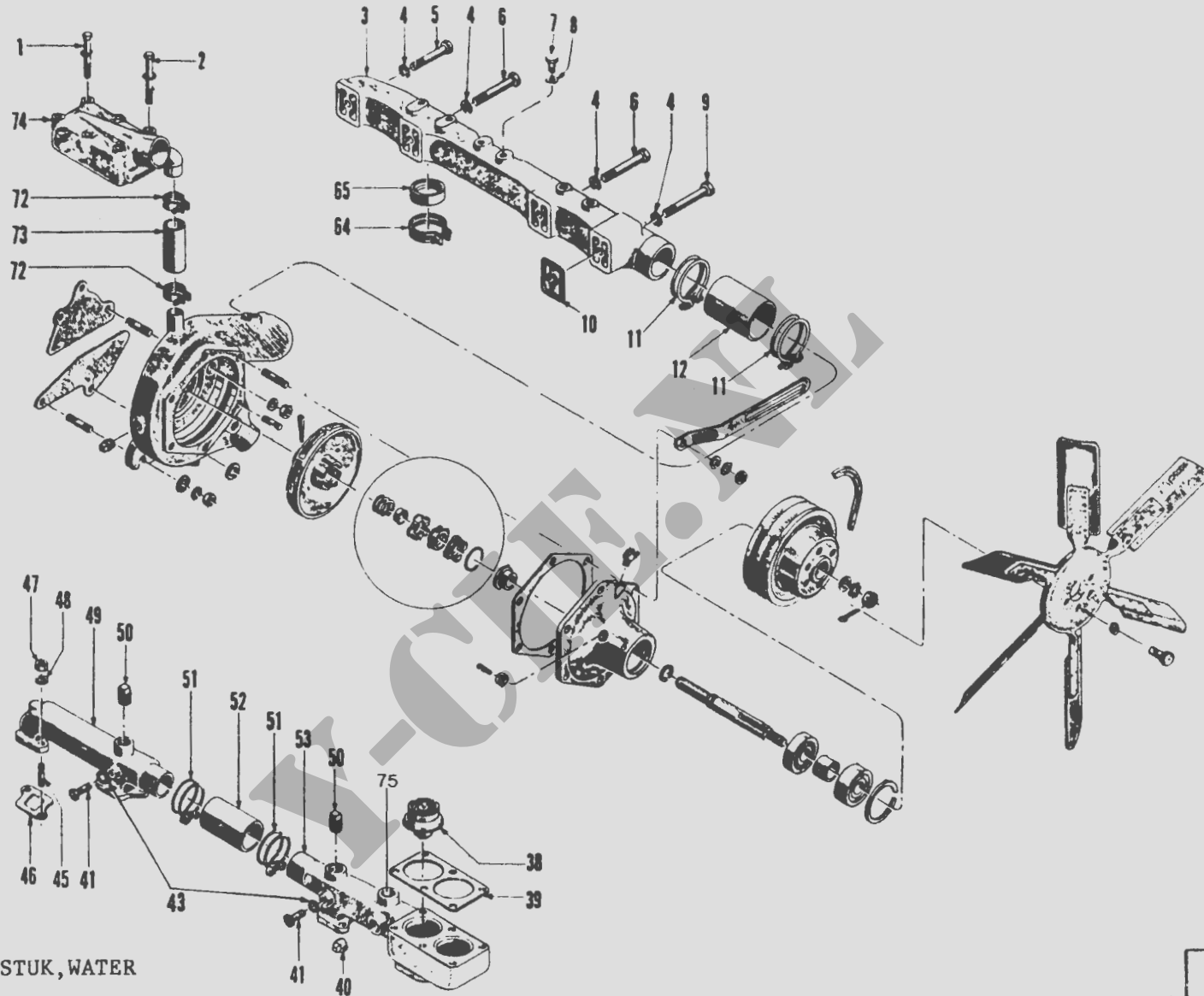

IN-EN UITLAATSPRUITSTUK, WATER

0503-0001

PROJECTNUMMER : 0522

MOSNUMMER : 0504-0001

WATERPOMP

DATUM : 850910

BLAD VAN

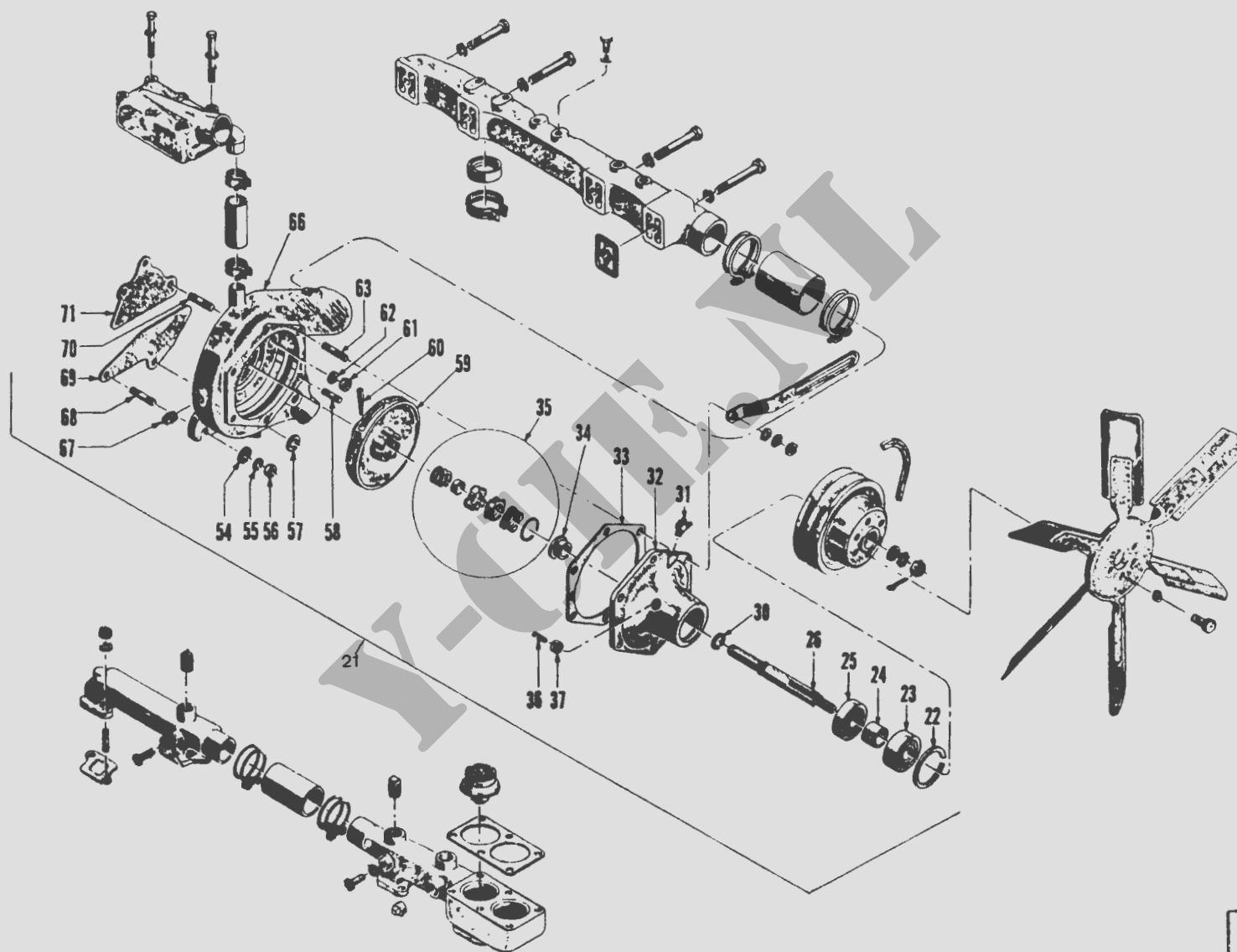

WATERPOMP

0504-0001

PROJECTNUMMER : 0522

DATUM : 850910

MOSNUMMER : 0504-0002

ONDERDELENUITRUSTING

BLAD VAN

1

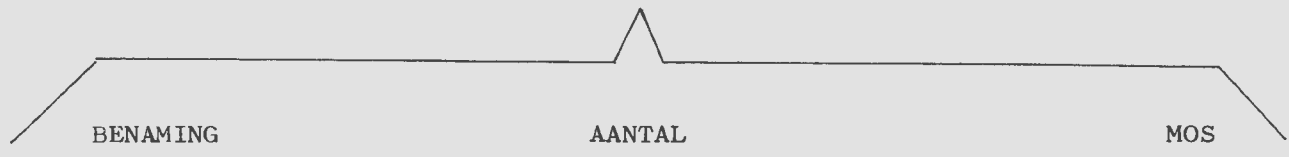

BENAMING	AANTAL	MOS
AS, KOELWATERPOMP	1	0504-0001-026
LAGERBUS	1	0504-0001-034
LAGER, KOGEL	1	0504-0001-025
LAGER, KOGEL	1	0504-0001-023
PAKKING, FLENS	1	0504-0001-033
GASKET	1	0504-0001-069
GASKET	1	0504-0001-071
PEN, BORG	1	0504-0001-060
RING, BORG	1	0504-0001-030
RING, BORG	1	0504-0001-022
SCHOEPENRAD	1	0504-0001-059
WATERKEERRING	1	0504-0001-035

PROJECTNUMMER : 0522
MOSNUMMER : 0505-0001

RIEMSCHIJF EN VENTILATOR

DATUM : 850910
BLAD VAN

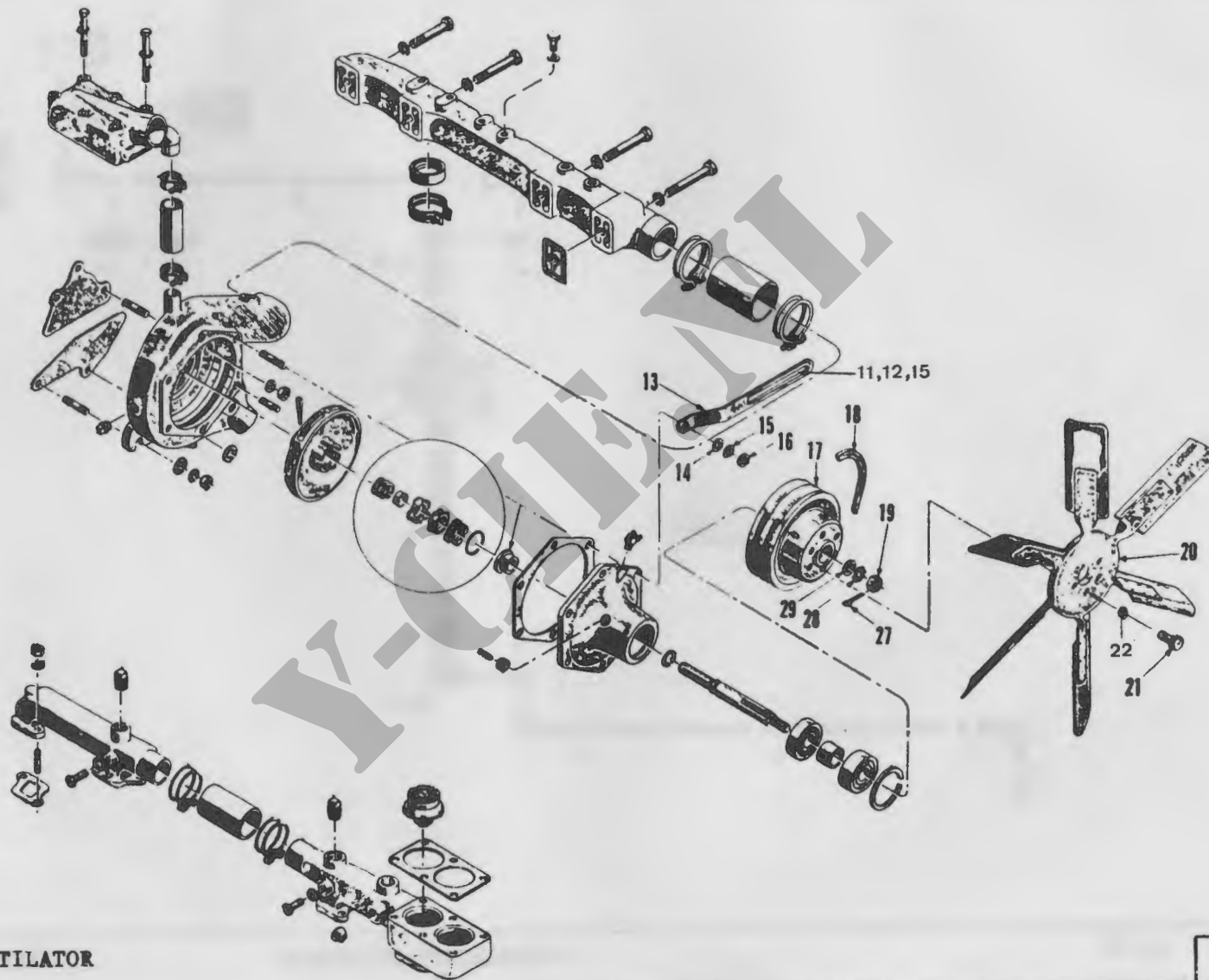

RIEMSCHIJF EN VENTILATOR

0505-0001

PROJECTNUMMER : 0522

MOSNUMMER : 0603-0001

BEDIENING AANZETMOTOR

DATUM : 850910

BLAD VAN

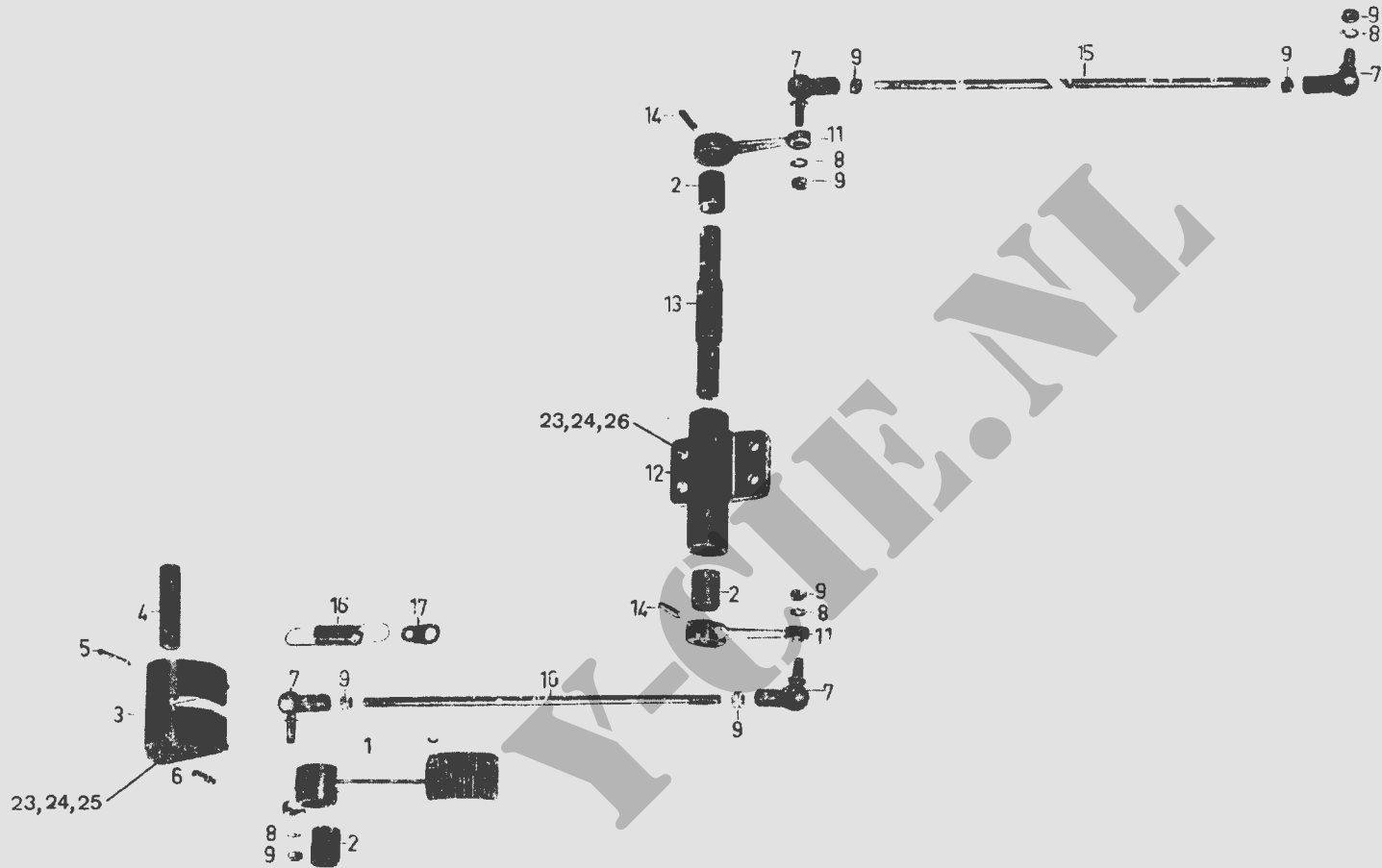

BEDIENING AANZETMOTOR

0603-0001

PROJECTNUMMER : 0522
MOSNUMMER : 0605-0001

AANDRIJFHUIS STROOMVERDELER

DATUM : 850910
BLAD VAN

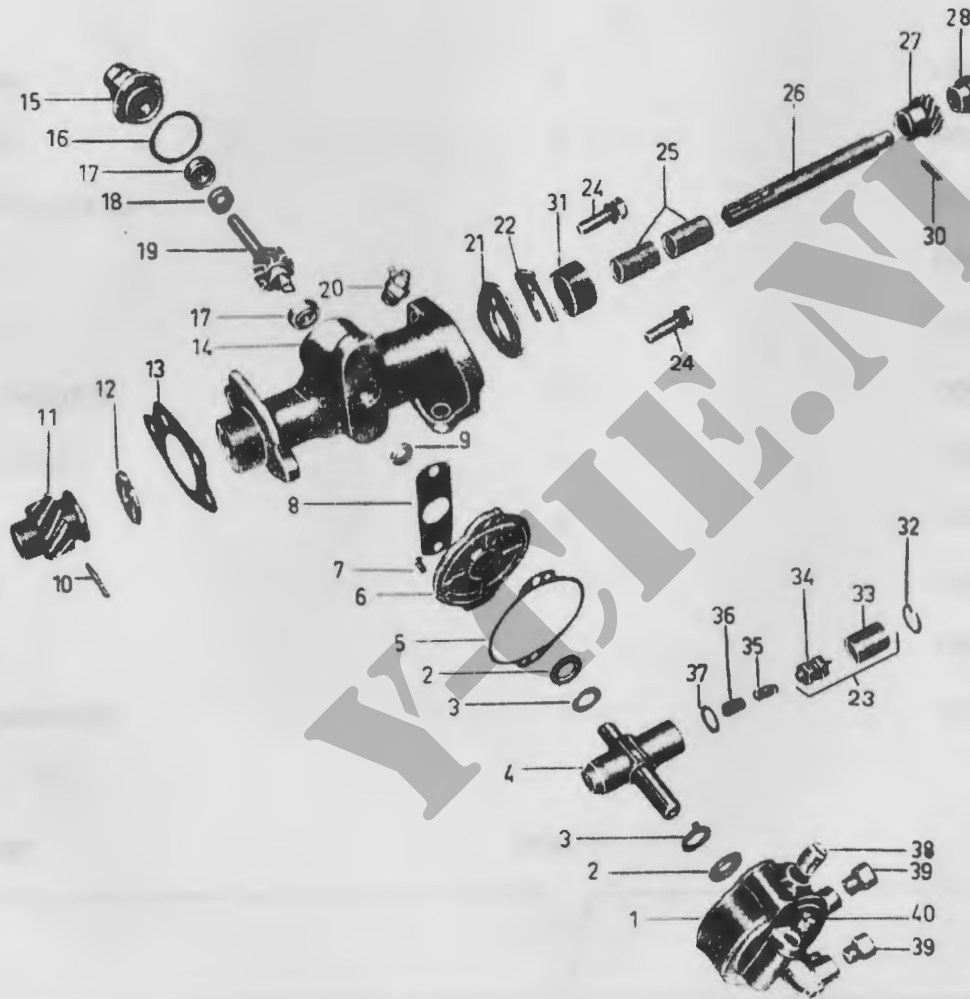

AANDRIJFHUIS STROOMVERDELER /REGELAAR

0605-0001

PROJECTNUMMER : 0522
MOSNUMMER : 0605-0002

ONDERDELENUITRUSTING

DATUM : 850910
BLAD VAN

1

BENAMING	AANTAL	MOS
ZITTINGSAMENSTEL	1	0605-0001-023
DRAADBUS	1	0605-0001-036
DRUKRING	2	0605-0001-002
DRUKRING	2	0605-0001-003
PEN, TREKVEER	2	0605-0001-035A
SCHROEF, MACHINE	2	0605-0001-007
SMEERVILT	1	0605-0001-004A
SMEERVILT	1	0605-0001-004B
STOP, CILINDRISCH	1	0605-0001-038
RING, BORG	1	0605-0001-032
VEER, TREK	1	0605-0001-035

PROJECTNUMMER : 0522
MOS NUMMER : 0609-0001

DATUM: 850910

KOPLICHTARMATUUR

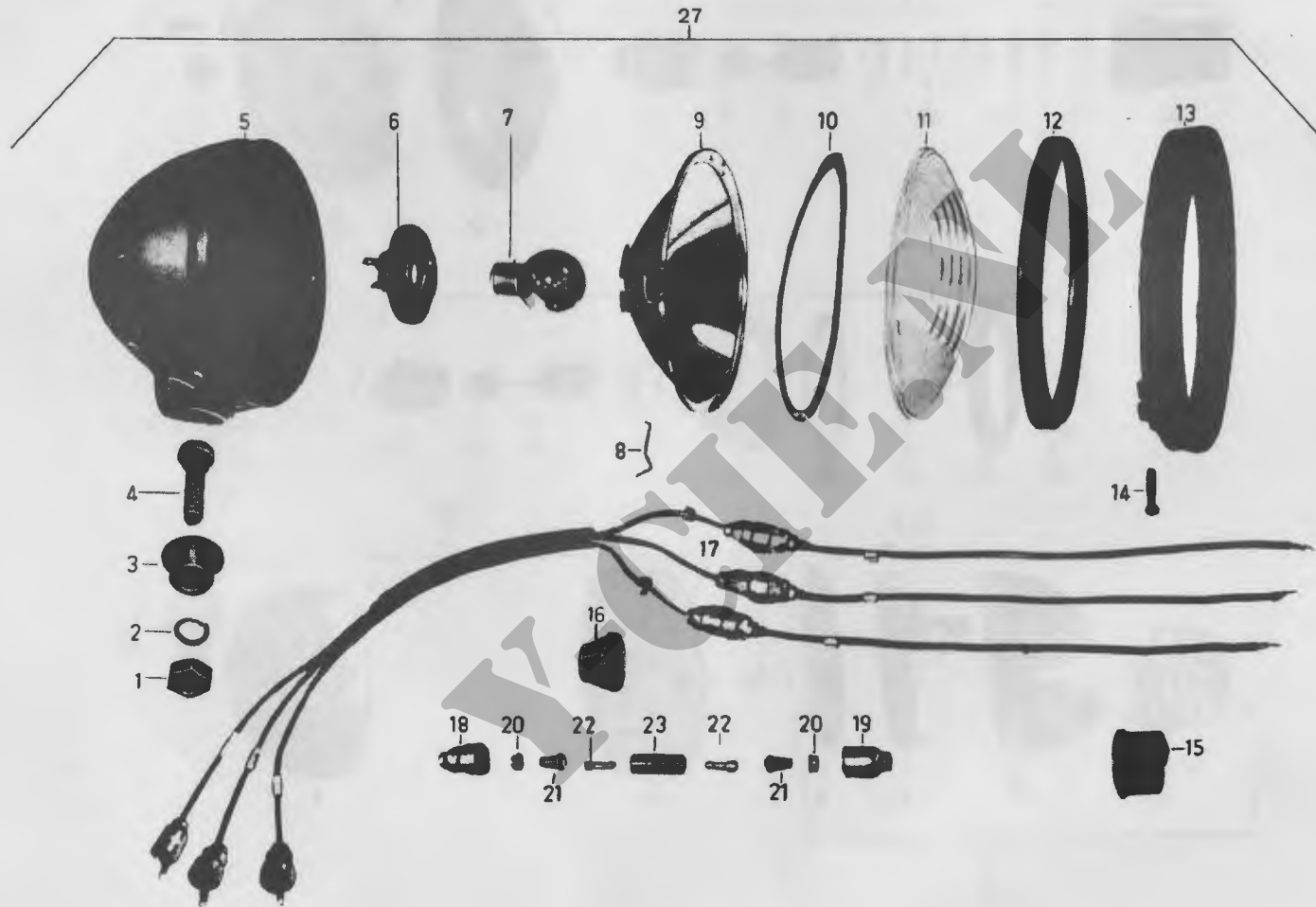

KOPLICHTARMATUUR

9-0001

PROJECTNUMMER : 0522
MOSNUMMER : 0609-0002

HULPLICHTEN

DATUM : 850910
BLAD VAN

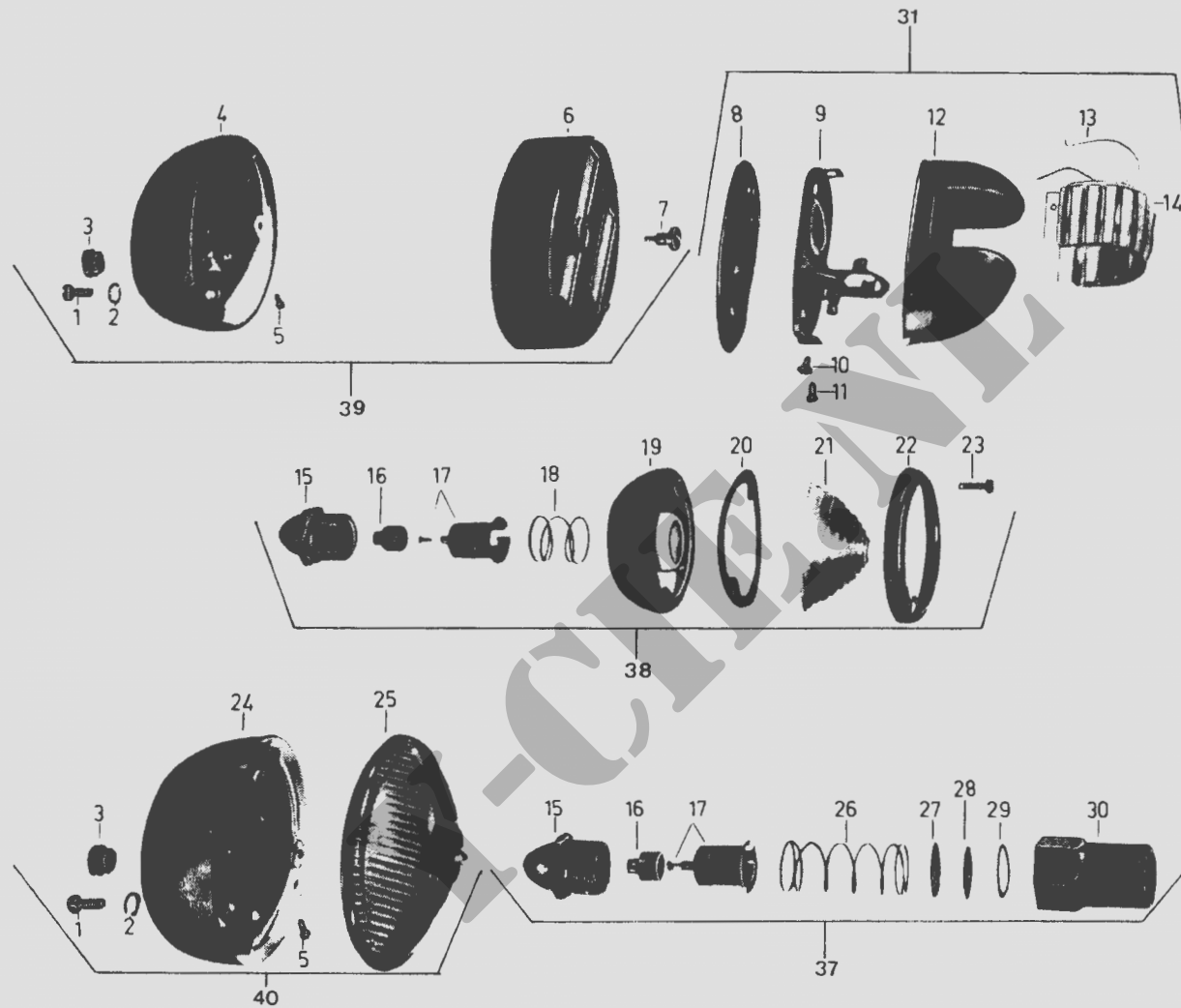

HULPLICHTEN

0609-0002

PROJECTNUMMER : 0522
MOSNUMMER : 0609-0003

VERDUISTERDE SCHYNWERPER

DATUM : 850910
BLAD VAN

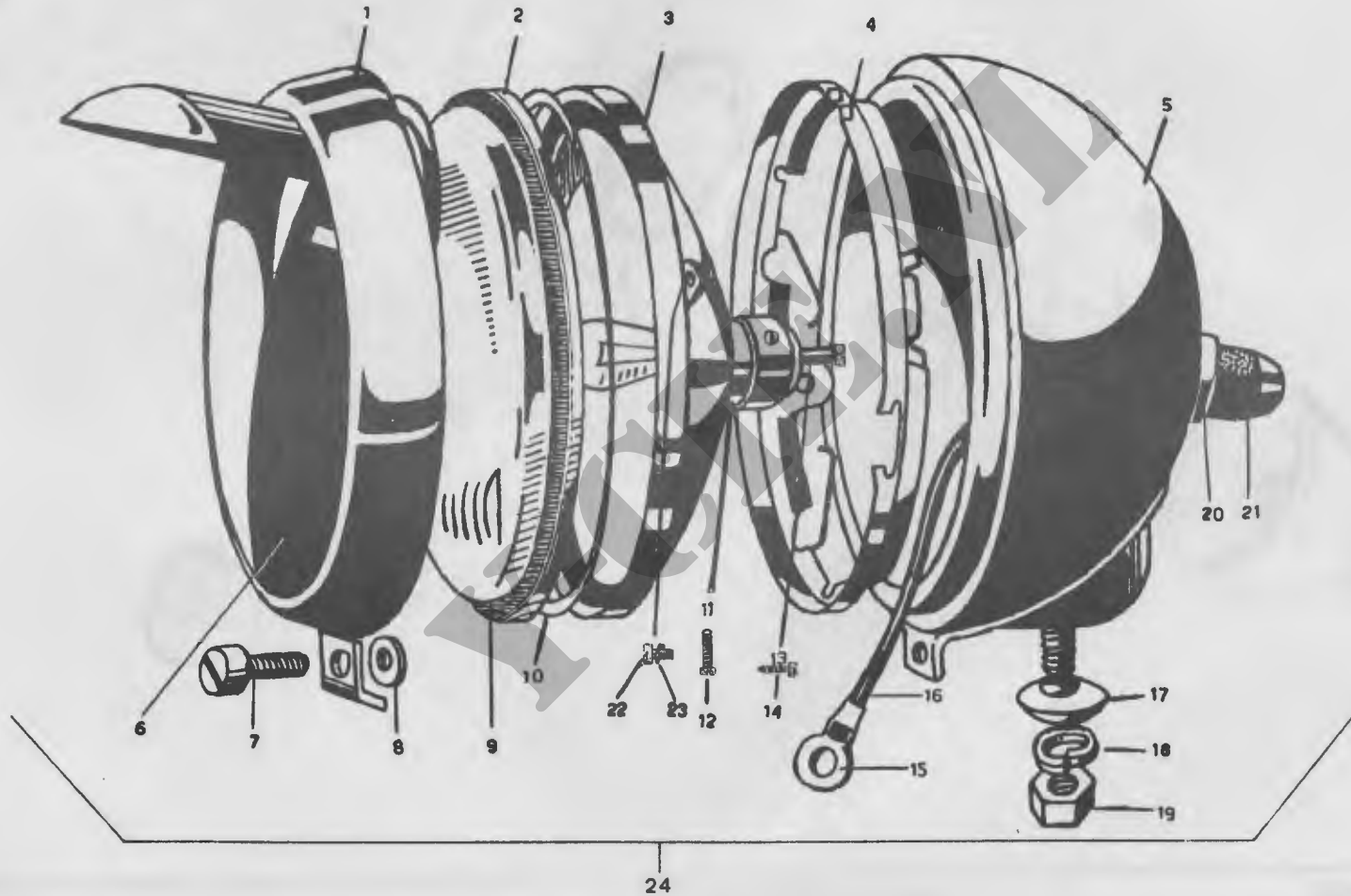

VERDUISTERDE SCHYNWERPER

0609-0003

PROJECTNUMMER : 0522
MOSNUMMER : 0609-0004

STOP-/ACHTERLICHT(NIEUW TYPE)

DATUM : 850910
BLAD VAN

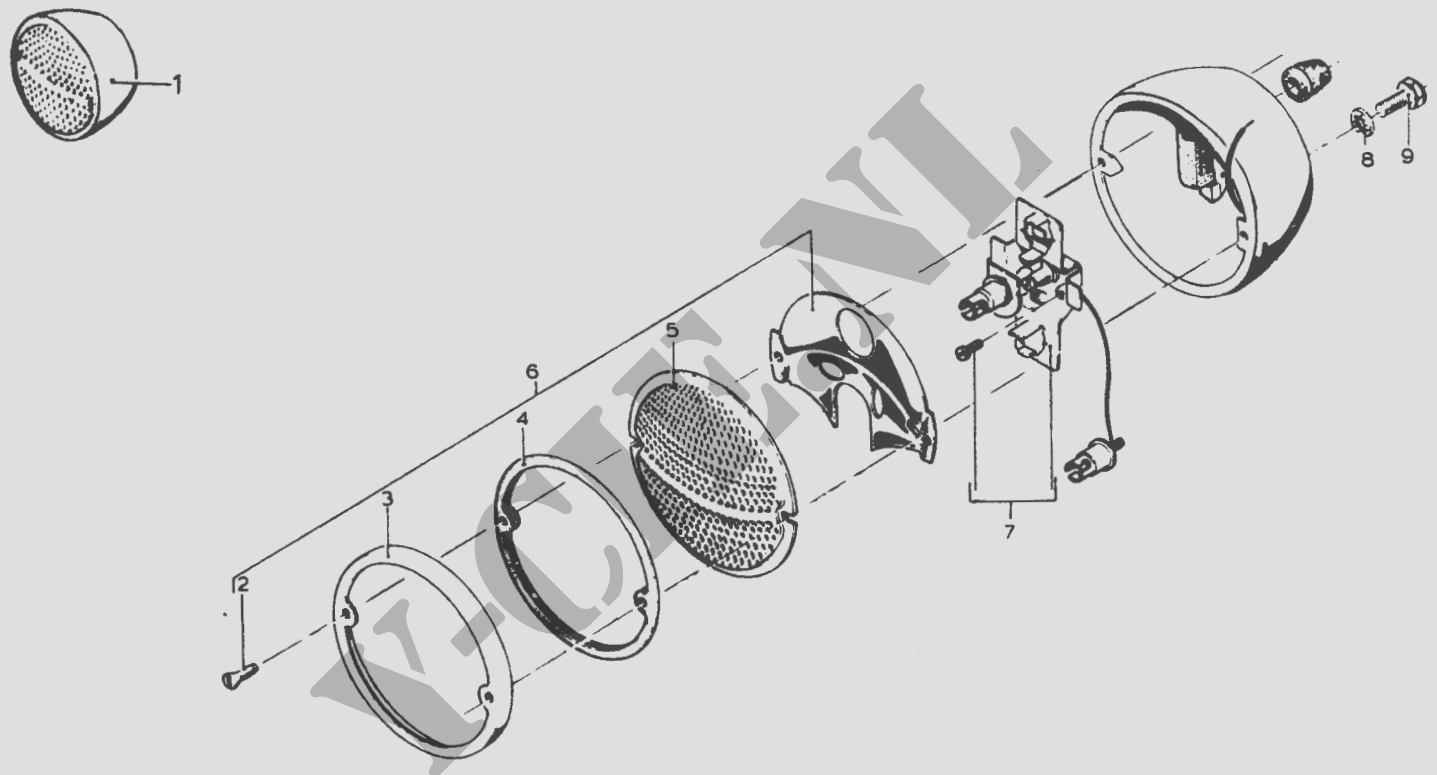

STOP-/ACHTERLICHT(NIEUW TYPE)

0609-0004

PROJECTNUMMER : 0522
MOSNUMMER : 0611-0001

LUCHTHOORN

DATUM : 850910
BLAD VAN

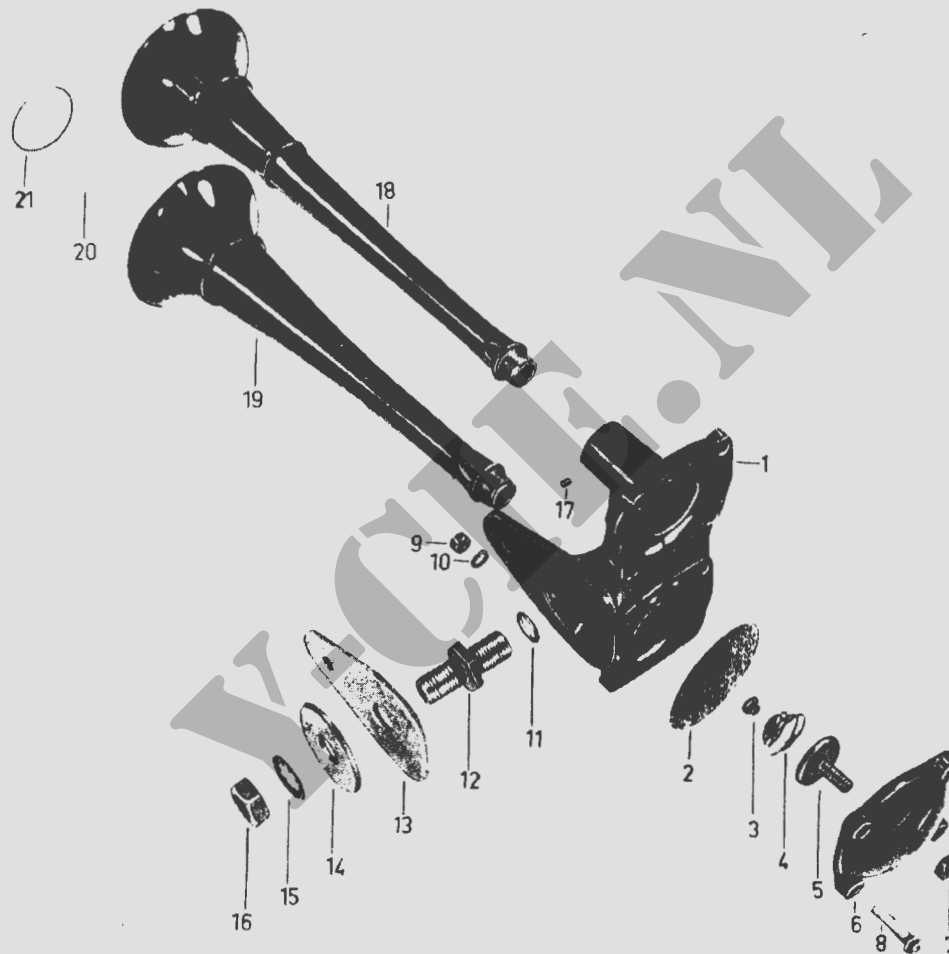

LUCHTHOORN

0611-0001

PROJECTNUMMER : 0522
MOSNUMMER : 0611-0002

ELEKTRISCH PNEUMATISCH VENTIEL

DATUM : 850910
BLAD VAN

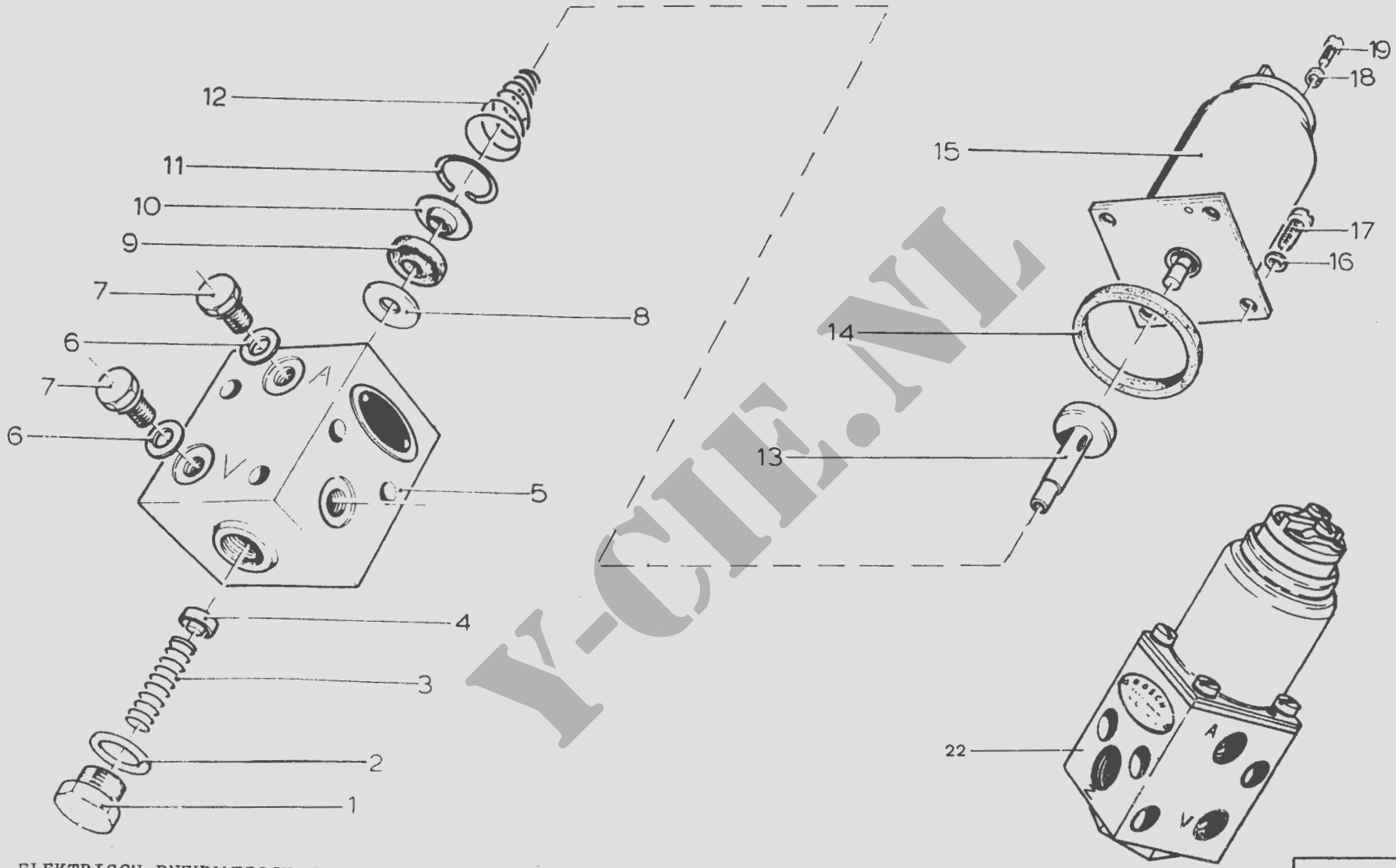

ELEKTRISCH PNEUMATISCH VENTIEL, LUCHTHOORN

0611-0002

PROJECTNUMMER : 0522
MOSNUMMER : 0612-0001

BATTERYHOUDER EN KABELS

DATUM : 850910
BLAD VAN

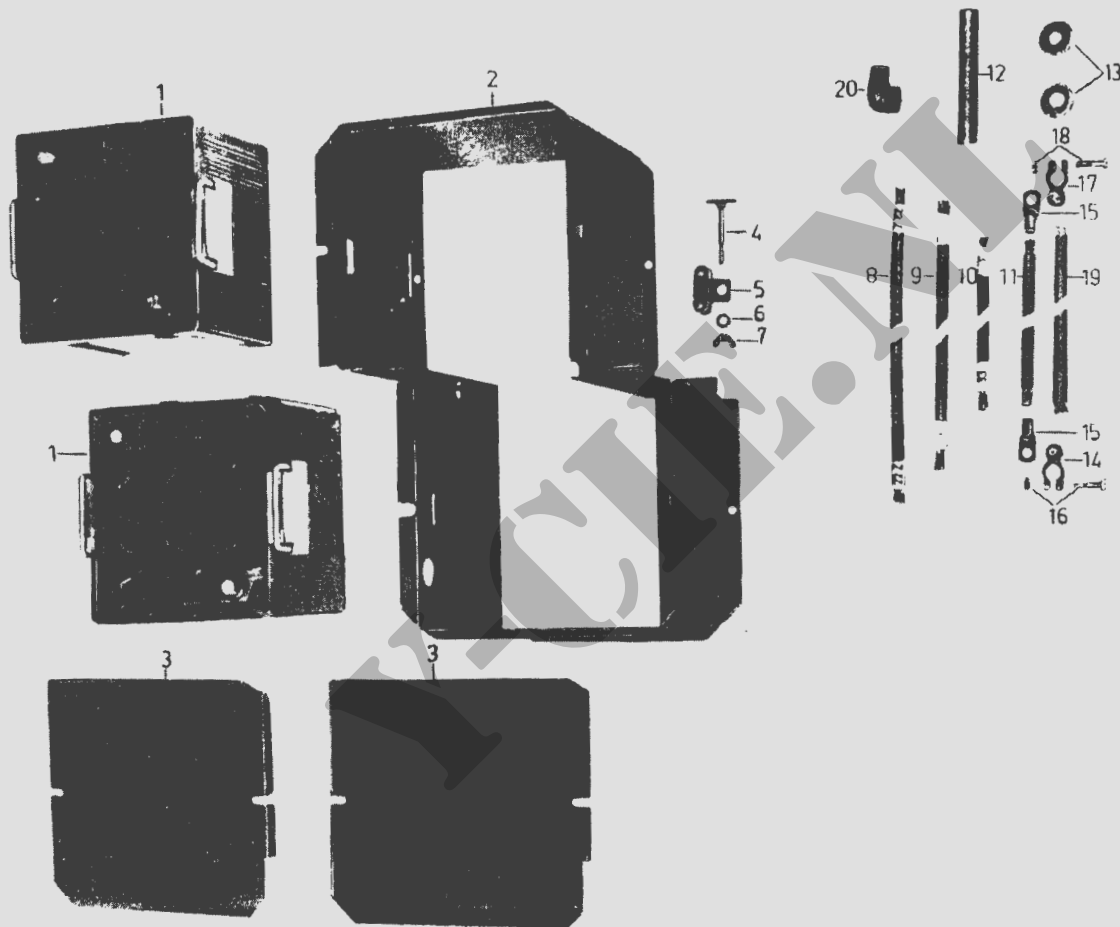

PROJECTNUMMER : 0522
MOSNUMMER : 0700-0002

GASKETSTEL

DATUM, : 850910
BLAD VAN

1

BENAMING	AANTAL	MOS
GASKET	1	0704-0002-041
PAKKING	1	0200-0001-006
PAKKING, FLENS	1	0701-0001-013
PAKKING, FLENS	1	0701-0001-015
PAKKING, FLENS	1	0701-0001-021
PAKKING, FLENS	1	0701-0002-014A
PAKKING	1	0704-0001-017
PAKKING, FLENS	1	0200-0001-010
PAKKING, ZIJDEKSEL	2	N.V.T.

0700-0002

PROJECTNUMMER : 0522
MOSNUMMER : 0701-0001

HUIS, VERSNELLINGSBAK

DATUM: 850910
BLAD VAN

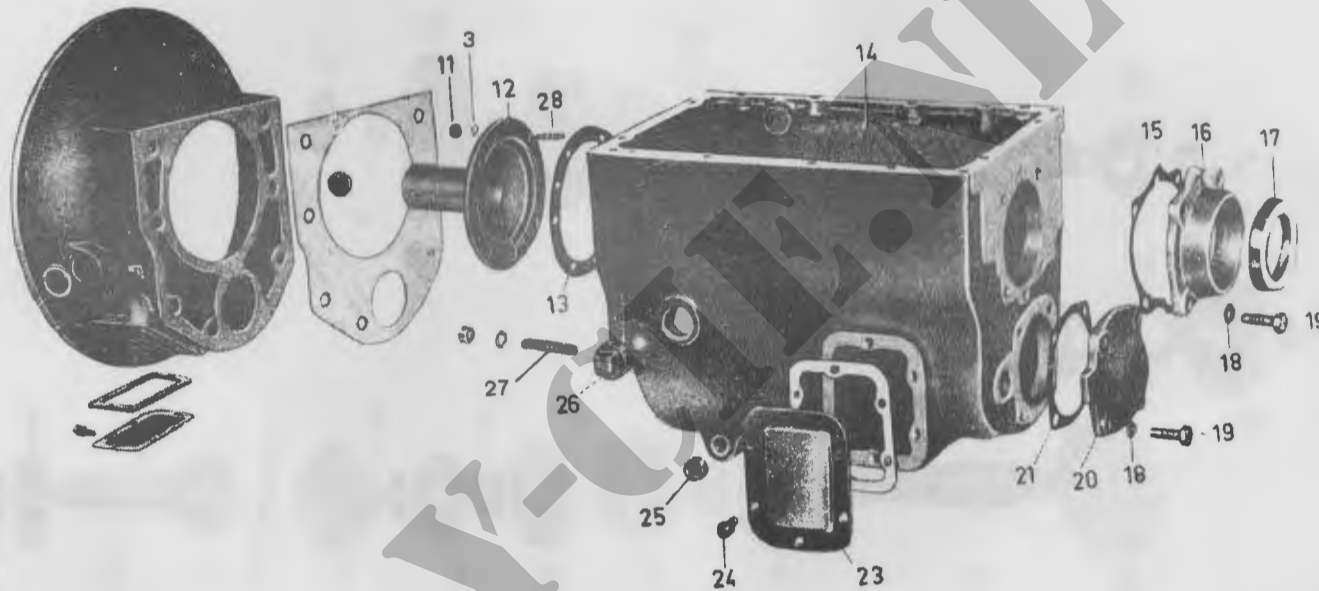

HUIS, VERSNELLINGSBAK

0701-0001

PROJECTNUMMER : 0522
MOSNUMMER : 0701-0002

ASSEN EN TANDWIELEN

DATUM : 850910
BLAD VAN

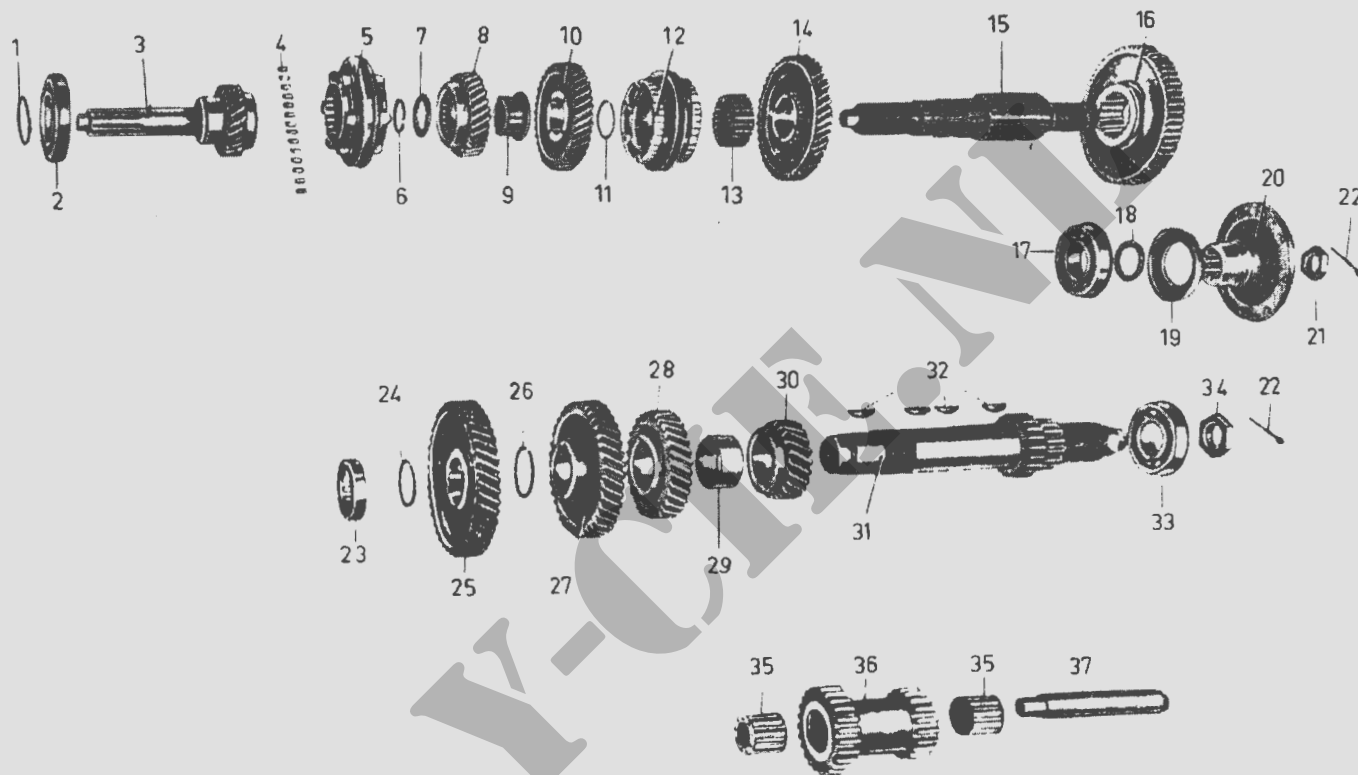

ASSEN EN TANDWIELEN

0701-0002

PROJECTNUMMER : 0522
MOSNUMMER : 0800-0001

REDUCTIEBAK

DATUM : 850910
BLAD VAN

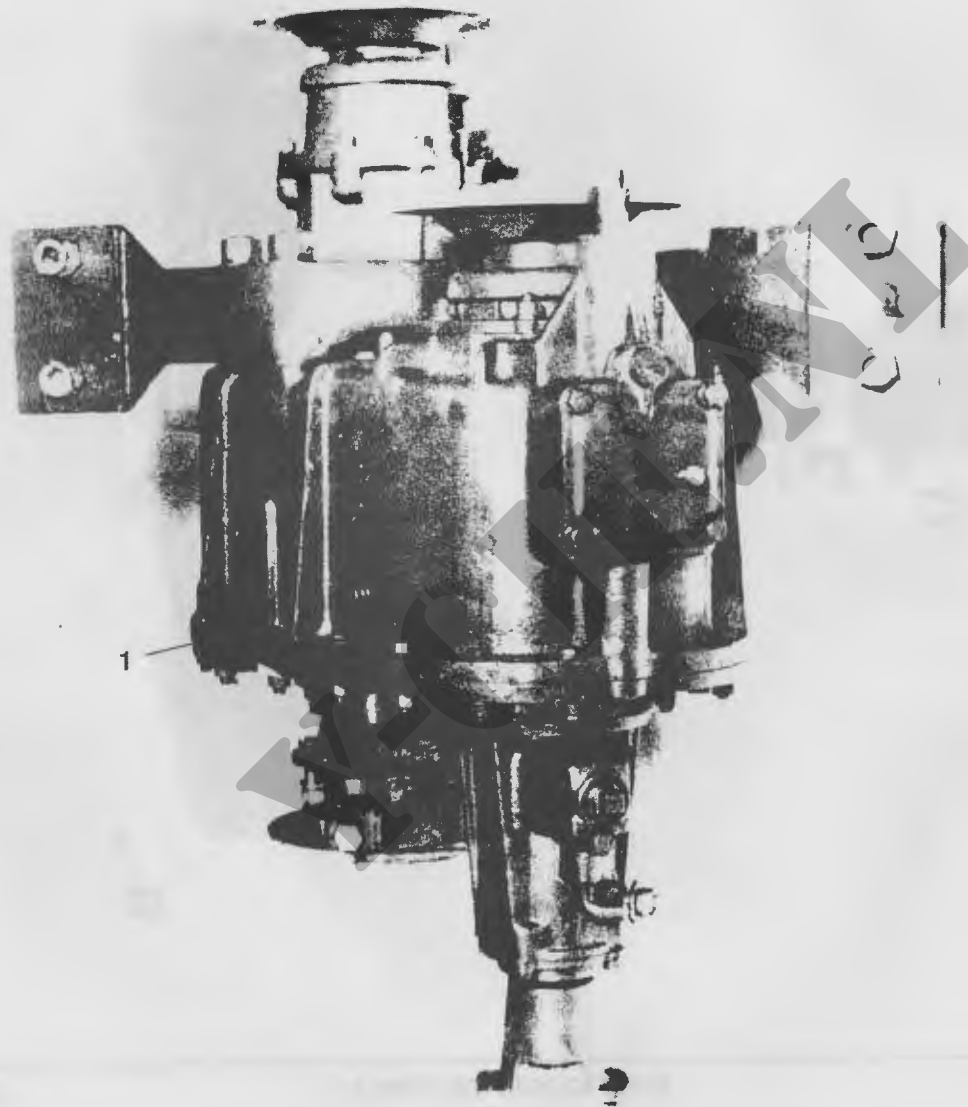

REDUCTIEBAK

0800-0001

PROJECTNUMMER : 0522
MOSNUMMER : 0800-0002

OPHANGING REDUCTIEBAK

DATUM : 850910
BLAD VAN

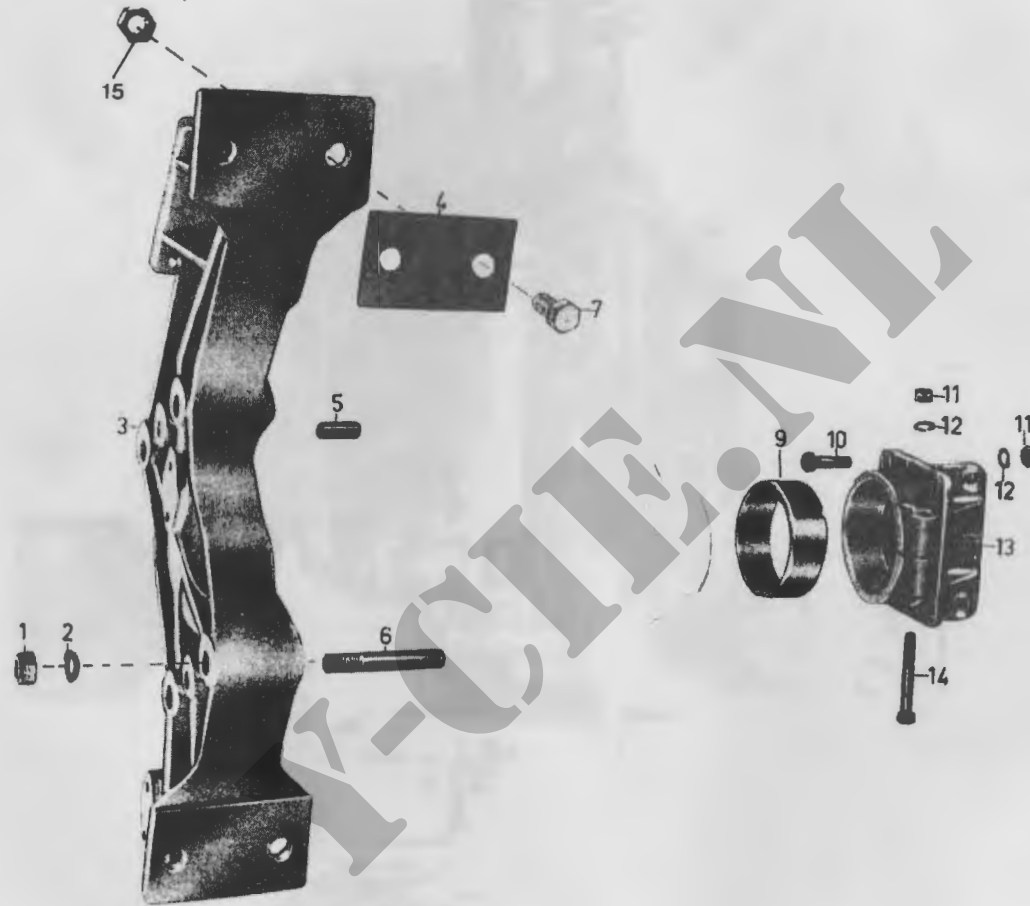

OPHANGING REDUCTIEBAK

0800-0002

PROJECTNUMMER : 0522
MOSNUMMER : 0801-0001

HUIS REDUCTIEBAK

DATUM : 850910
BLAD VAN

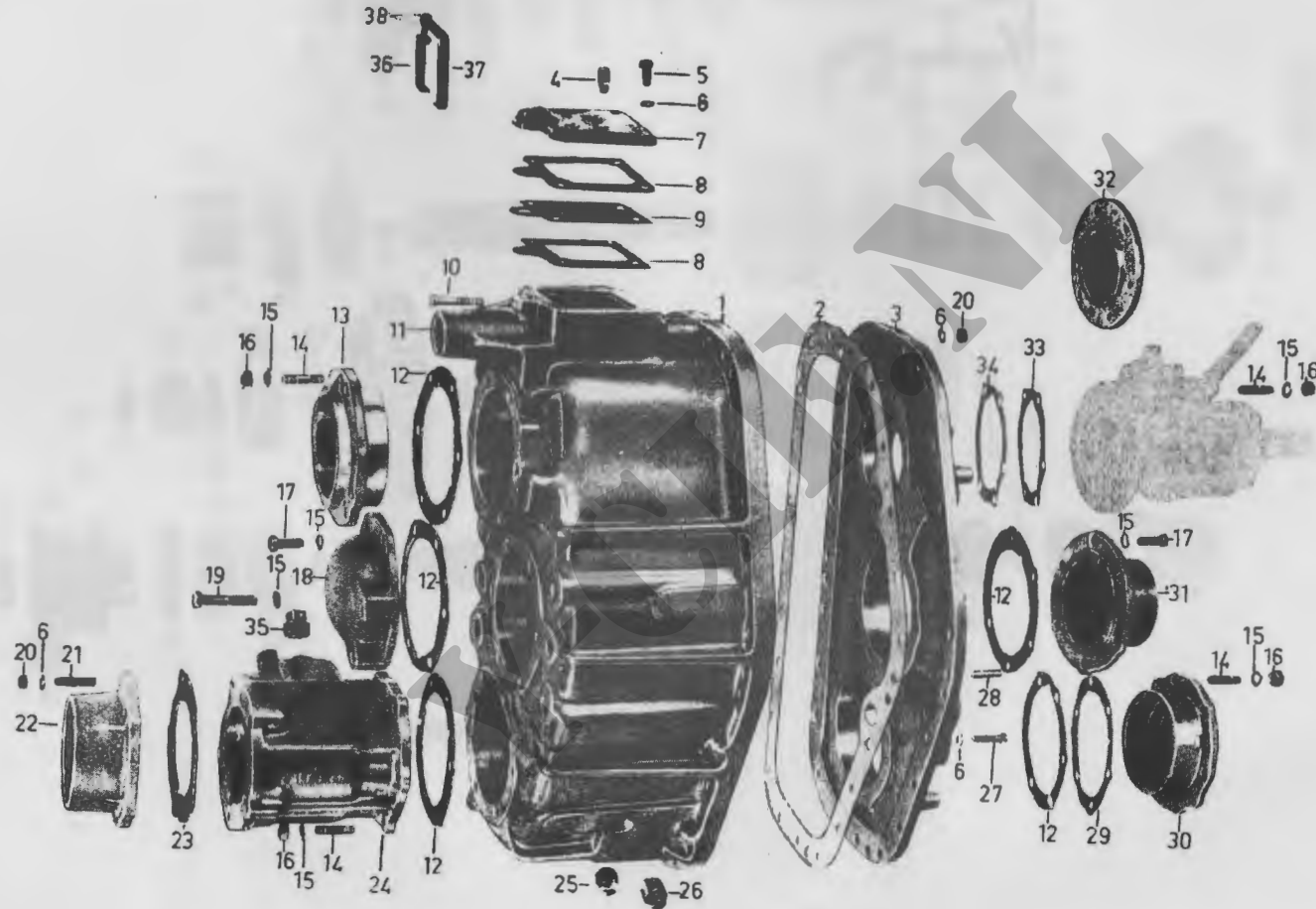

HUIS REDUCTIEBAK

0801-0001

PROJECTNUMMER : 0522
MOSNUMMER : 0801-0002

ASSEN EN TANDWIELEN

DATUM : 850910
BLAD VAN

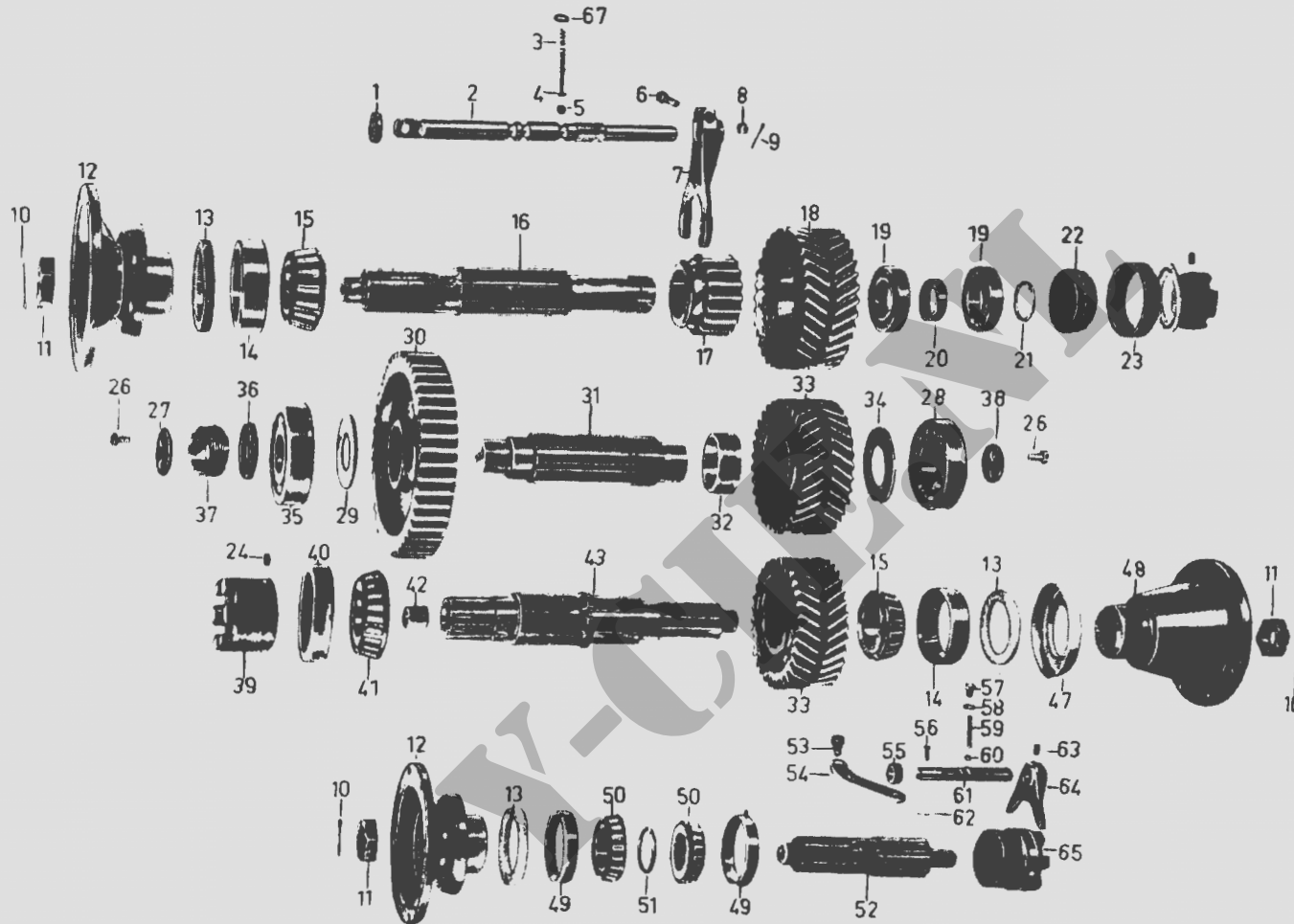

ASSEN EN TANDWIELEN

0801-0002

PROJECTNUMMER : 0522
MOSNUMMER : 0801-0003

PAKKINGASSORTIMENT

DATUM : 850910
BLAD VAN

1

BENAMING	AANTAL	MOS
PAKKING	1	0801-0001-002
PAKKING, FLENS	5	0801-0001-012
PAKKING, FLENS	1	0801-0001-034
PAKKING, FLENS	1	0801-0001-023
PAKKING, FLENS	2	0801-0001-008
PAKKING, FLENS	2	YF-616. AFB. 52-18 YB-616 AFB.2021-18 YB-626 AFB.2025-23

PROJECTNUMMER : 0522
MOSNUMMER : 0801-0004

OPVULPLAATSTEL

DATUM : 850910
BLAD VAN

1

BENAMING	AANTAL	MOS
OPVULPLAAT, 0.003 in	4	0801-0001-033A
OPVULPLAAT, 0.005 in	3	0801-0001-033B
OPVULPLAAT, 0.010 in	6	0801-0001-033C
OPVULPLAAT, 0.179 in	1	0801-0002-051D
OPVULPLAAT, 0.184 in	1	0801-0002-051E
OPVULPLAAT, 0.189 in	1	0801-0002-051F
OPVULPLAAT, 0.194 in	1	0801-0002-051G
OPVULPLAAT, 0.199 in	1	0801-0002-051H
OPVULPLAAT, 0.204 in	1	0801-0002-051J
OPVULPLAAT, 0.003 in	4	0801-0001-029A
OPVULPLAAT, 0.005 in	3	0801-0001-029B
OPVULPLAAT, 0.010 in	3	0801-0001-029C
OPVULPLAAT, 0.003 in	3	YB-616 AFB. 2021-17
		YB-626 AFB. 2025-22
		YF-616 AFB. 52-17
OPVULPLAAT, 0.005 in	2	YB-616 AFB. 2021-17
		YB-626 AFB. 2025-22
		YF-616 AFB. 52-17
OPVULPLAAT, 0.010 in	1	YB-616 AFB. 2021-17
		YB-626 AFB. 2025-22
		YF-616 AFB. 52-17

OPVULPLAATSTEL

0801-0004

PROJECTNUMMER : 0522
MOSNUMMER : 0803-0001

SCHAKELMECHANISME REDUKTIEBAK

DATUM : 850910
BLAD VAN

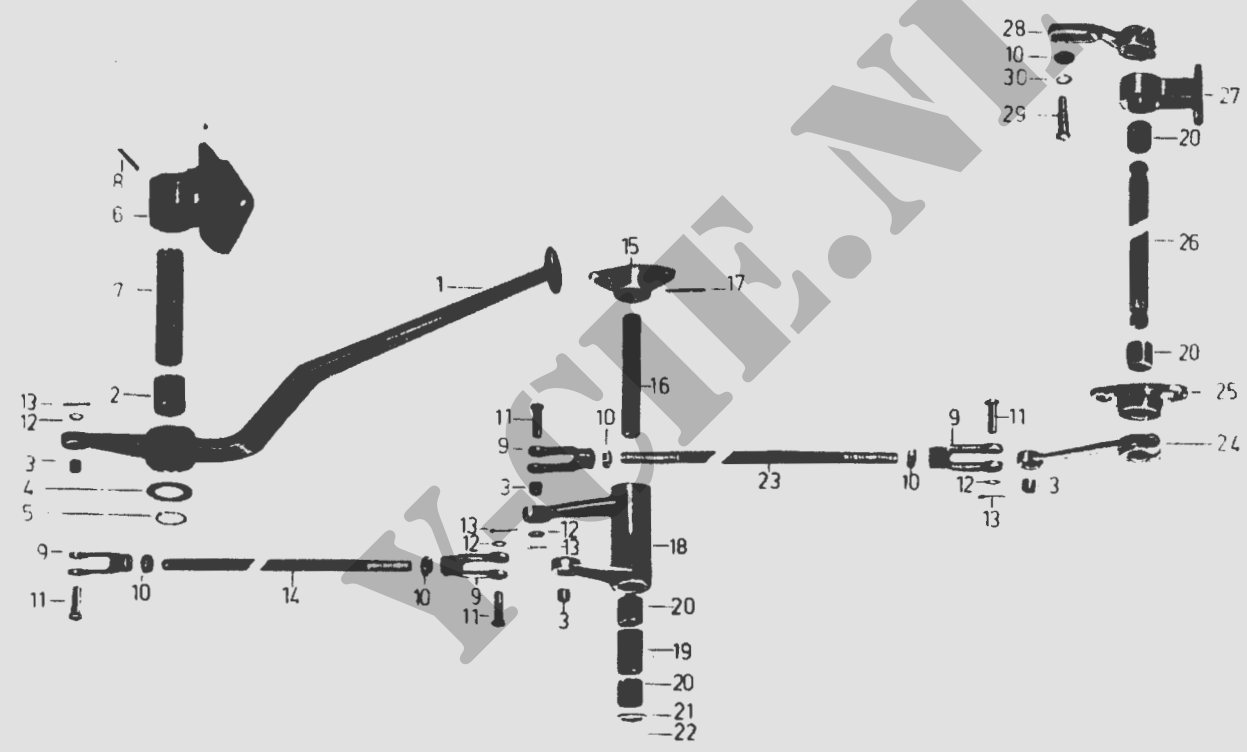

SCHAKELMECHANISME REDUKTIEBAK

0803-0001

PROJECTNUMMER : 0522
MOSNUMMER : 0803-0002

SCHAKELMECHANISME, VOORAANDRYF

DATUM : 850910
BLAD VAN

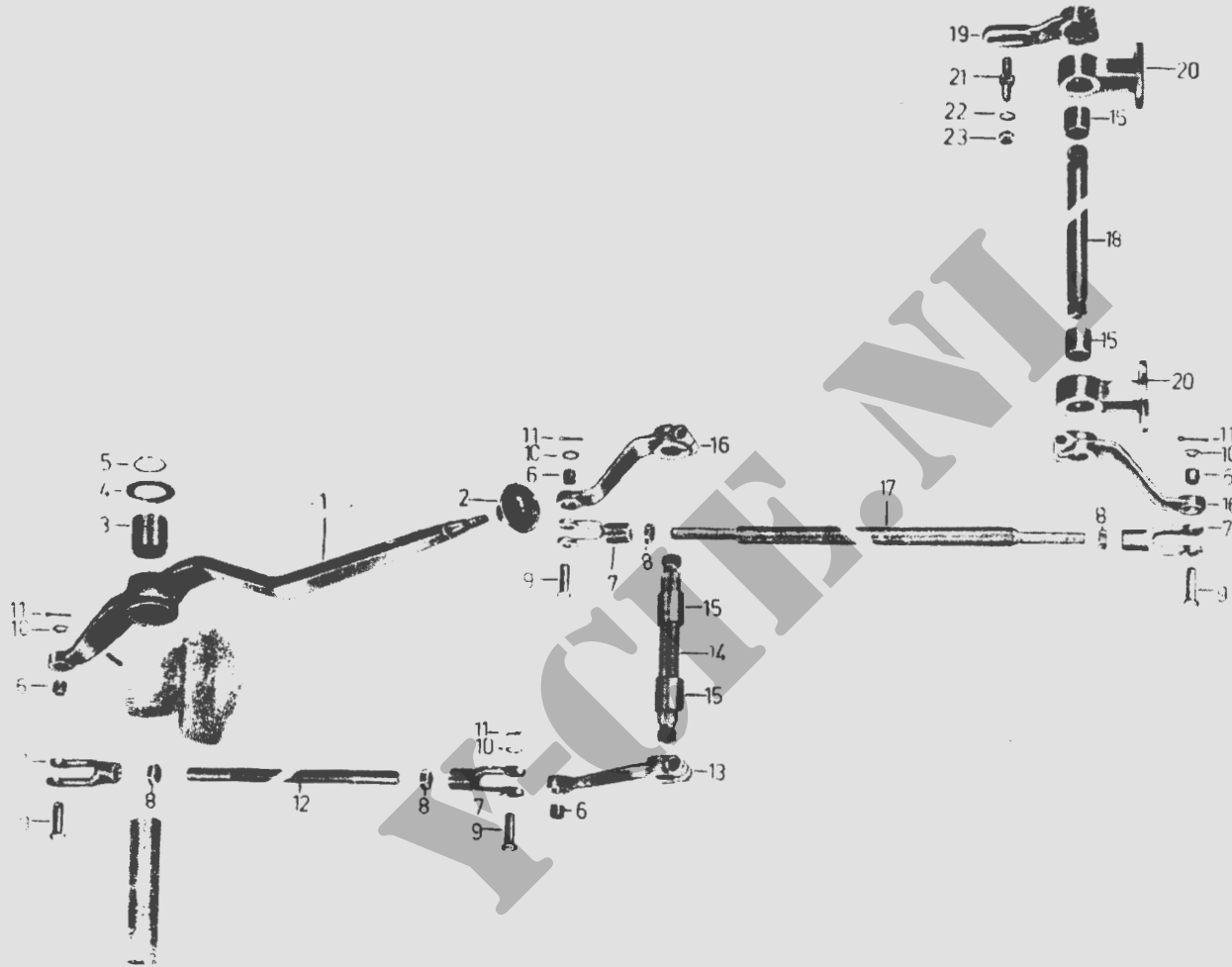

SCHAKELMECHANISME, VOORAANDRYF

0803-0002

PROJECTNUMMER : 0522
MOSNUMMER : 0900-0001

TUSSENAS, VERSNELLINGSBAK

DATUM : 850910
BLAD VAN

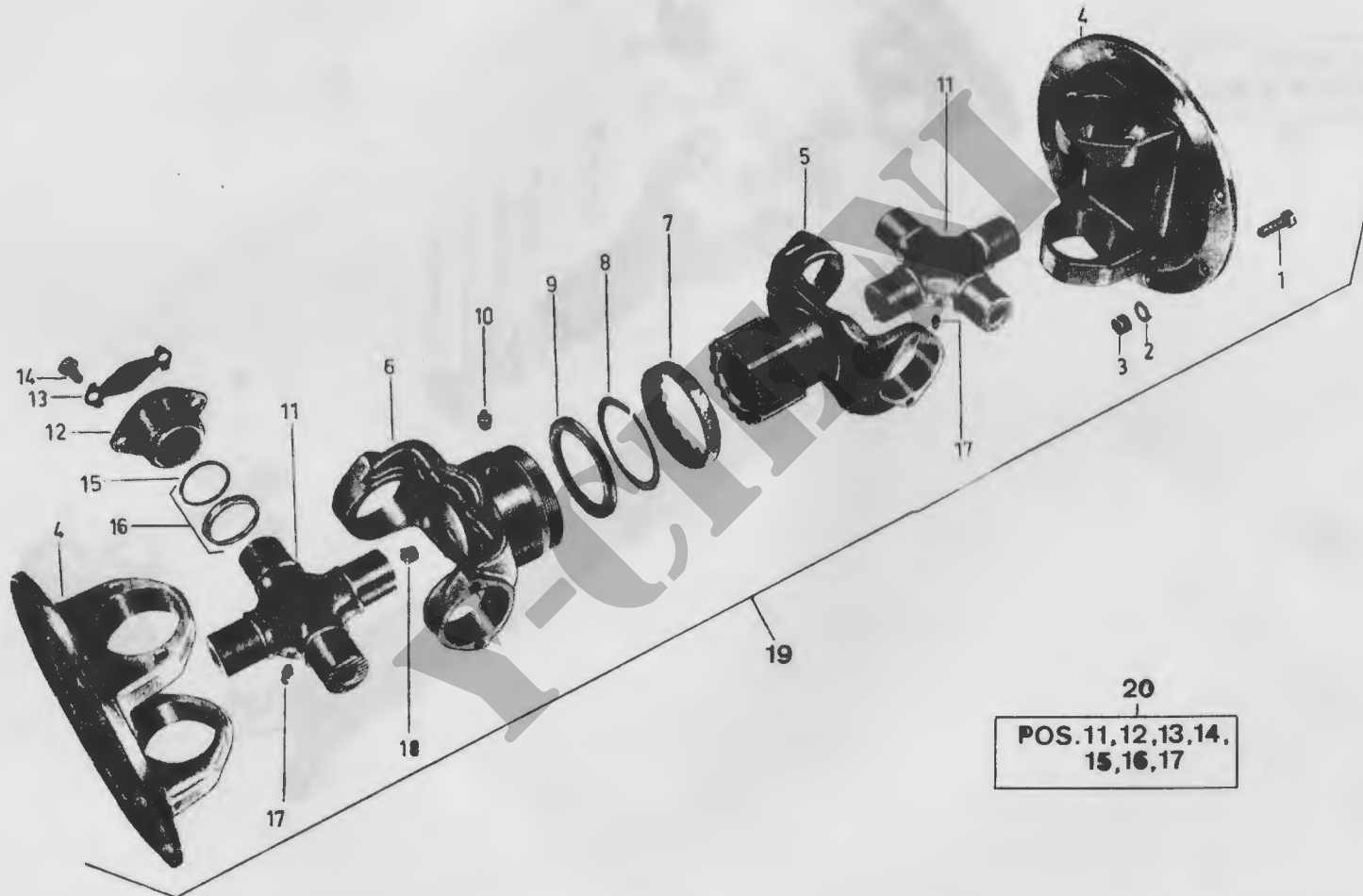

TUSSENAS, VERSNELLINGSBAK/REDUCTIEBAK

0900-0001

PROJECTNUMMER : 0522
MOSNUMMER : 0900-0002

TUSSENAS, REDUCTIE/VOORAS

DATUM : 850910

BLAD VAN

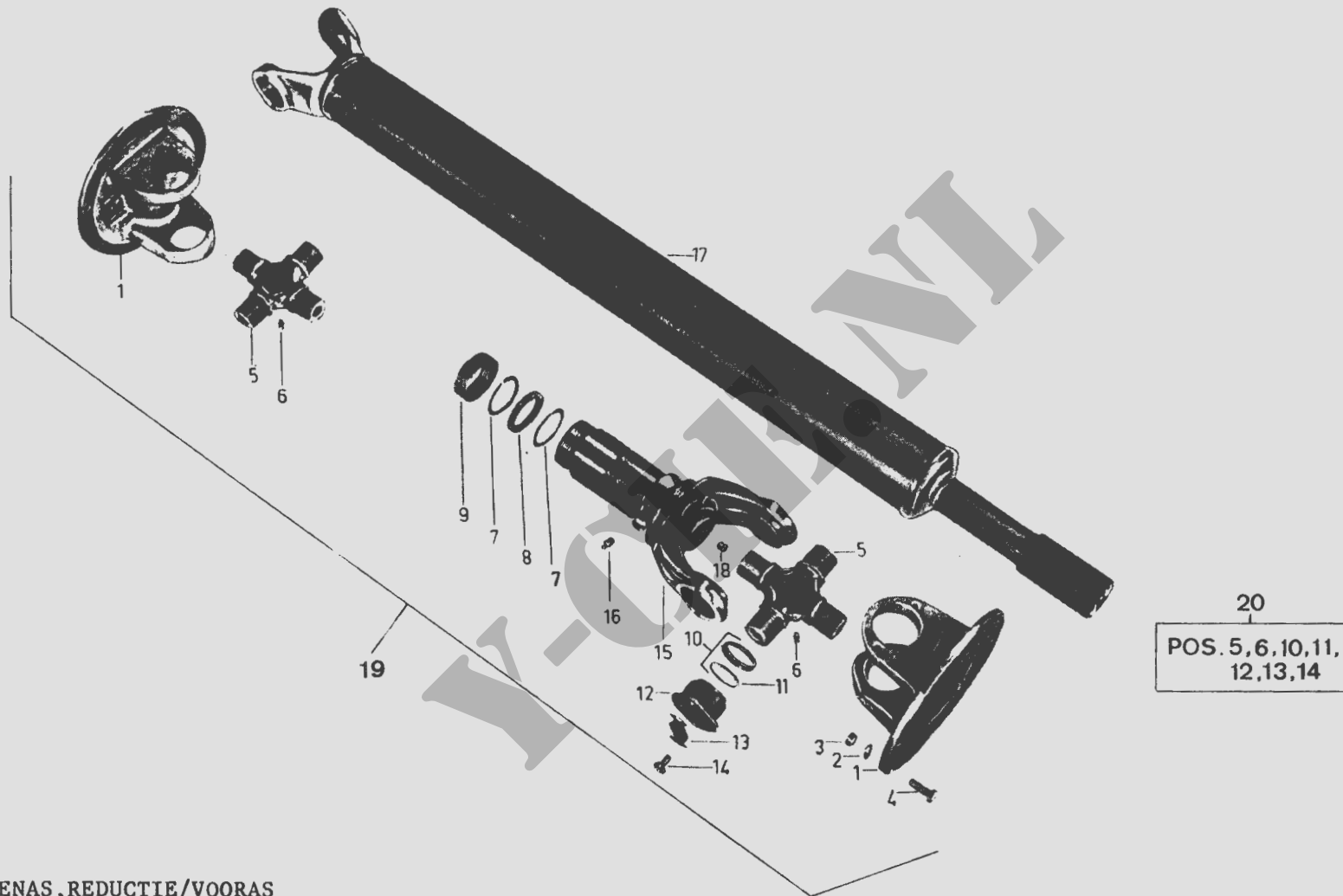

TUSSENAS, REDUCTIE/VOORAS

0900-0002

PROJECTNUMMER : 0522
MOSNUMMER : 0900-0003

TUSSENAS, REDUCTIEBAK/ACHTERAS

DATUM : 850910

BLAD VAN

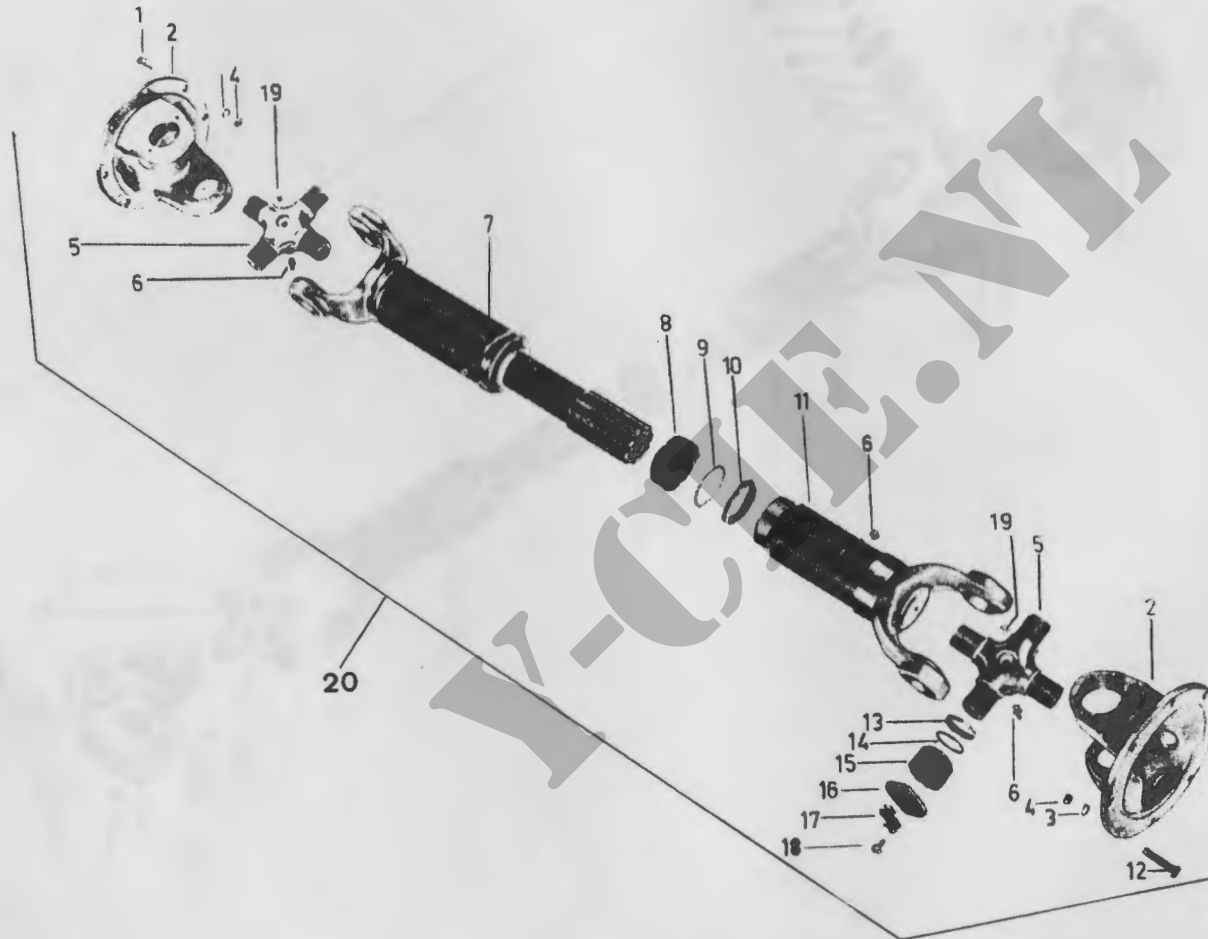

22
POS. 5,13,14,15,
16,17,18

TUSSENAS, REDUCTIEBAK/ACHTERAS

0900-0003

PROJECTNUMMER : 0522

MOSNUMMER : 0900-0004

TUSSENAS, ACHTERASSEN

DATUM : 850910

BLAD VAN

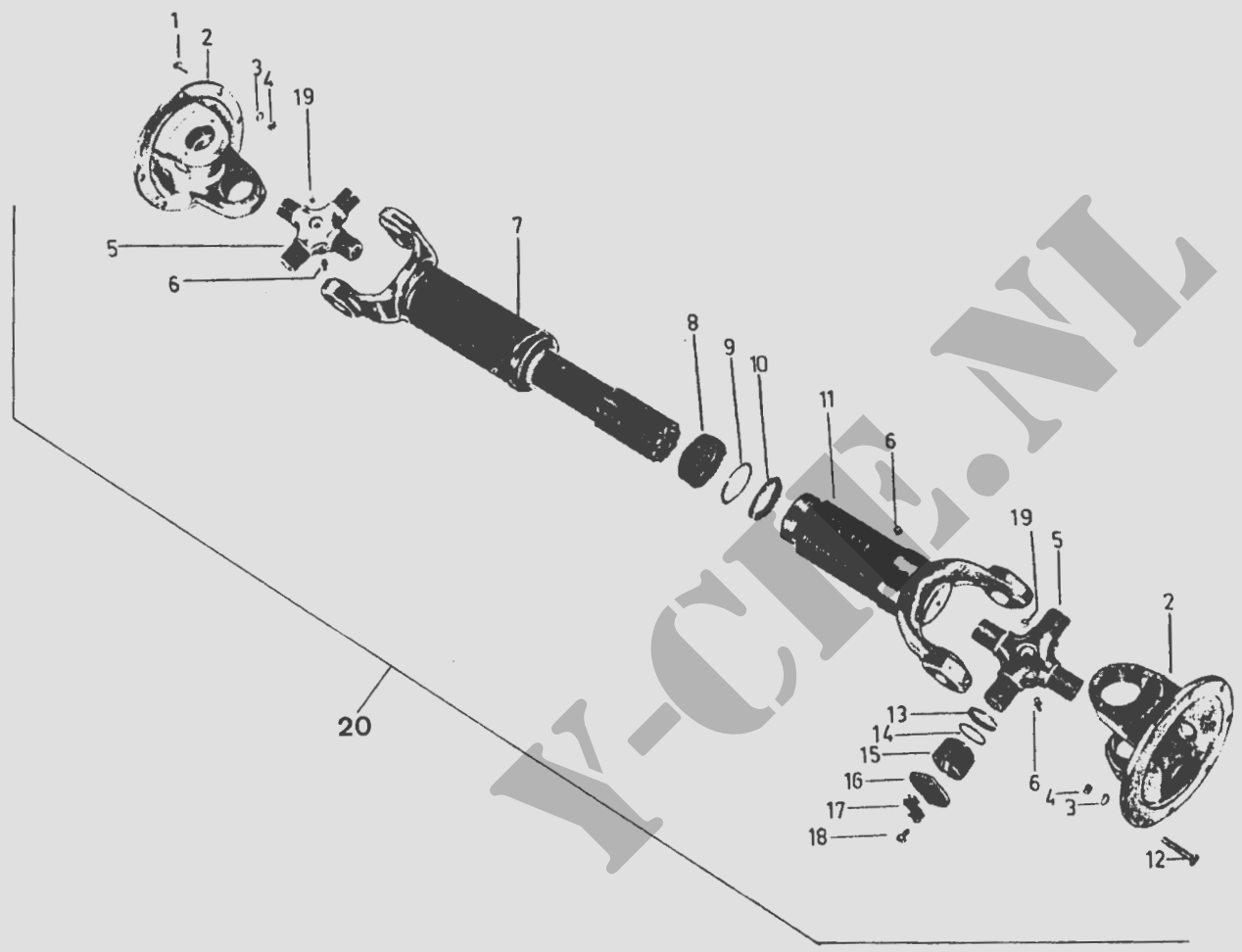

TUSSENAS, ACHTERASSEN

0900-0004

PROJECTNUMMER : 0522
MOSNUMMER : 1000-0001

VOORASSAMENSTEL, ASLICHAAM

DATUM : 850910
BLAD VAN

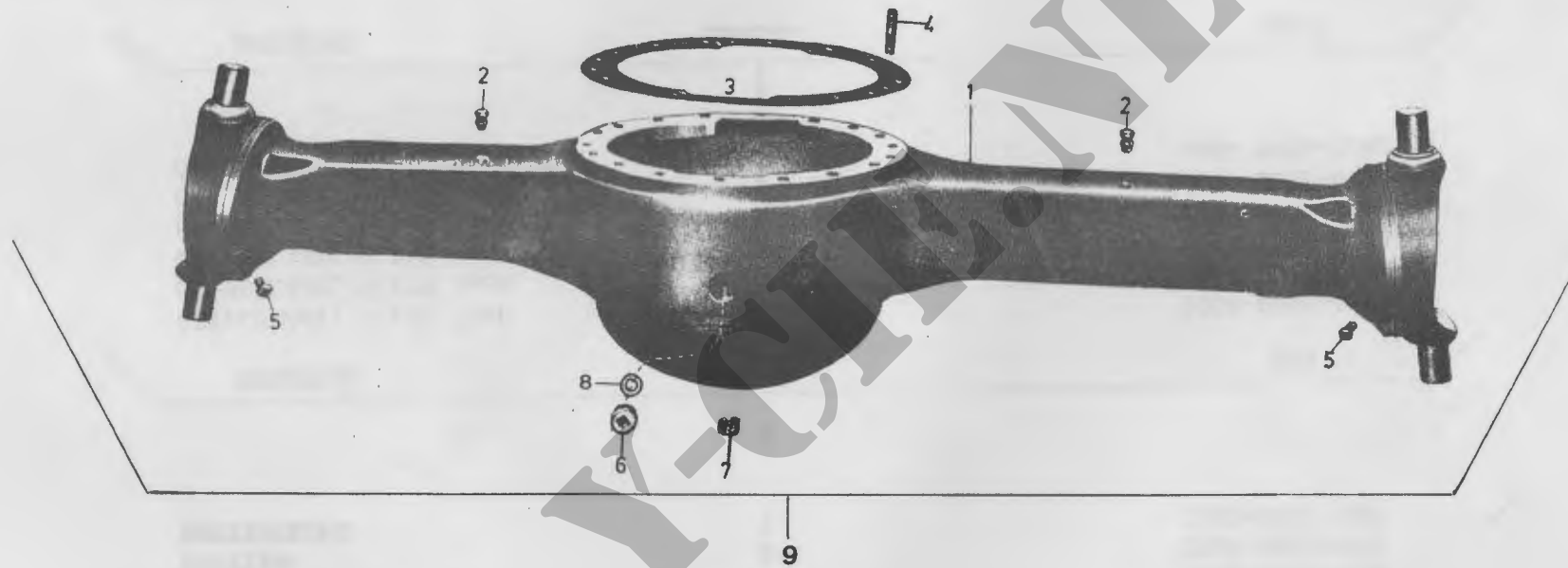

VOORASSAMENSTEL, ASLICHAAM

1000-0001

PROJECTNUMMER : 0522
MOSNUMMER : 1000-0002

PAKKING-EN OPVULPLAATSTEL

DATUM : 850910
BLAD VAN

1

BENAMING	AANTAL	MOS
PAKKING	1	1000-0001-003
PAKKING	2	1004-0001-004
PAKKINGRING	1	1000-0001-008

2

BENAMING	AANTAL	MOS
OPVULPLAAT, 0.125 inch	2	1004-0001-018
OPVULPLAAT, 0.135 inch	2	1004-0001-018A
OPVULPLAAT, 0.145 inch	2	1004-0001-018B
OPVULPLAAT, 0.155 inch	2	1004-0001-018C
OPVULPLAAT, 0.165 inch	2	1004-0001-018D
OPVULPLAAT, 0.175 inch	2	1004-0001-018E

3

BENAMING	AANTAL	MOS
PAKKING	1	1002-0001-004
PAKKING	1	1002-0002-024
PAKKING	1	1002-0002-014
OPVULPLAAT, 0.003 inch	1	1002-0002-017
OPVULPLAAT, 0.005 inch	5	1002-0002-017A
OPVULPLAAT, 0.031 inch	1	1002-0002-017B
OPVULPLAAT, 0.003 inch	2	1002-0002-035
OPVULPLAAT, 0.005 inch	2	1002-0002-035A
OPVULPLAAT, 0.031 inch	2	1002-0002-035B

PAKKING- EN OPVULPLAATSTEL, VOOR- EN ACHTERAS

1000-0002

PROJECTNUMMER : 0522

MOSNUMMER : 1002-0001

DIFFERENTIEELHUIS

DATUM : 850910

BLAD VAN

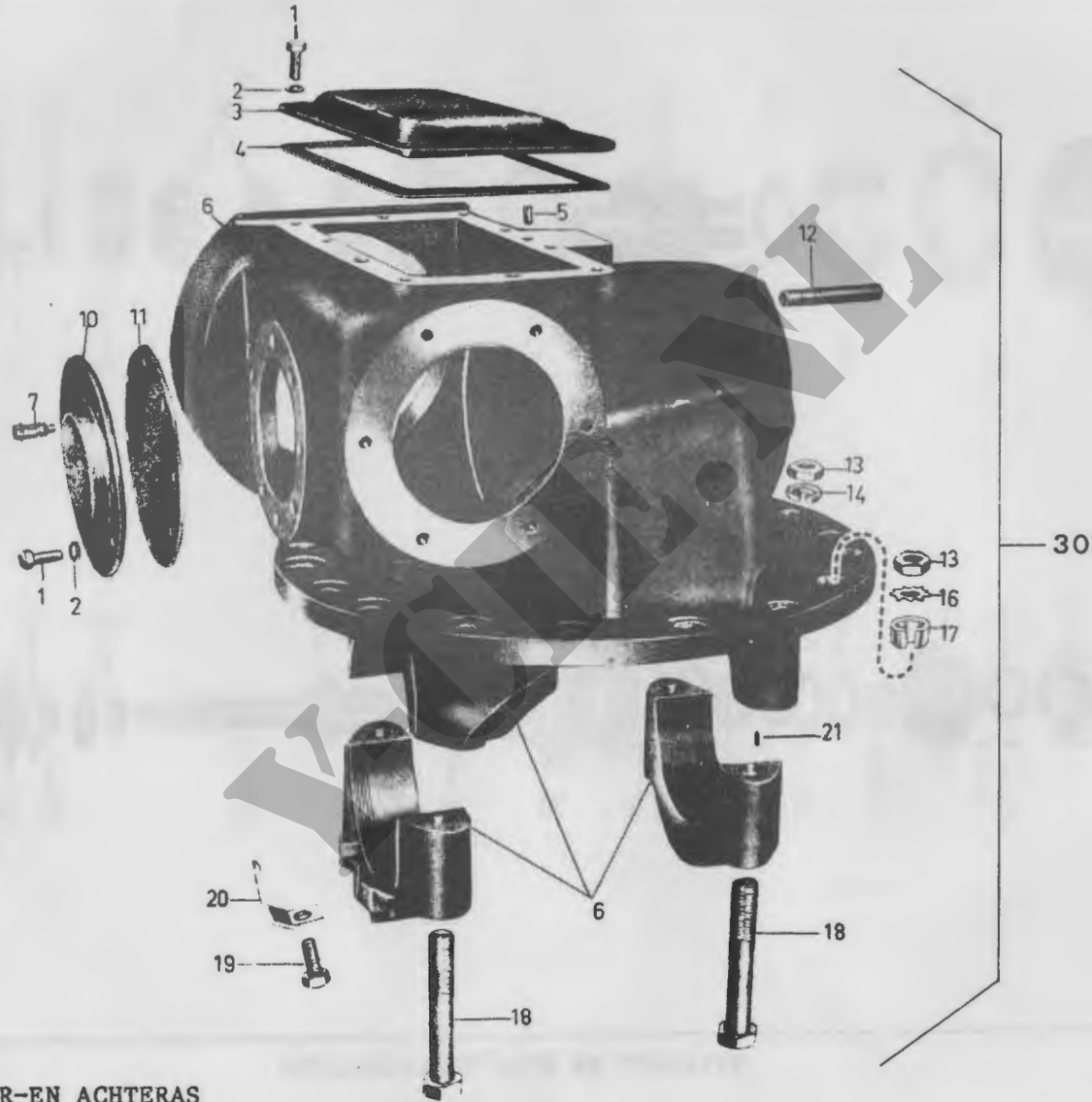

DIFFERENTIEELHUIS, VOOR-EN ACHTERAS

1002-0001

PROJECTNUMMER : 0522
MOSNUMMER : 1002-0002

DIFFERENTIEEL, VOOR EN ACHTERAS

DATUM : 850910
BLAD VAN

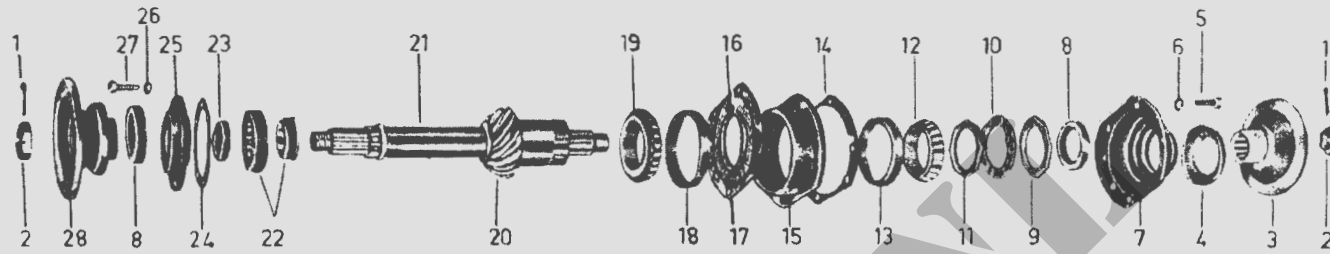

43
POS. 20, 29

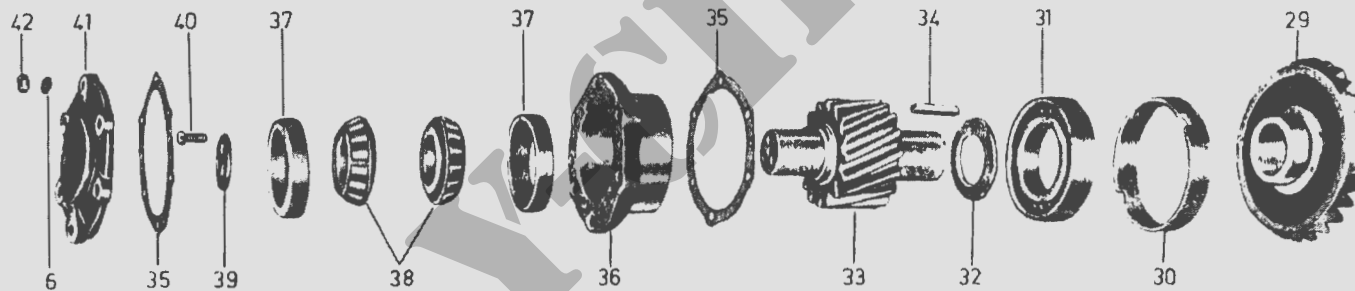

DIFFERENTIEEL, VOOR EN ACHTERAS

1002-0002

PROJECTNUMMER : 0522

MOSNUMMER : 1002-0003

DIFFERENTIEEL, VOOR EN ACHTERAS

DATUM : 850910

BLAD VAN

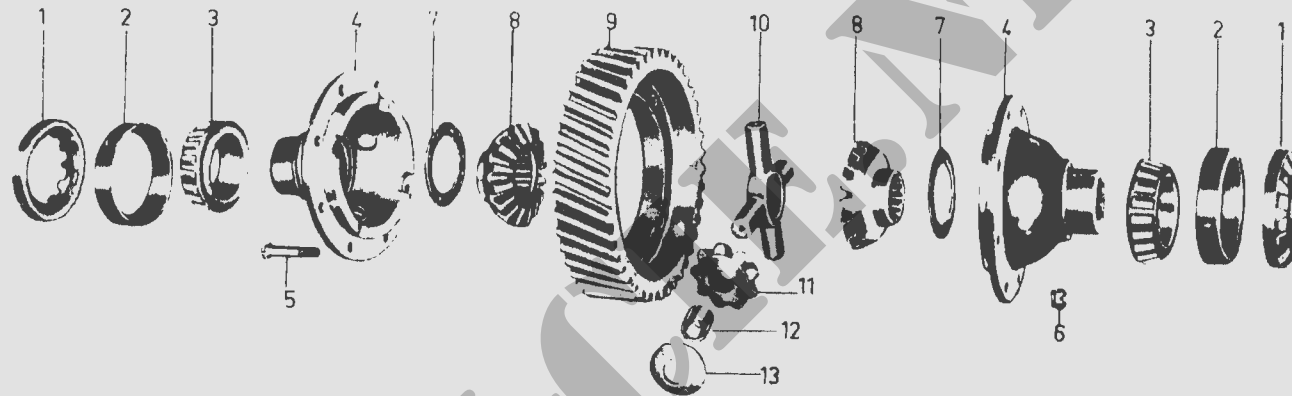

DIFFERENTIEEL, VOOR EN ACHTERAS

1002-0003

PROJECTNUMMER : 0522

MOSNUMMER : 1004-0001

FUSEE EN AANDRYFAS, VOOR

DATUM : 850910

BLAD VAN

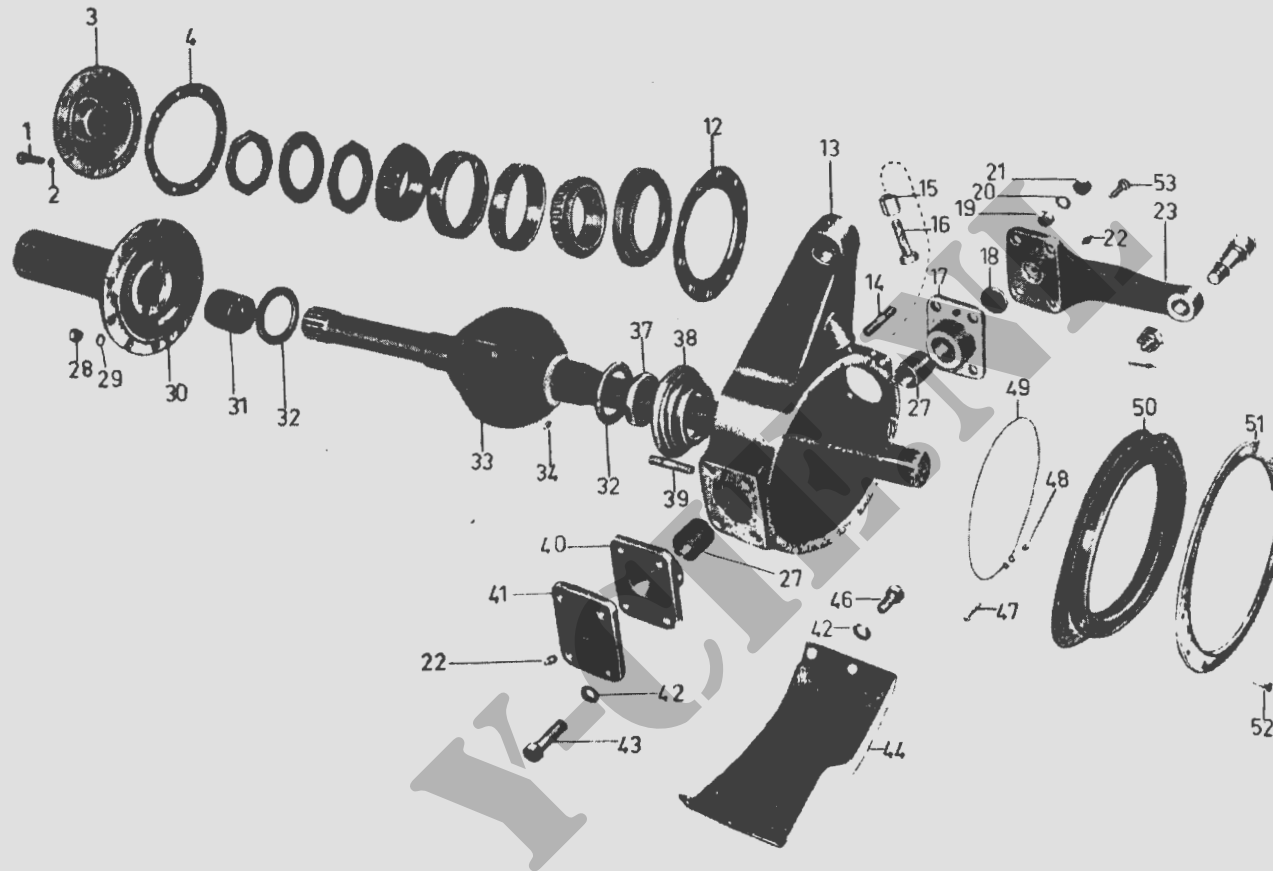

FUSEE EN AANDRYFAS, VOOR

1004-0001

PROJECTNUMMER : 0522

MOSNUMMER : 1004-0002

AANDRYFAS, VOOR

DATUM : 850910

BLAD VAN



AANDRYFAS, VOOR

1004-0002

PROJECTNUMMER : 0522
MOSNUMMER : 1101-0001

ACHTERASSAMENSTEL, ASLICHAAM

DATUM : 850910
BLAD VAN

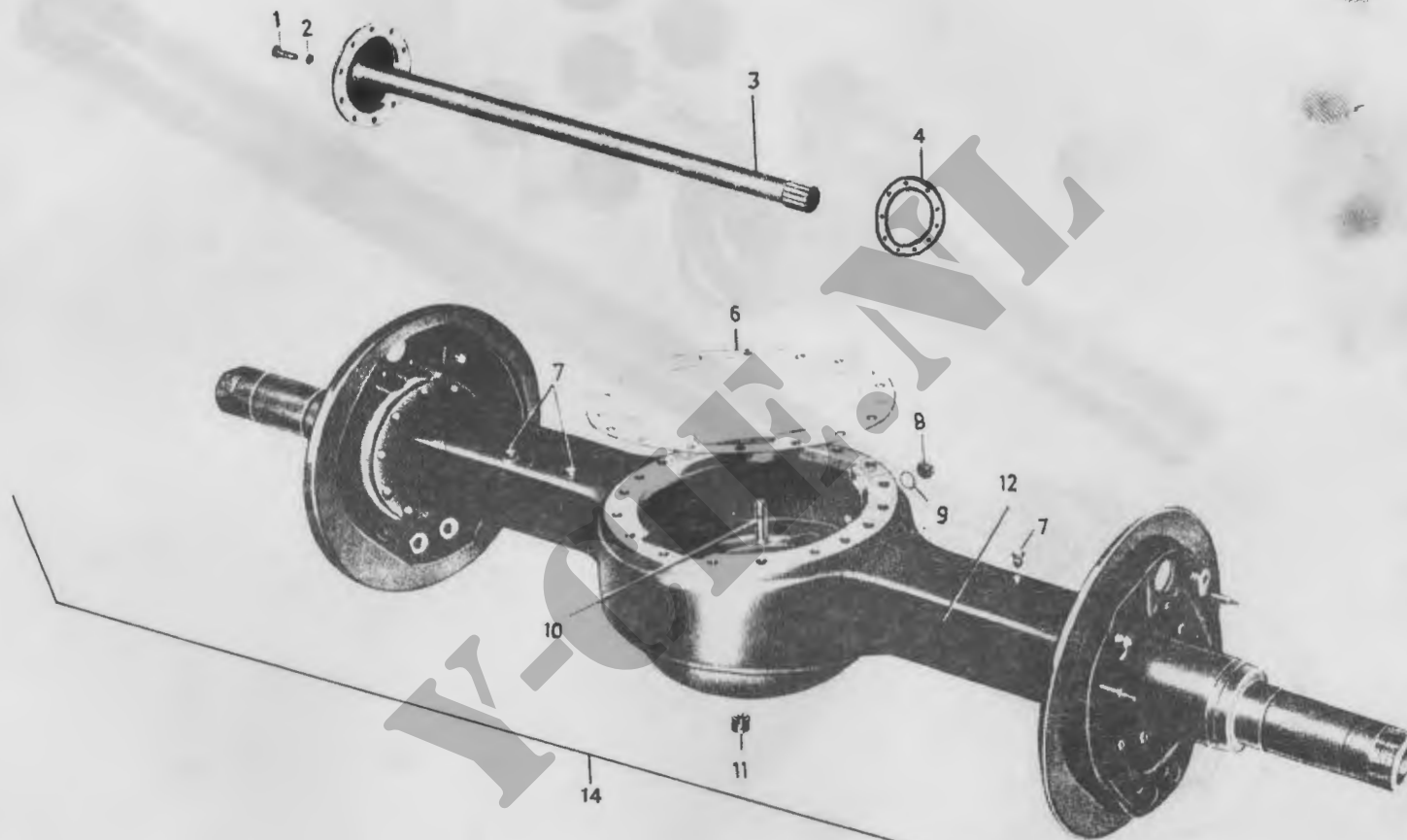

ACHTERASSAMENSTEL, ASLICHAAM

1101-0001

PROJECTNUMMER : 0522
MOSNUMMER : 1201-0001

HANDREMINSTALLATIE

DATUM : 850910
BLAD VAN

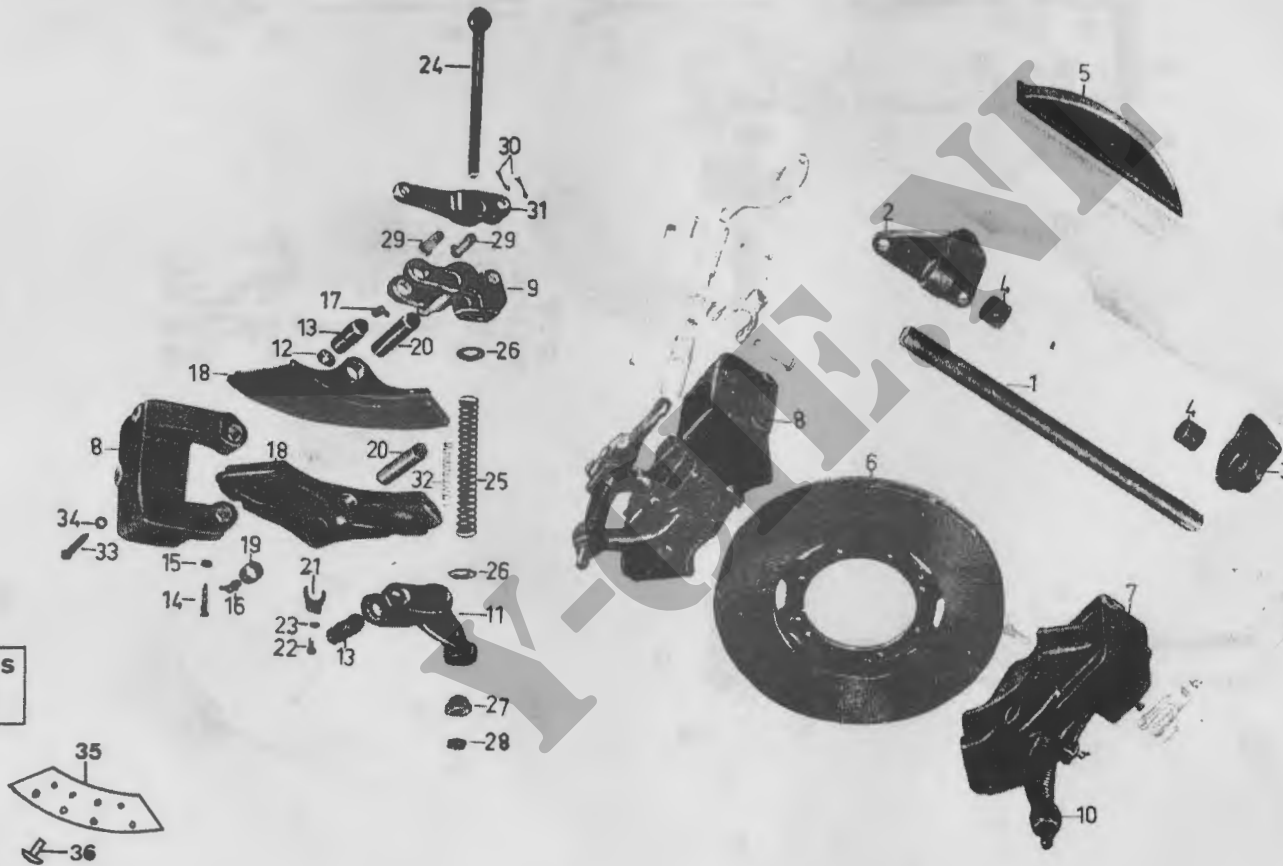

37
POS 35-4 stuks
" 36-32 "

HANDREMINSTALLATIE

1201-0001

PROJECTNUMMER : 0522
MOSNUMMER : 1201-0002

BEDIENINGSMECHANISME HANDREM

DATUM : 850910
BLAD VAN

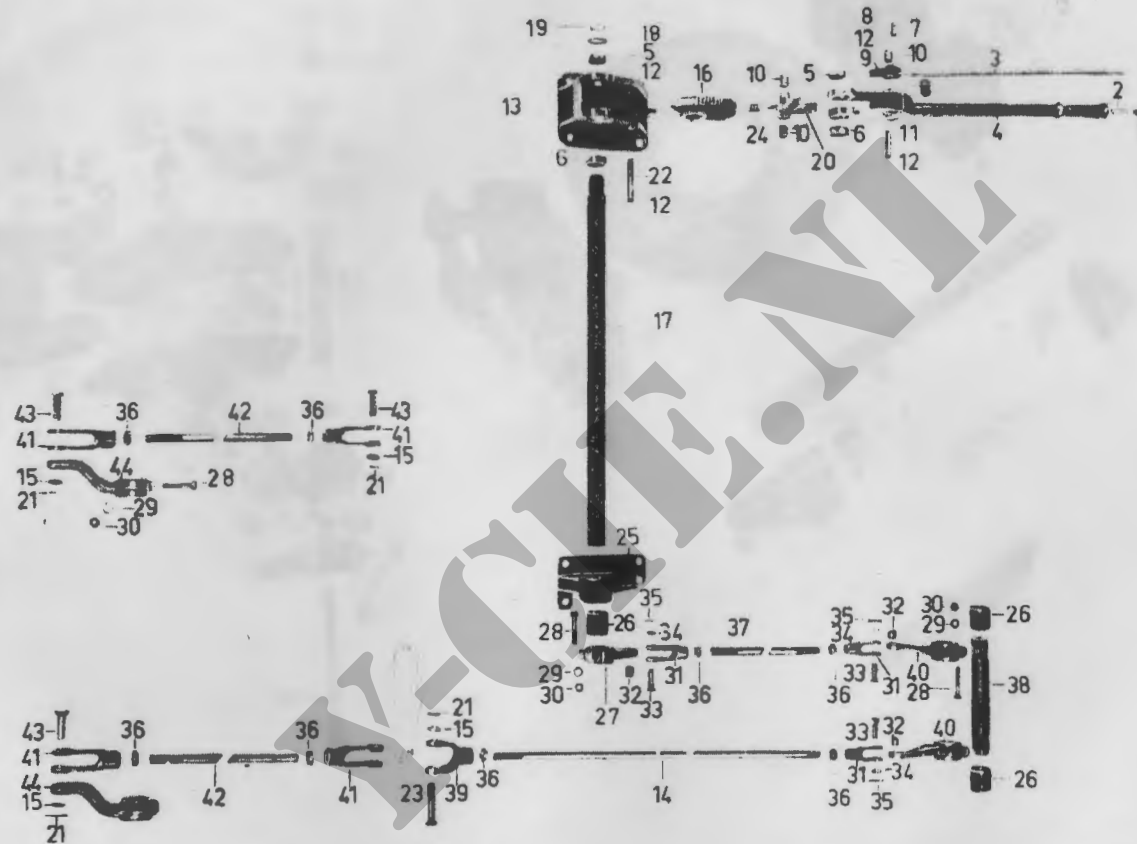

BEDIENINGSMECHANISME HANDREM

1201-0002

PROJECTNUMMER : 0522
MOSNUMMER : 1202-0001

REMANKERPLAAT, REMSCHOENEN

DATUM : 850910
BLAD VAN

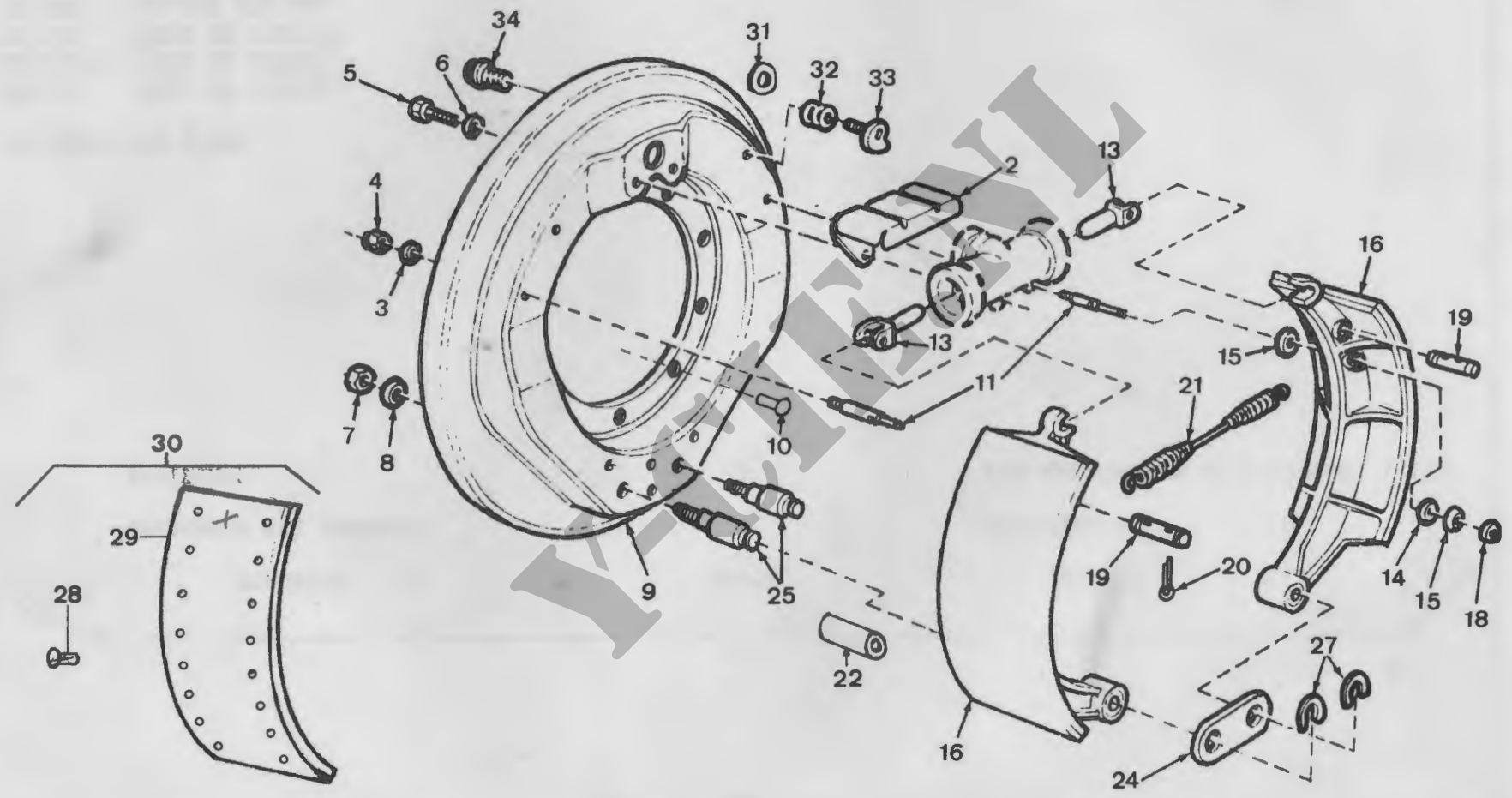

REMANKERPLAAT, REMSCHOENEN

1202 - 0001

PROJECTNUMMER: 0522

DATUM 850910

MOS NUMMER : 1202-0002

REMTROMMELSET

1

BENAMING	AANTAL	MOS
REMSCHOEN MET VOERING	4	1202-0001-016
REMTROMMEL	2	ZIE AANVULLENDE DL'n (SUBGR. 1311)

TE GEBRUIKEN VOOR:

YA 616 (VOOR EN ACHTER)
YA 616VL (VOOR EN ACHTER)
YB 616 (VOOR EN ACHTER)
YB 626 (ALLEEN ACHTER)
YF 616 (VOOR EN ACHTER)
YK 616 (VOOR EN ACHTER)
YT 616 (VOOR EN ACHTER)

REMTROMMELSET

1202-0002

PROJECTNUMMER : 0522
MOSNUMMER : 1204-0001

WIELREMCILINDER, VÓÓR

DATUM : 850910
BLAD VAN

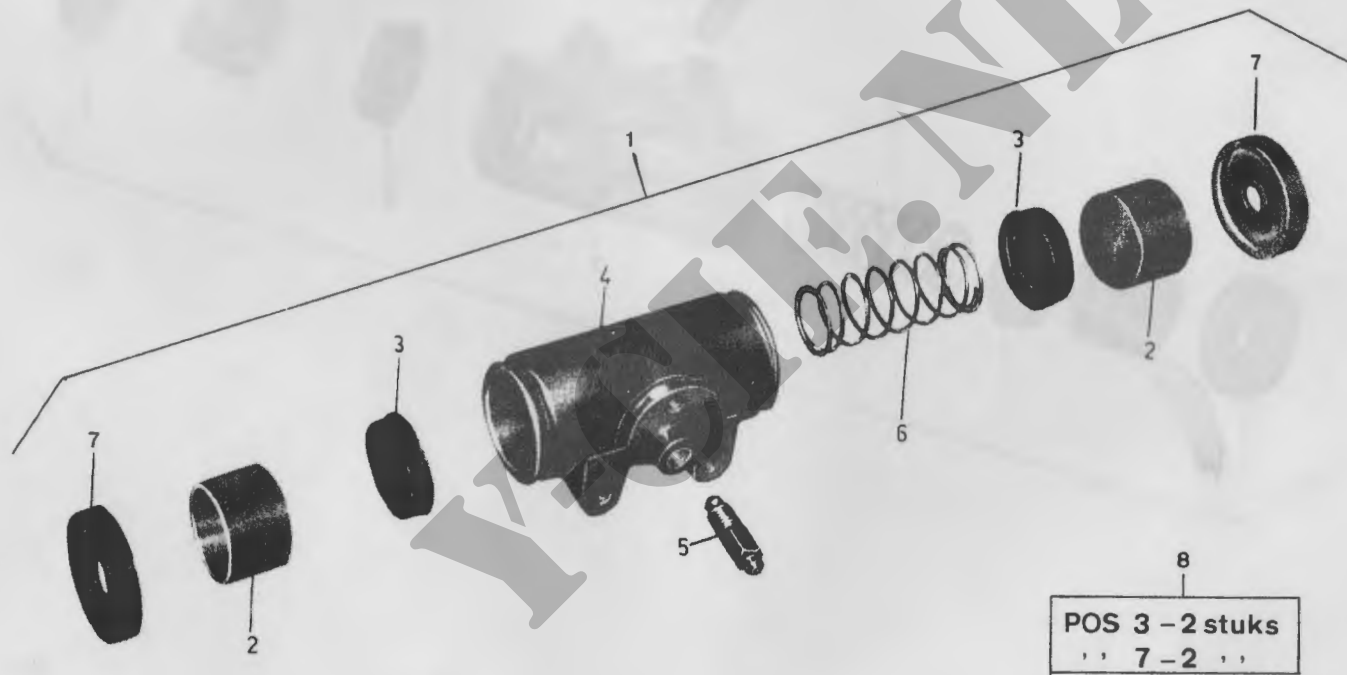

WIELREMCILINDER, VÓÓR

1204-0001

PROJECTNUMMER : 0522
MOSNUMMER : 1204-0002

WIELREMCILINDER, ACHTER

DATUM : 850910
BLAD VAN

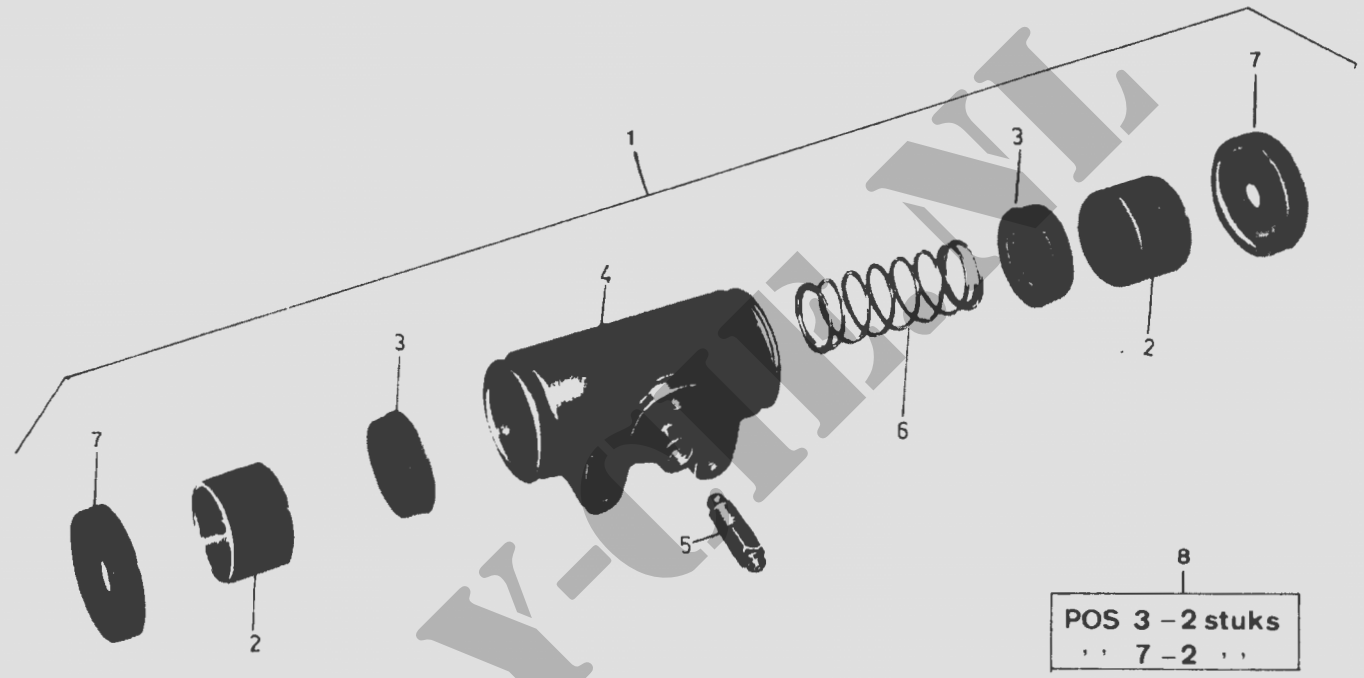

WIELREMCILINDER, ACHTER

1204-0002

PROJECTNUMMER : 0522
MOSNUMMER : 1204-0003

HYDRAULISCHE LEIDINGEN

DATUM : 850910
BLAD VAN

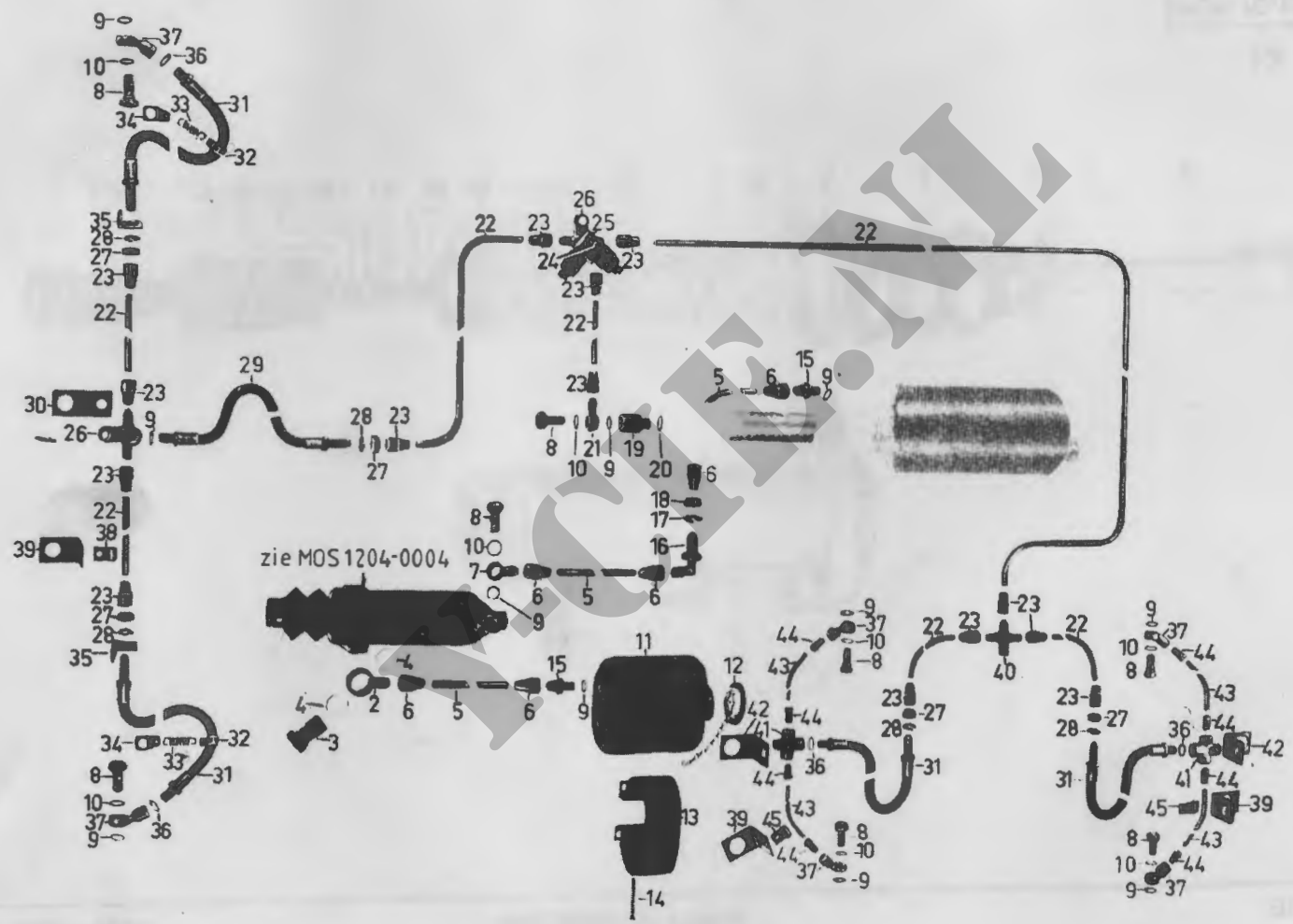

HYDRAULISCHE LEIDINGEN

1204-0003

PROJECTNUMMER : 0522
MOSNUMMER : 1204-0004

HOOFDREMCIJLINDER

DATUM : 850910
BLAD VAN

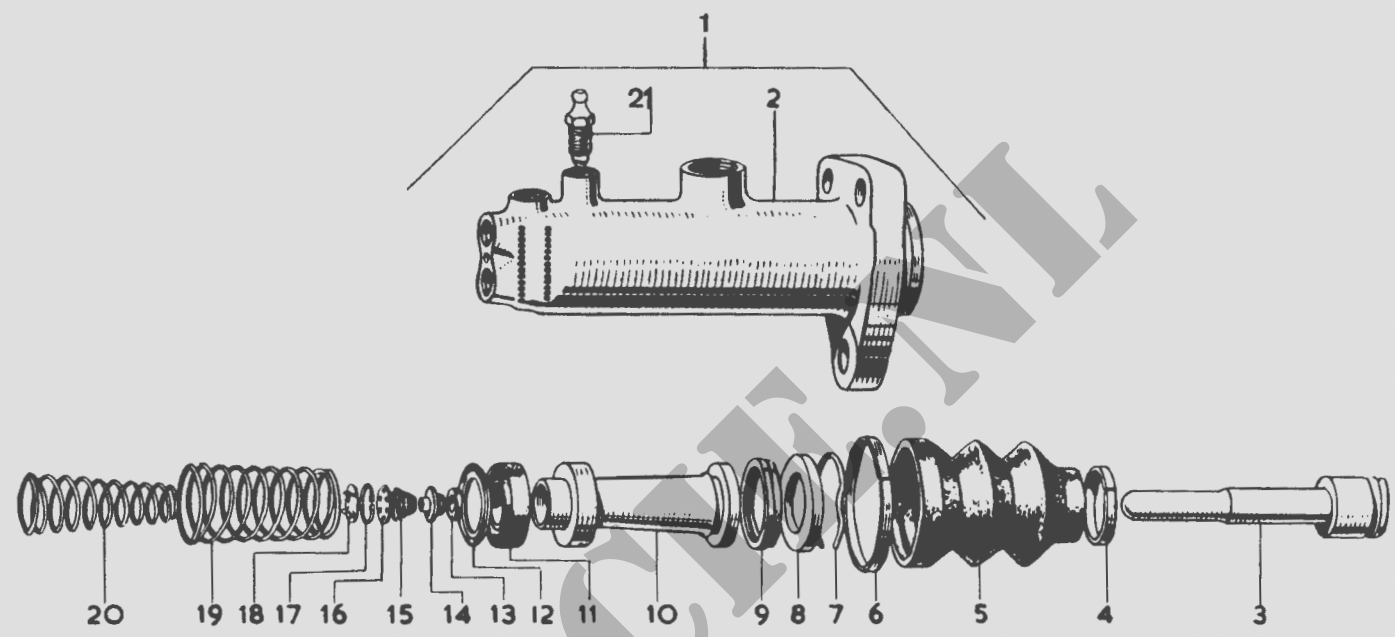

22
POS. 5, 9, 11, 12, 13

23
POS. 10, 13, 14
15, 16, 17

HOOFDREMCIJLINDER

1204-0004

PROJECTNUMMER : 0522

MOSNUMMER : 1206-0001

BEDIENINGSMECHANISME ,VOETREM

DATUM : 850910

BLAD VAN

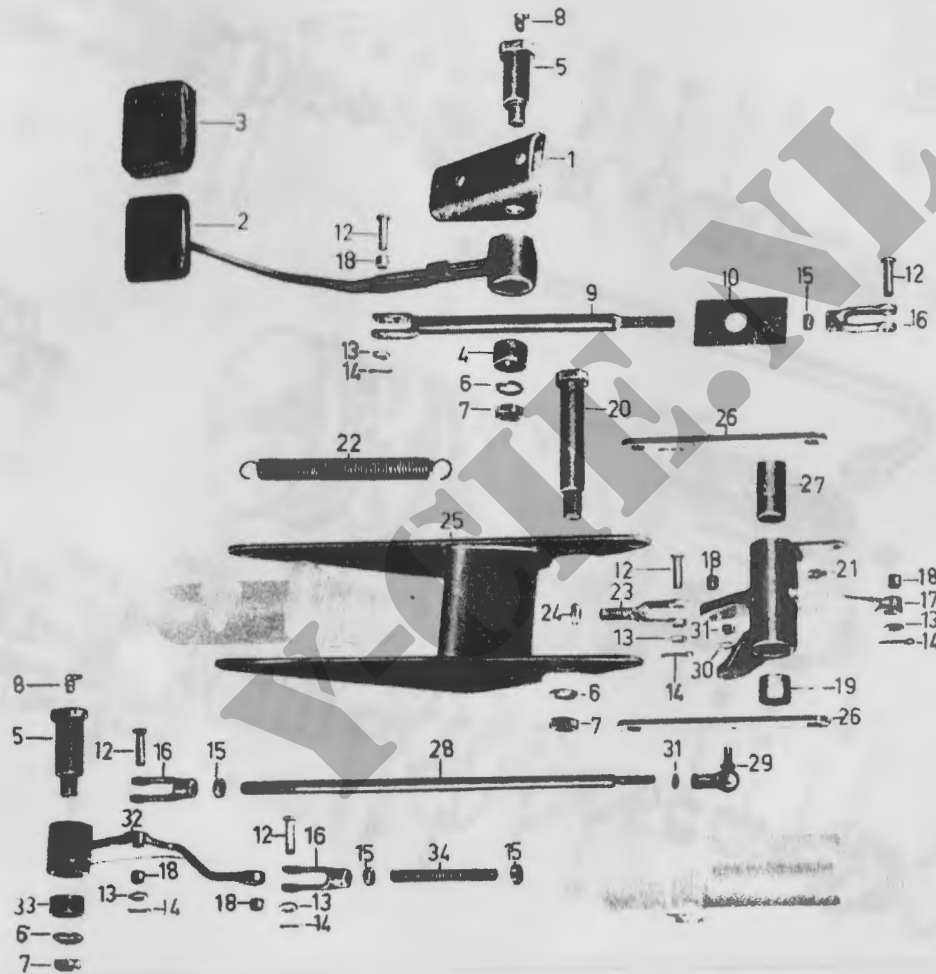

BEDIENINGSMECHANISME ,VOETREM

1206-0001

PROJECTNUMMER : 0522
MOSNUMMER : 1208-0001

REMBEKRAUGHTIGER

DATUM : 850910
BLAD VAN

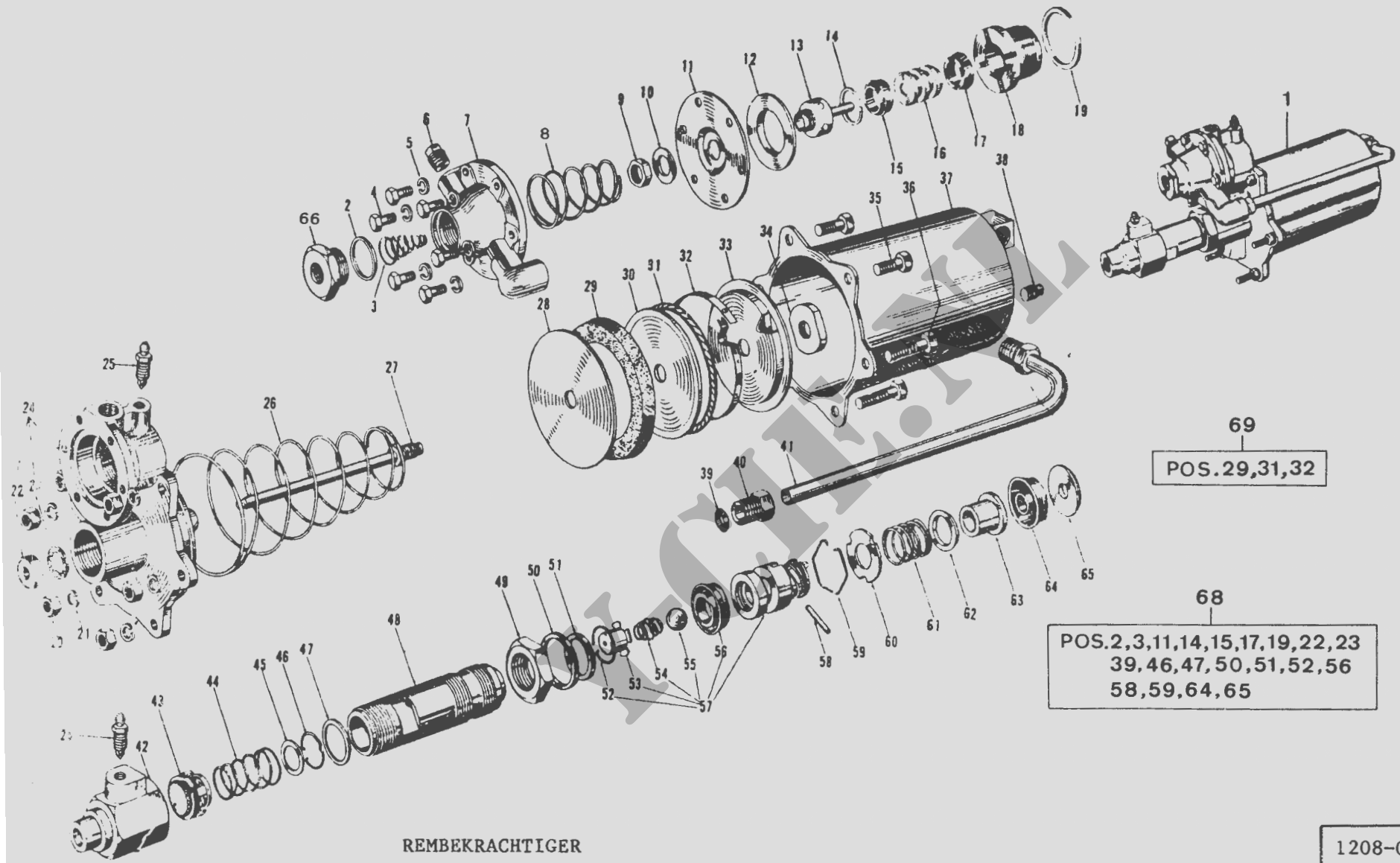

68
POS.2,3,11,14,15,17,19,22,23
39,46,47,50,51,52,56
58,59,64,65

69
POS.29,31,32

1208-0001

PROJECTNUMMER : 0522

MOSNUMMER : 1208-0003

LUCHTDRIJKILINDER

DATUM : 850910

BLAD VAN

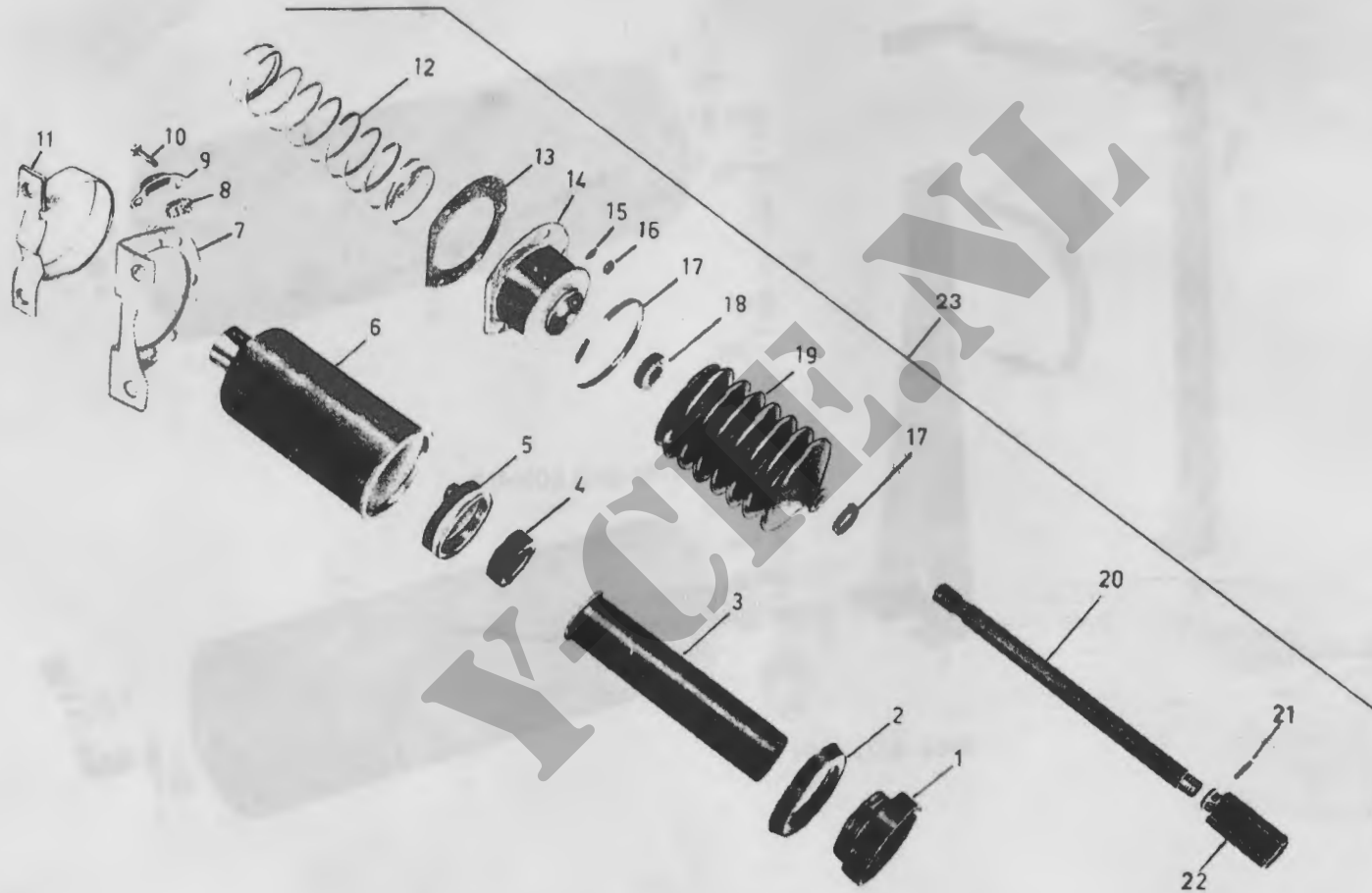

LUCHTDRIJKILINDER

1208-0003

PROJECTNUMMER : 0522
MOSNUMMER : 1208-0004

LUCHTKETELS

DATUM : 850910
BLAD VAN

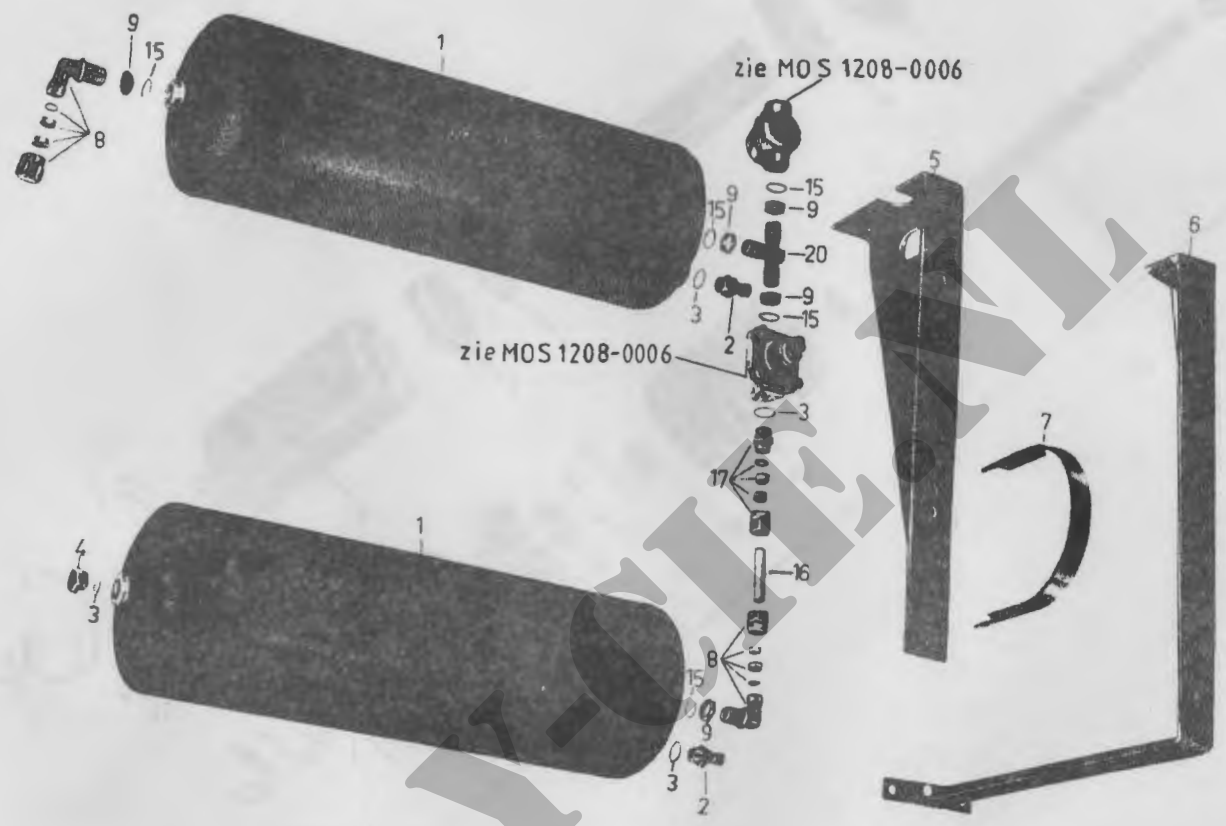

PROJECTNUMMER : 0522

MOSNUMMER : 1208-0005

KRAAN BANDENVULSLANG

DATUM : 850910

BLAD VAN

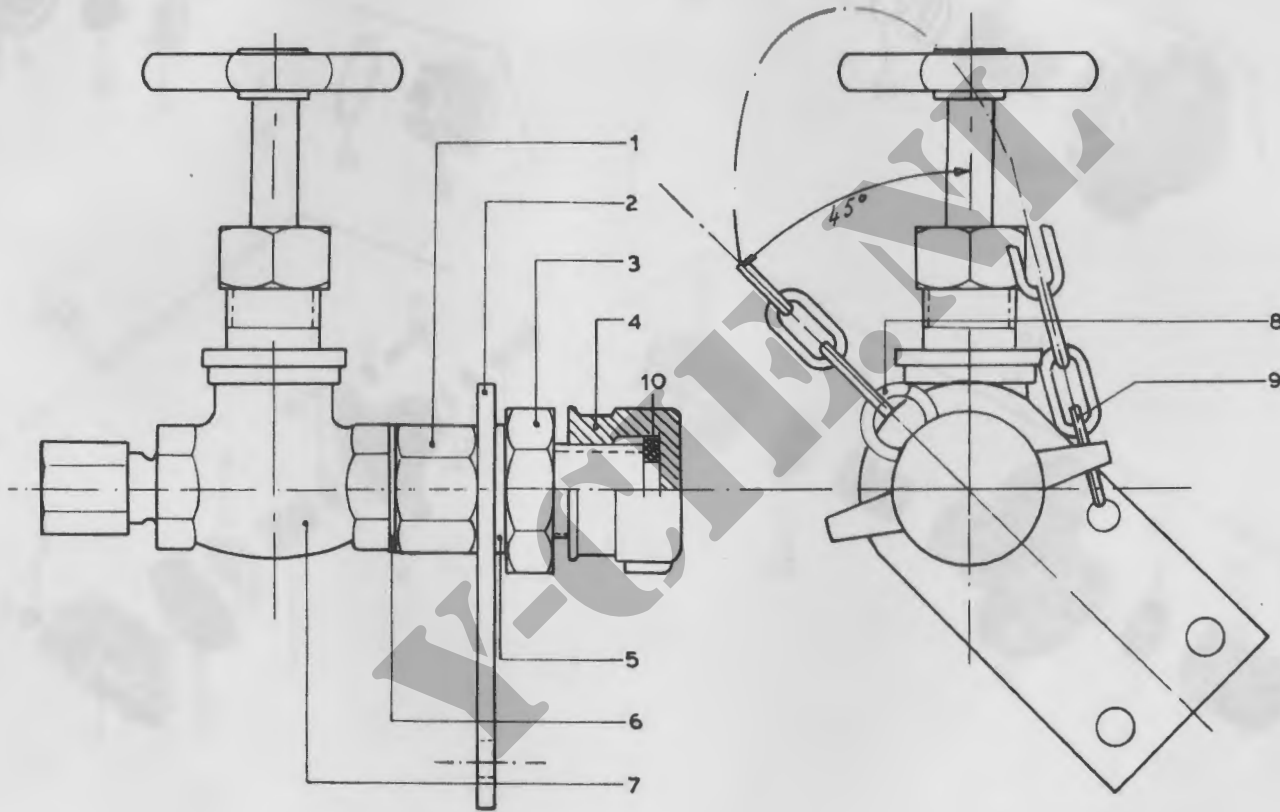

KRAAN BANDENVULSLANG

1208-0005

PROJECTNUMMER : 0522
MOSNUMMER : 1208-0006

REMKLEPPEN

DATUM : 850910
BLAD VAN

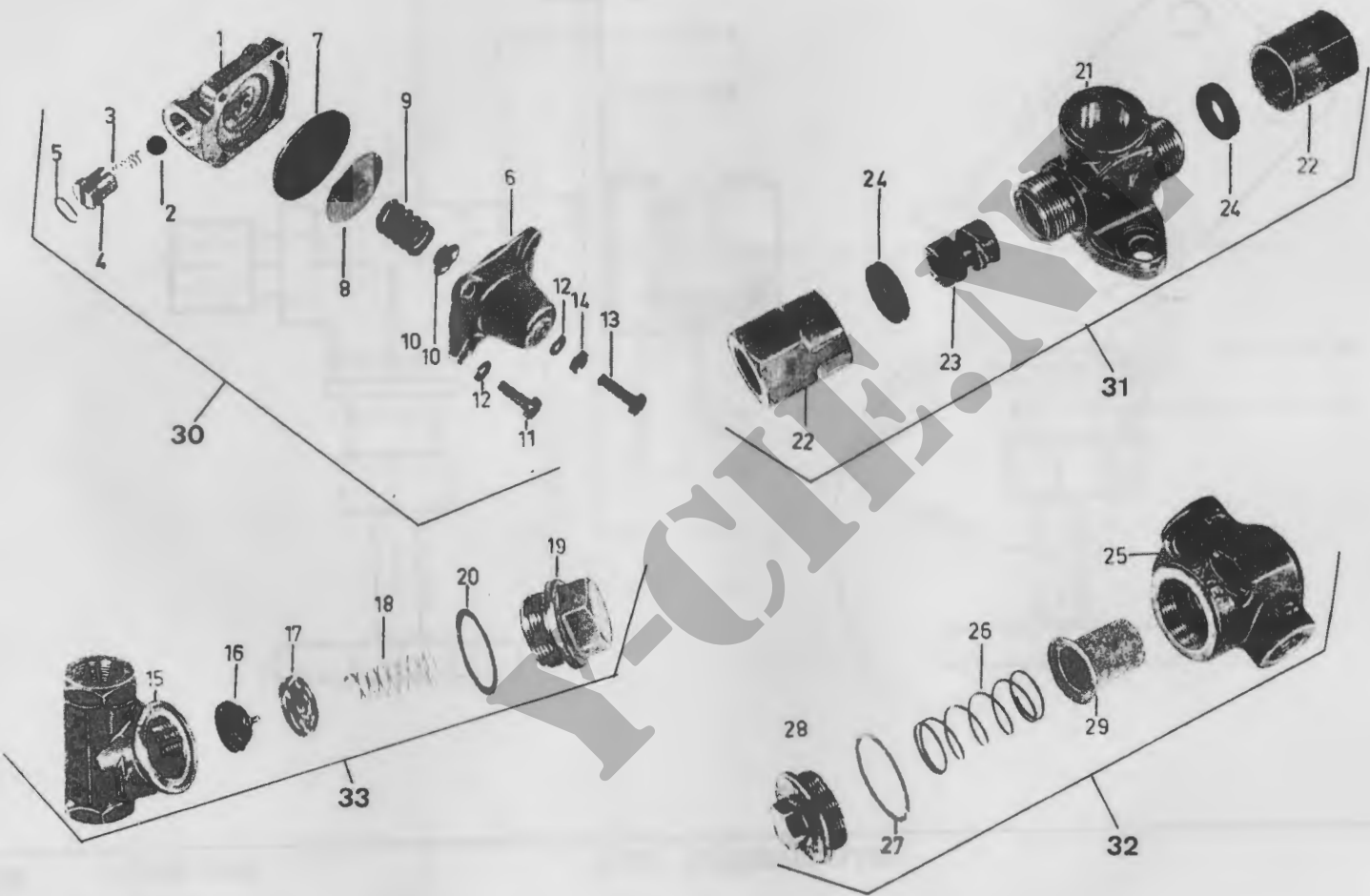

REMKLEPPEN, LUCHTFILTER, VENTIEL

1208-0006

PROJECTNUMMER : 0522

MOSNUMMER : 1208-0007

ANTIVRIESPOMP

DATUM : 850910

BLAD VAN

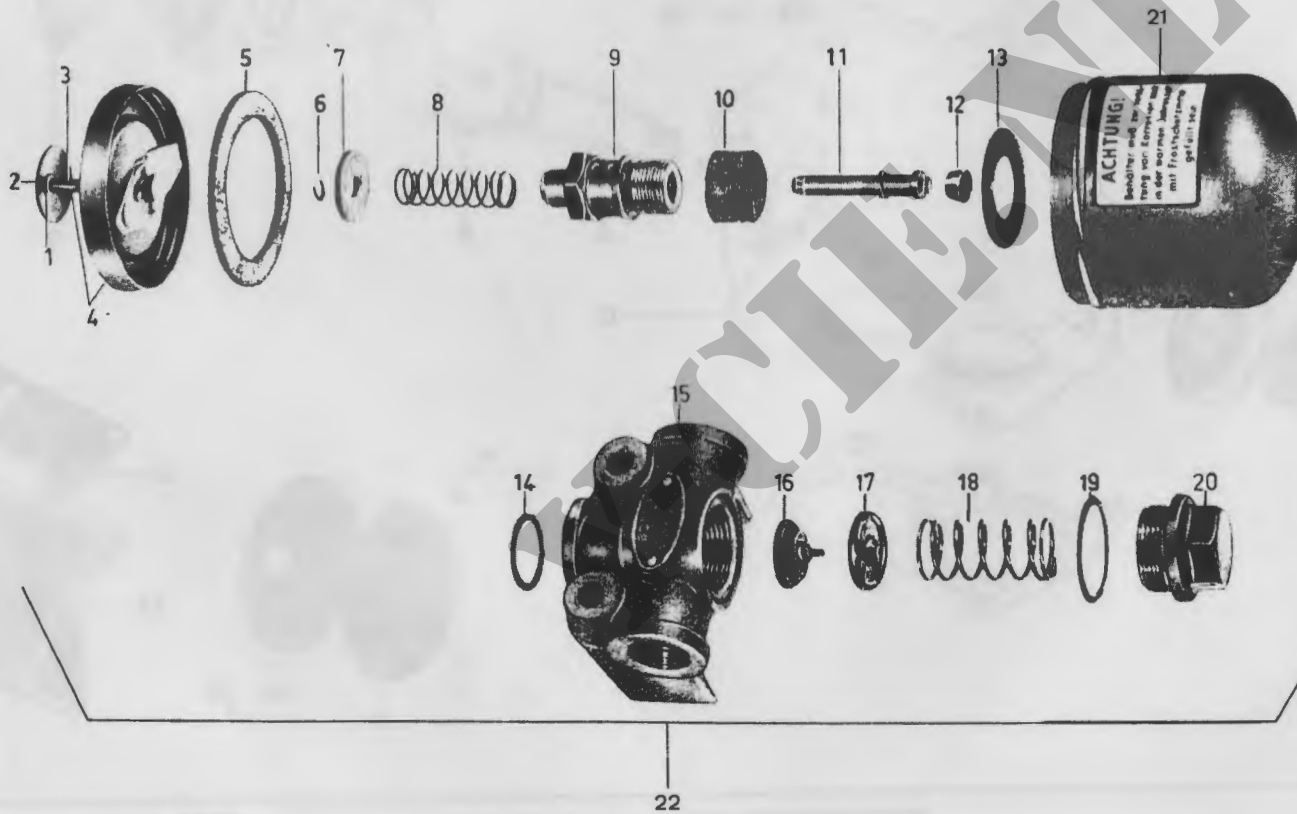

ANTIVRIESPOMP

1208-0007

PROJECTNUMMER : 0522
MOSNUMMER : 1209-0001

LUCHTCOMPRESSOR

DATUM : 850910
BLAD VAN

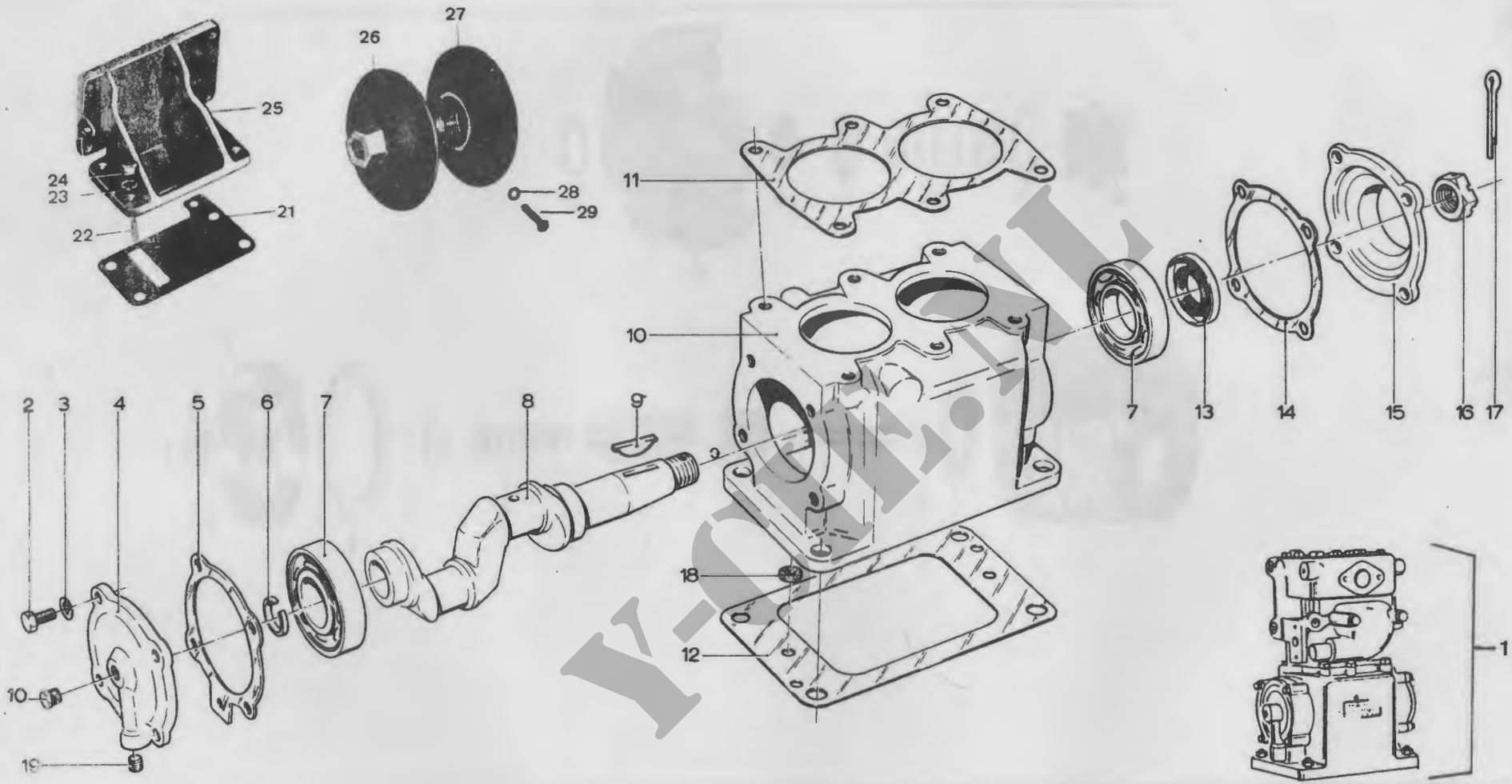

KRUKKAST, LUCHTCOMPRESSOR

1209-0001

PROJECTNUMMER : 0522

MOSNUMMER : 1209-0002

LUCHTCOMPRESSOR

DATUM : 850910

BLAD VAN

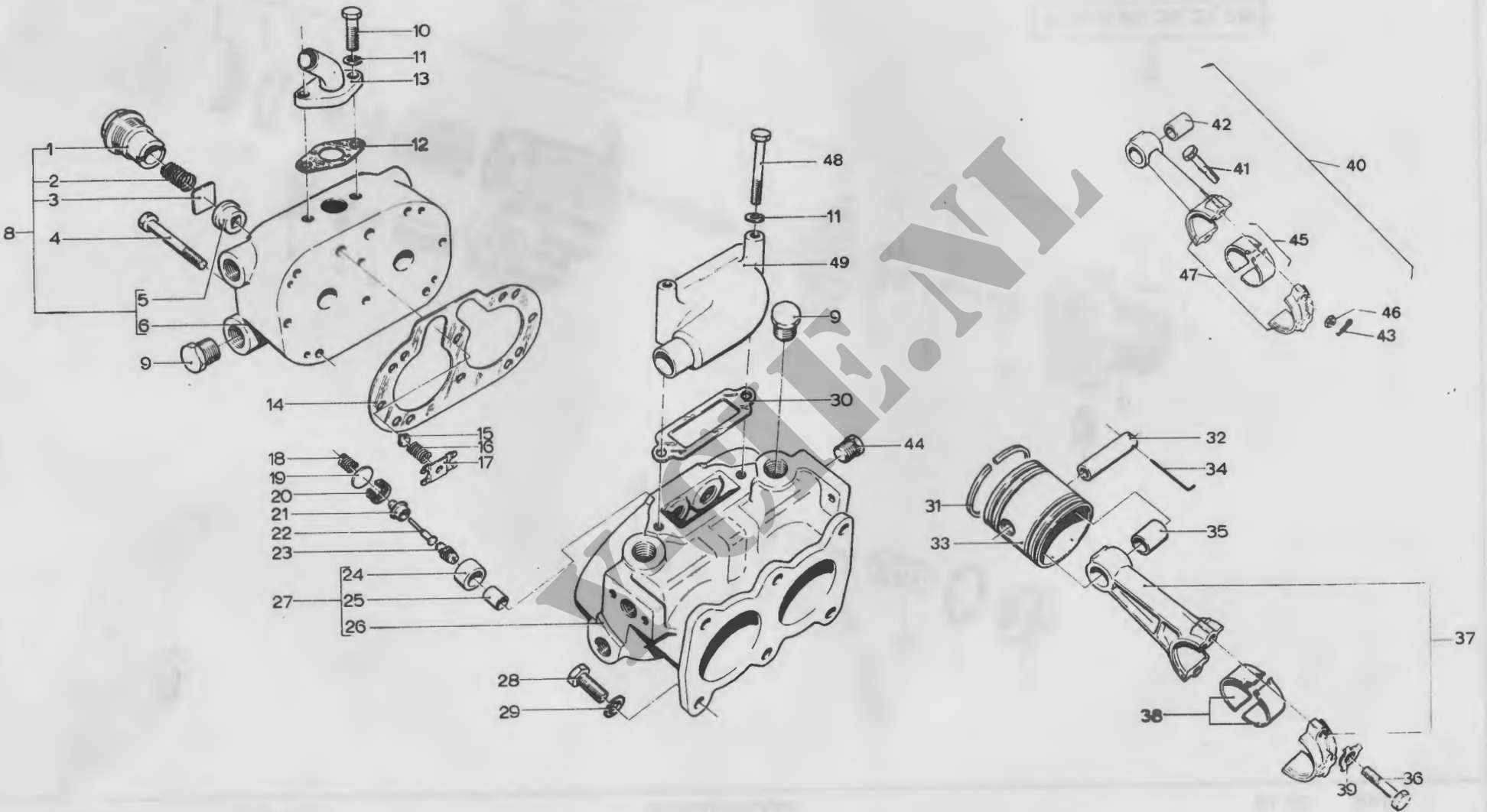

CILINDERBLOK, LUCHTCOMPRESSOR

1209-0002

PROJECTNUMMER : 0522

MOSNUMMER : 1209-0005

DRUKREGELAAR

DATUM : 850910

BLAD VAN

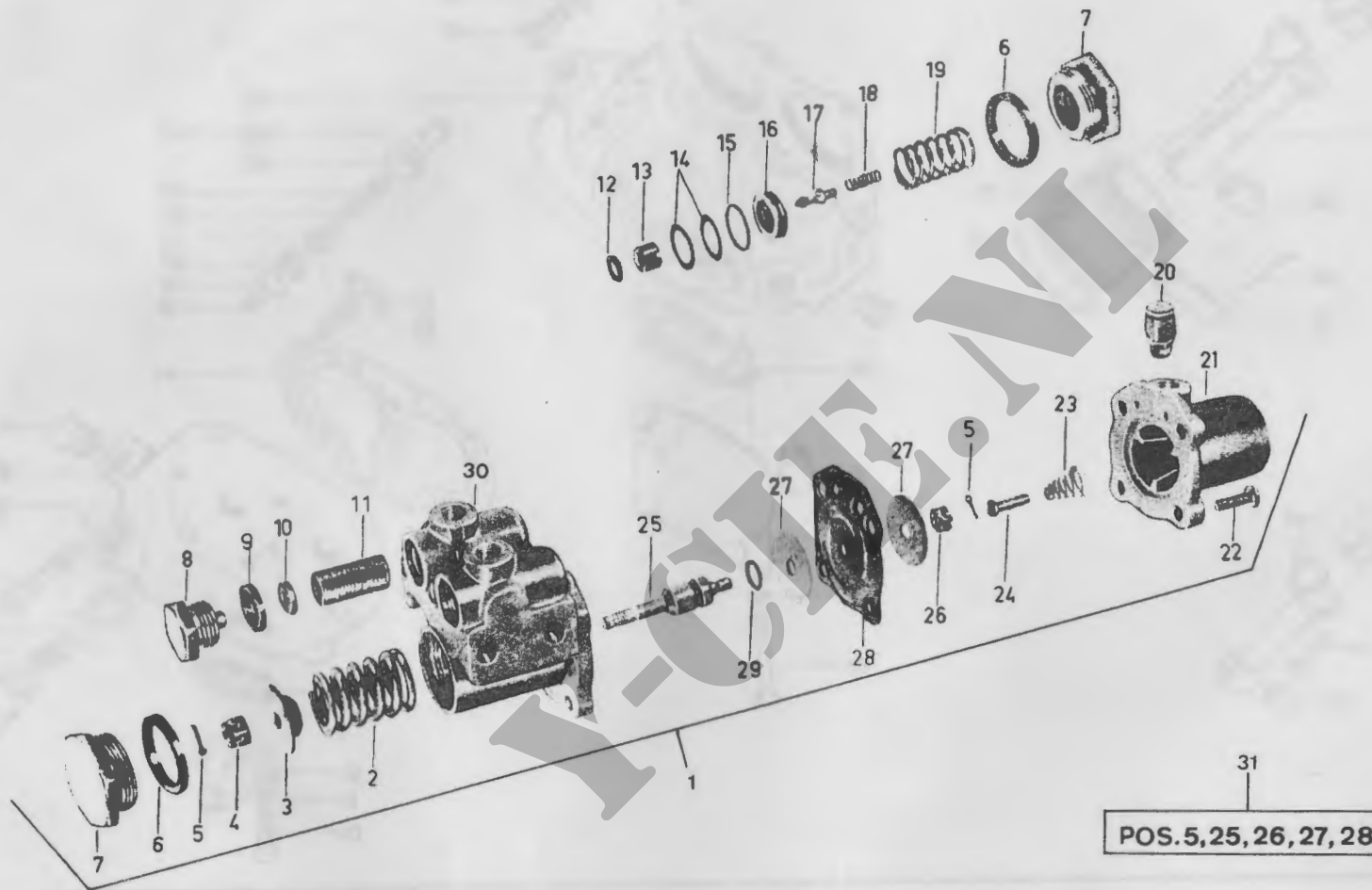

DRUKREGELAAR, LUCHTCOMPRESSOR

1209-0005

PROJECTNUMMER : 0522

MOSNUMMER : 1211-0001

SLANGKRAAN

DATUM : 850910

BLAD VAN

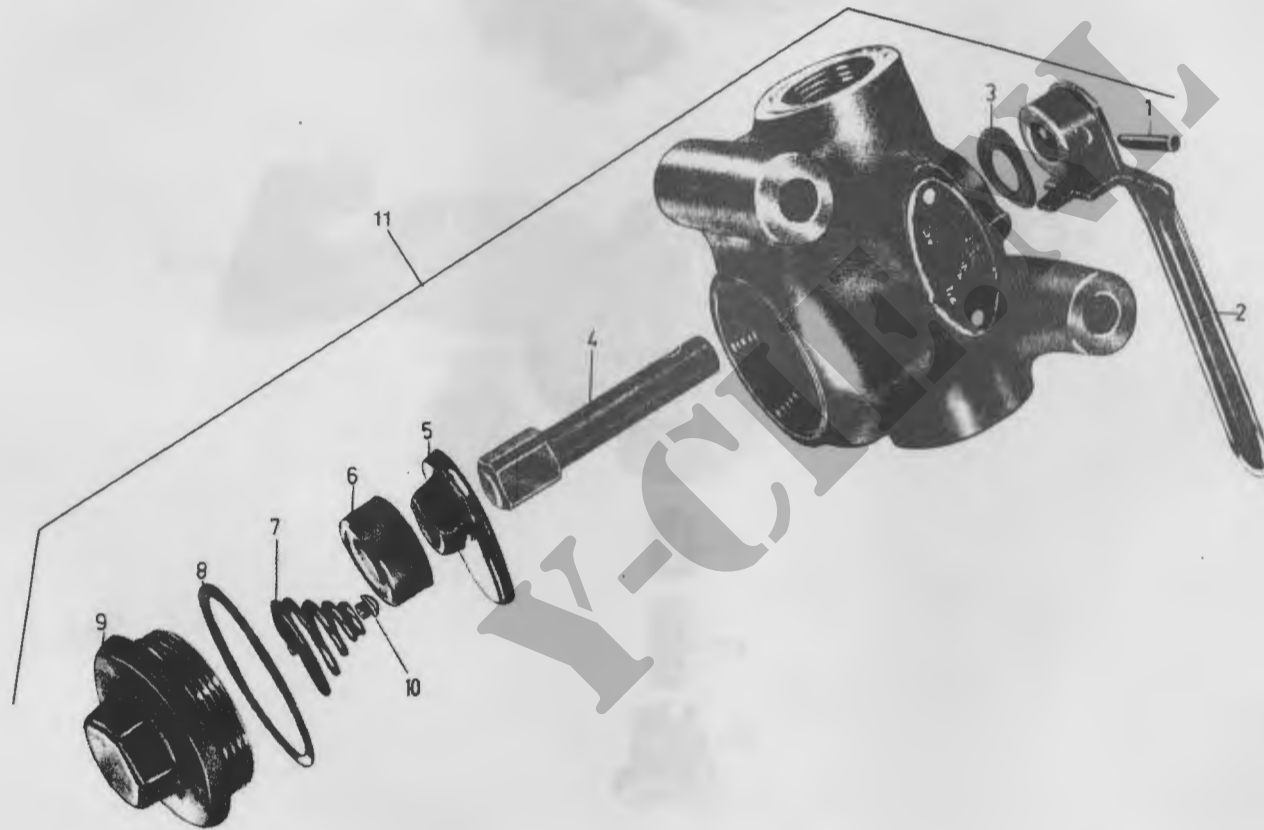

SLANGKRAAN

1211-0001

PROJECTNUMMER : 0522
MOSNUMMER : 1211-0002

SLANGKOPPELING

DATUM : 850910
BLAD VAN



SLANGKOPPELING

1211-0002

PROJECTNUMMER : 0522
MOSNUMMER : 1211-0003

BEDIENINGSKRAAN

DATUM : 850910
BLAD VAN

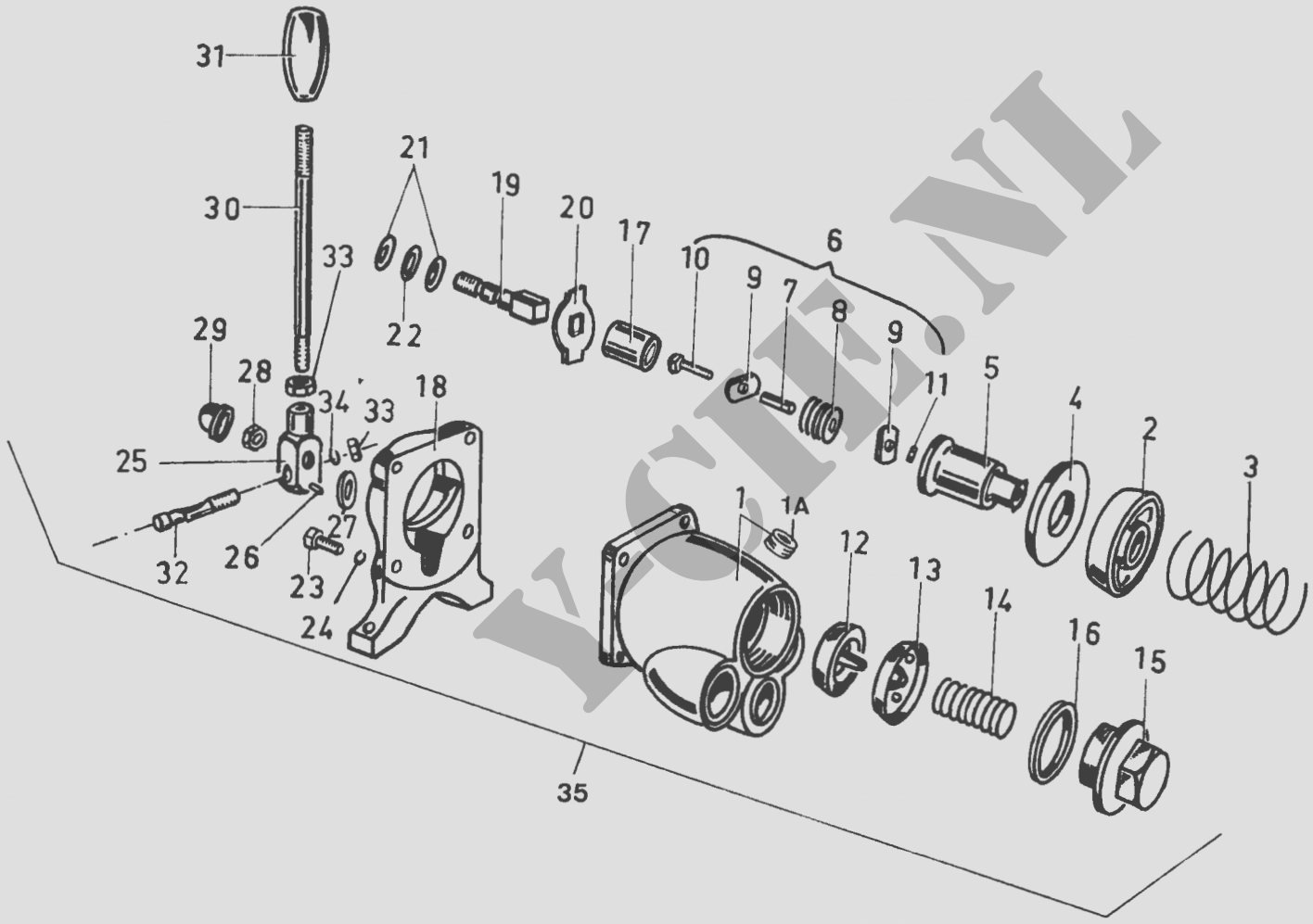

BEDIENINGSKRAAN

1211-0003

PROJECTNUMMER : 0522
MOSNUMMER : 1401-0001

STUURSTANG

DATUM : 850910
BLAD VAN

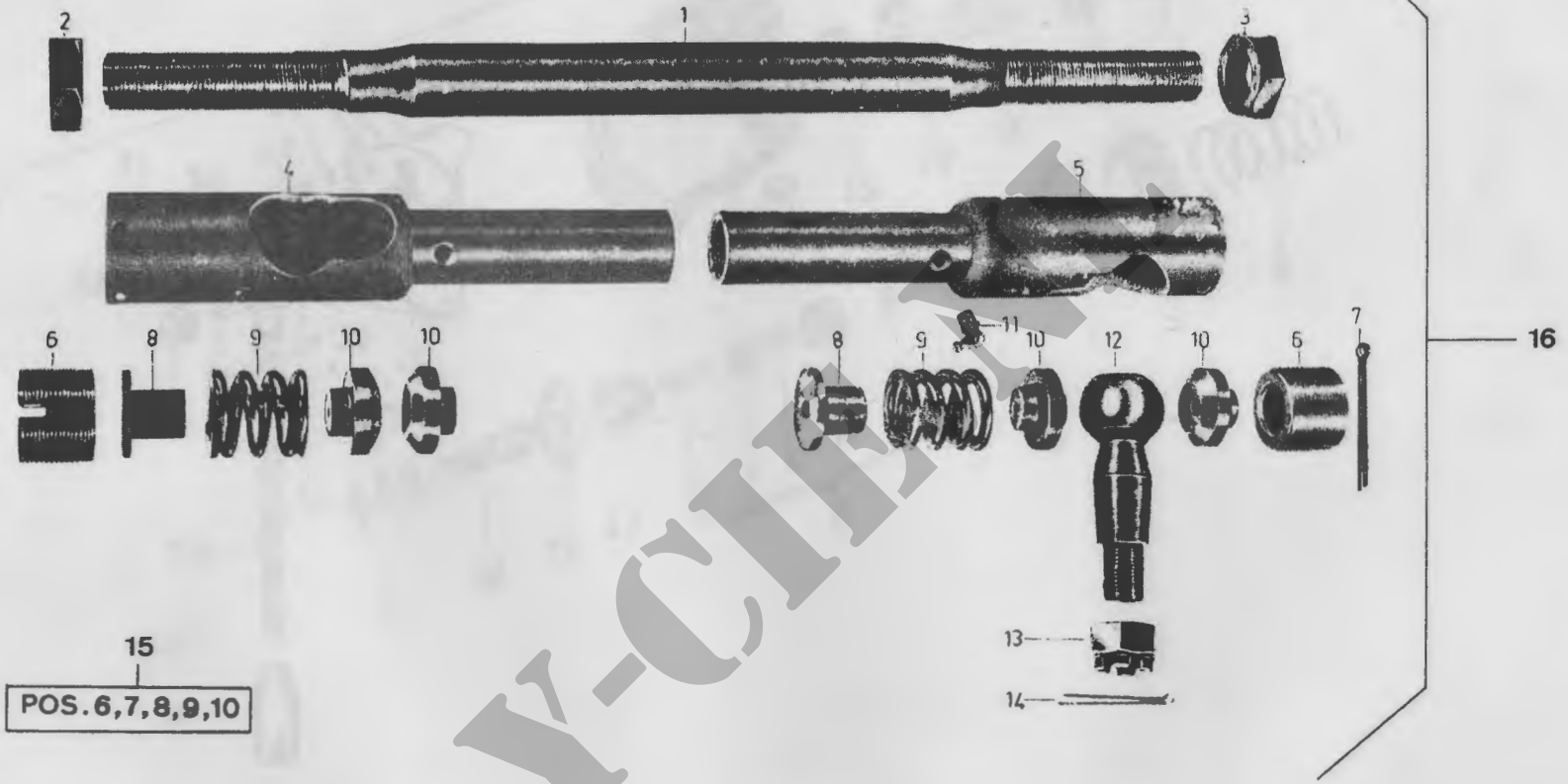

STUURSTANG

1401-0001

PROJECTNUMMER : 0522
MOSNUMMER : 1401-0002

SPOORSTANG

DATUM : 850910
BLAD VAN



SPOORSTANG

1401-0002

PROJECTNUMMER : 0522
MOSNUMMER : 1401-0003

STUURKOLOM

DATUM : 850910
BLAD VAN

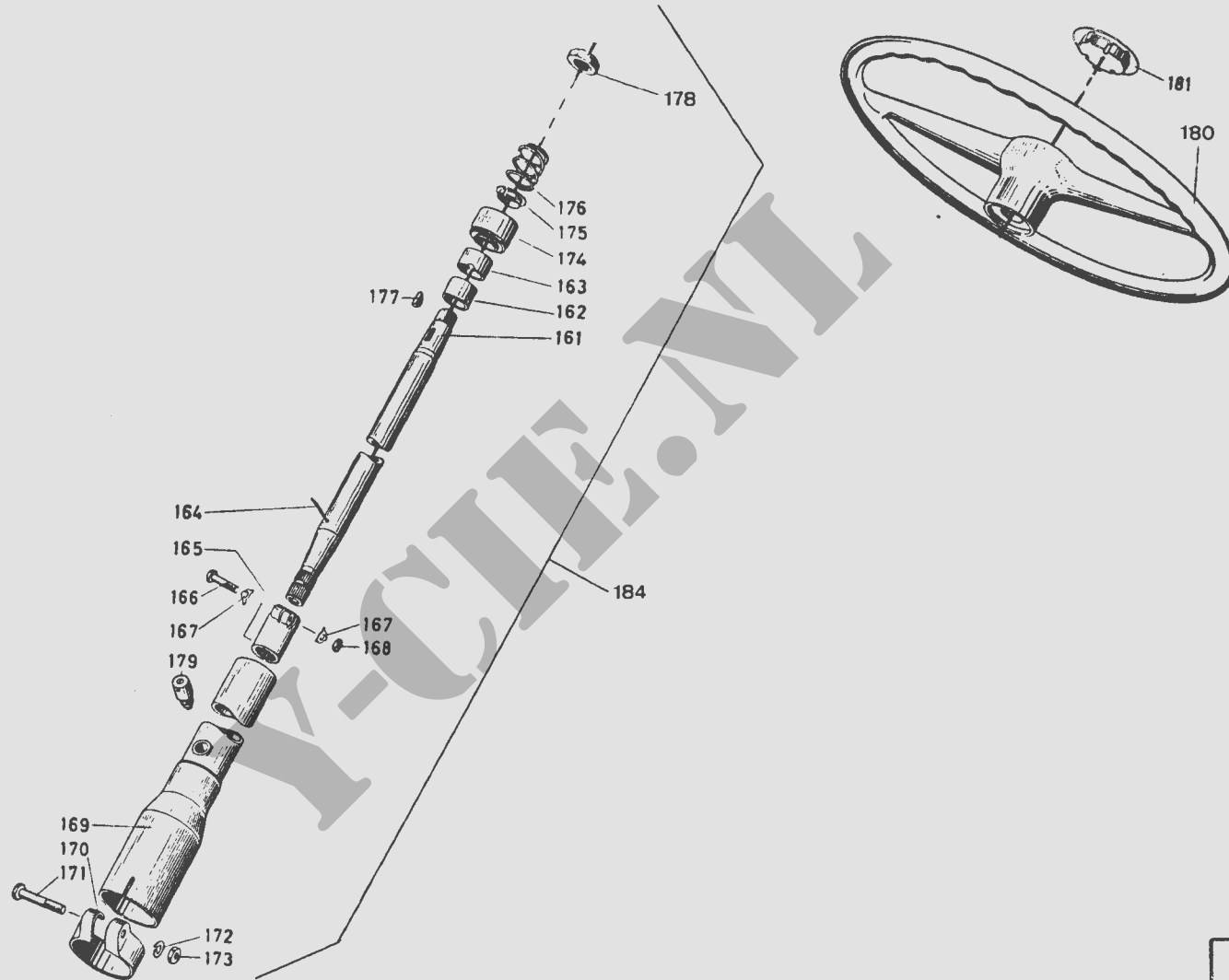

STUURKOLOM

1401-0003

PROJECTNUMMER : 0522
MOSNUMMER : 1407-0001

STUURHUIS

DATUM : 850910
BLAD VAN

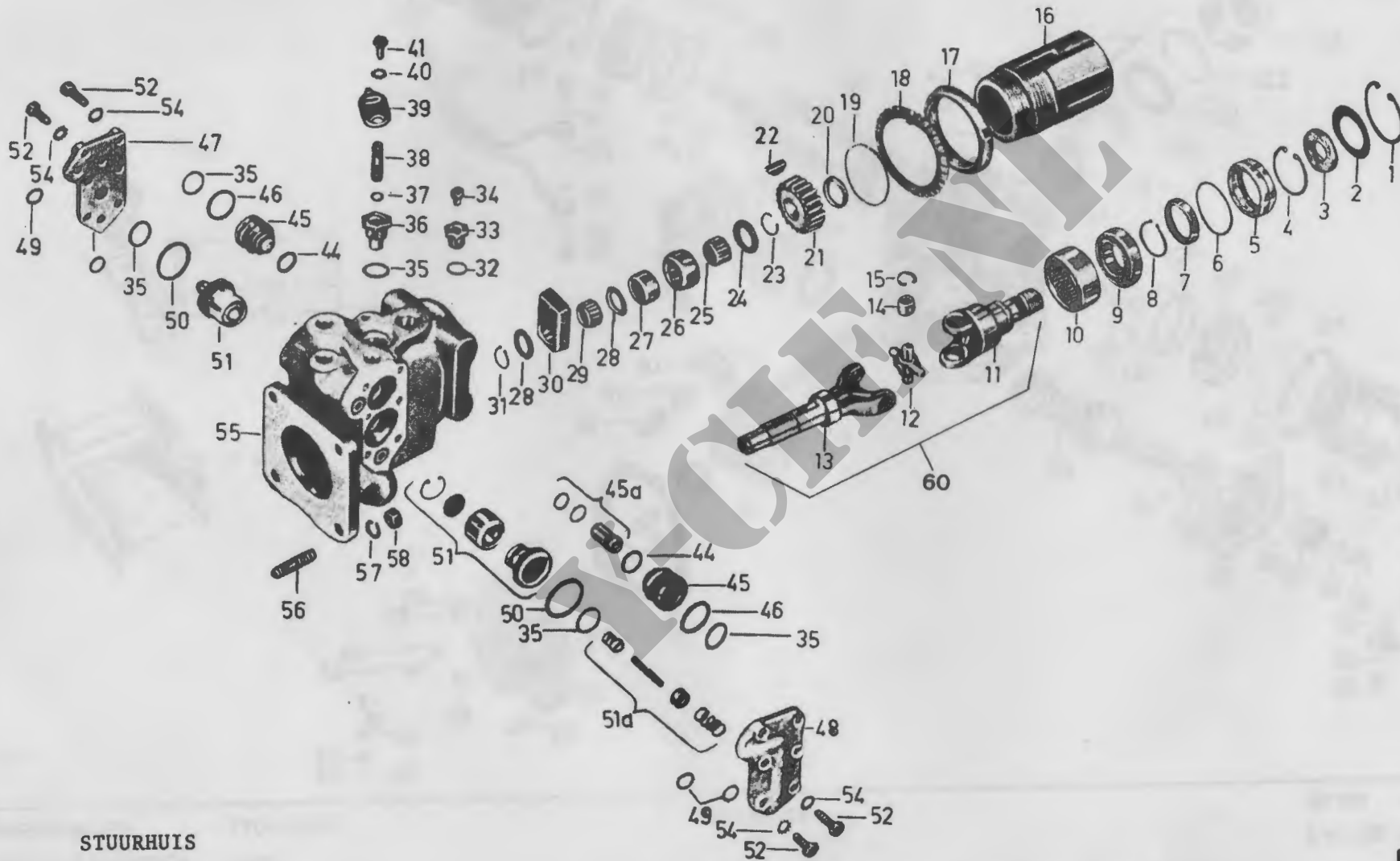

STUURHUIS

1407-0001

PROJECTNUMMER : 0522

DATUM : 850910

MOSNUMMER : 1407-0002

STUURHUIS

BLAD VAN

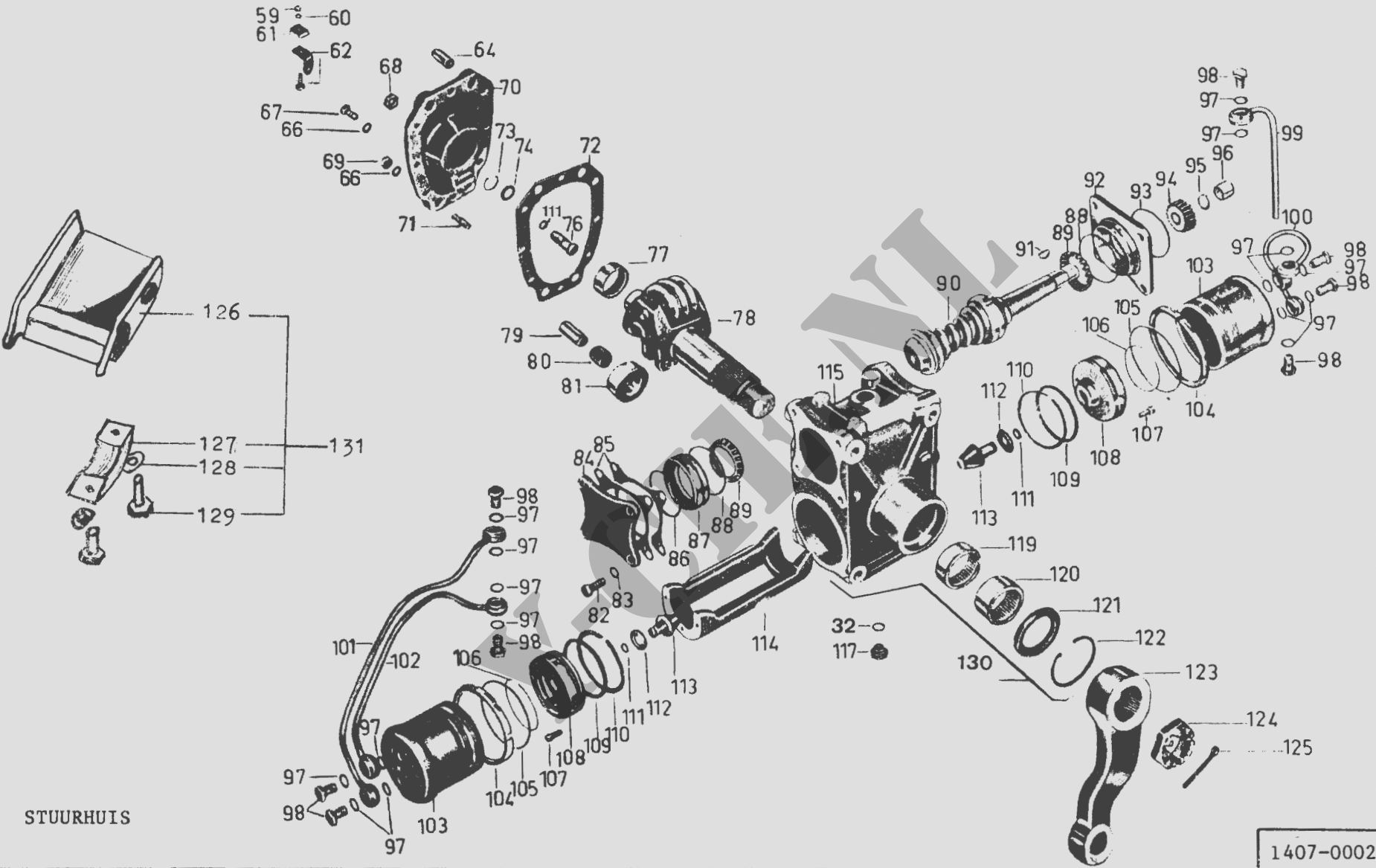

STUURHUIS

1407-0002

PROJECTNUMMER : 0522

DATUM : 850910

MOSNUMMER : 1407-0003

PAKKINGSTEL

BLAD VAN

1

BENAMING		AANTAL	MOS
PAKKINGRING	3 mm dik, 55 mm I.D.	1	1407-0001-006
AFDICHTING, ONBEMANTELD	A 35 x 47	1	1407-0001-007
PAKKINGRING	3 mm dik, 64 mm I.D.	1	1407-0001-019
STOOTDOP, RUBBER		1	1407-0001-033A
PAKKINGRING	3 mm dik, 22 mm I.D.	5	1407-0001-035
PAKKINGRING	2,5 mm dik, 9 mm I.D.	1	1407-0001-037
PAKKINGRING	3,5 mm dik, 19 mm I.D.	2	1407-0001-044
PAKKINGRING	3,5 mm dik, 28 mm I.D.	2	1407-0001-046
PAKKINGRING	2,5 mm dik, 14 mm I.D.	4	1407-0001-049
PAKKINGRING	4 mm dik, 34 mm I.D.	2	1407-0001-050
PAKKINGRING	3,5 mm dik, 70 mm I.D.	1	1407-0002-086
PAKKINGRING	3 mm dik, 80 mm I.D.	2	1407-0002-088
PAKKINGRING	3 mm dik, 71 mm I.D.	1	1407-0002-093
PAKKING, VOORGEVORMD	2,4 mm dik, 17,5 mm I.D.	16	1407-0002-097
PAKKINGRING		2	1407-0002-105
PAKKINGRING		2	1407-0002-109
ZUIGERVEER		2	1407-0002-110
PAKKINGRING	3 mm dik, 11,5 mm I.D.	3	1407-0002-111
AFDICHTING, ONBEMANTELD	A 55 x 80 x 10	1	1407-0002-121

PAKKINGSTEL

1407-0003

PROJECTNUMMER : 0522

MOSNUMMER : 1410-0001

OLIEPOMP, STUURINRICHTING

DATUM : 850910

BLAD VAN

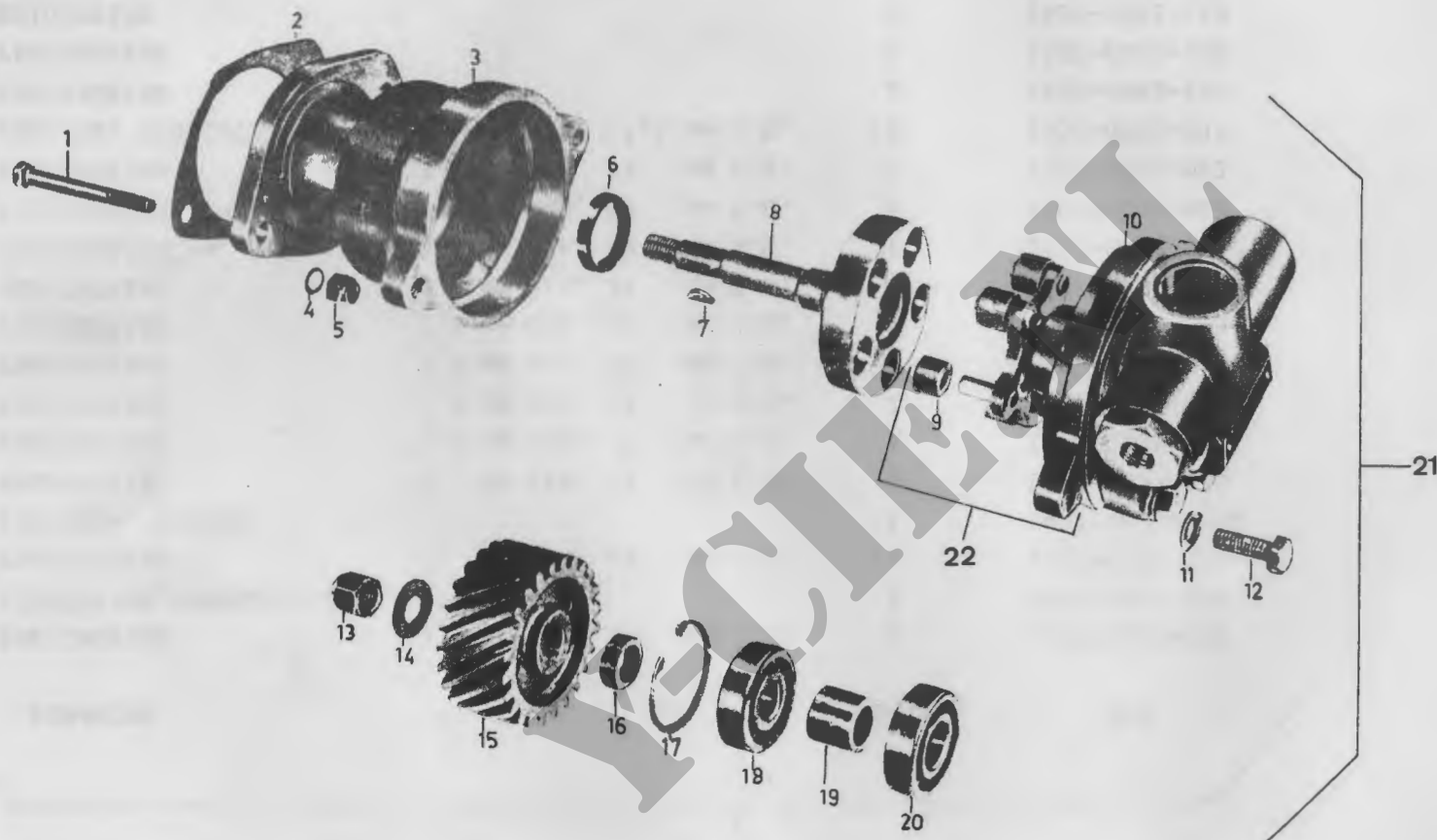

OLIEPOMP, STUURINRICHTING

1410-0001

PROJECTNUMMER : 0522
MOSNUMMER : 1411-0001

OLIESLANGEN, STUURINRICHTING

DATUM : 850910
BLAD VAN

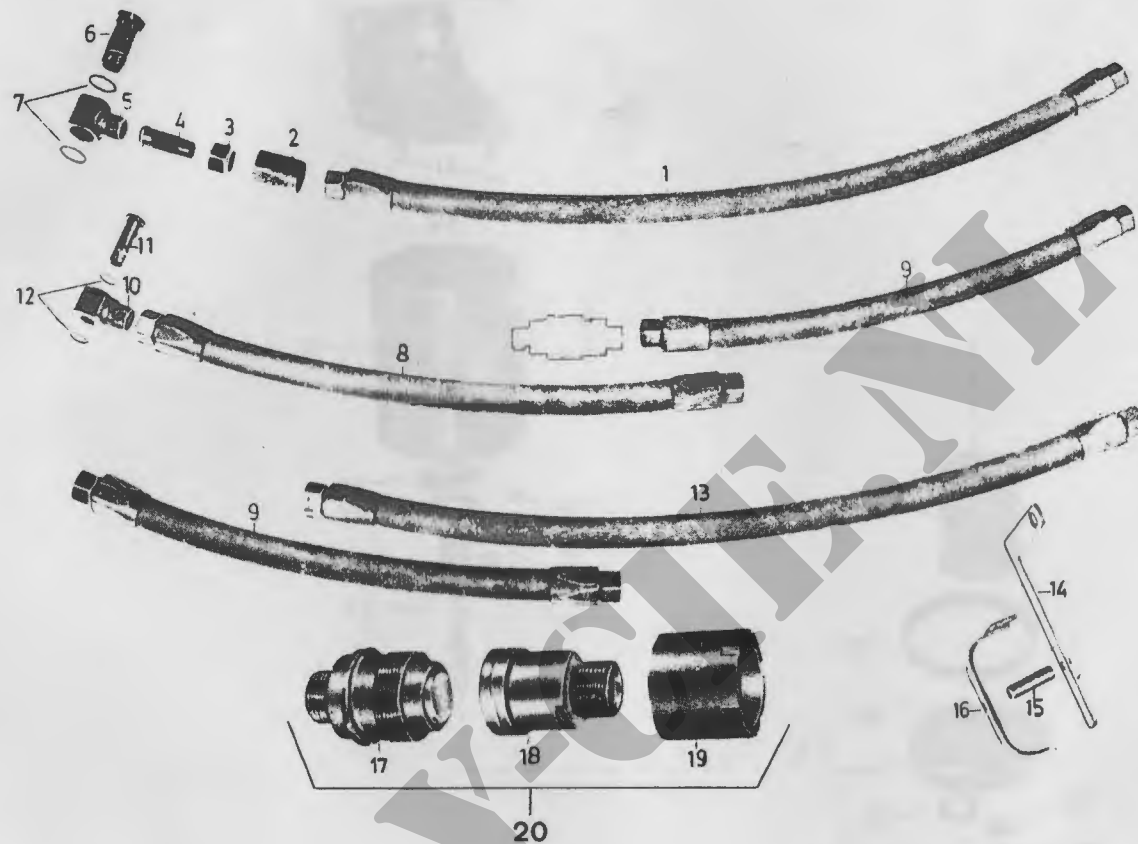

OLIESLANGEN, STUURINRICHTING

1411-0001

PROJECTNUMMER : 0522

MOSNUMMER : 1413-0001

OLIETANK, STUURINRICHTING

DATUM : 850910

BLAD VAN

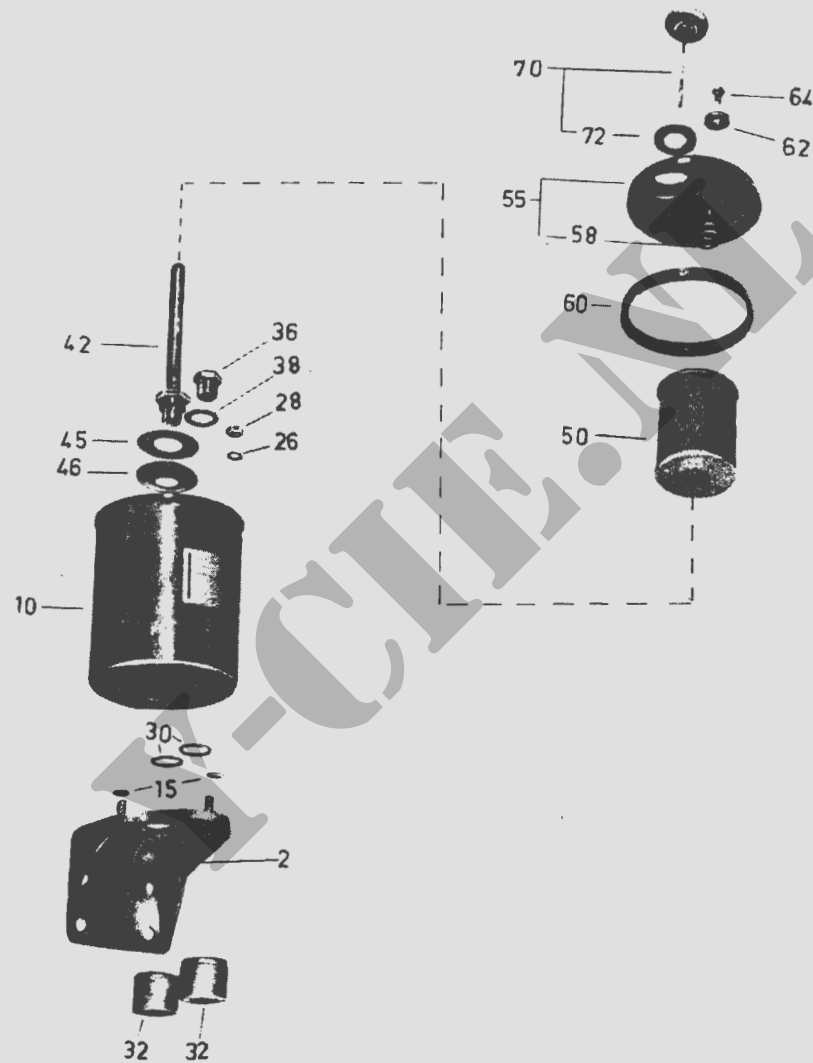

OLIETANK, STUURINRICHTING

1413-0001

PROJECTNUMMER : 0522
MOSNUMMER : 1601-0001

VOORVEER

DATUM : 850910
BLAD VAN

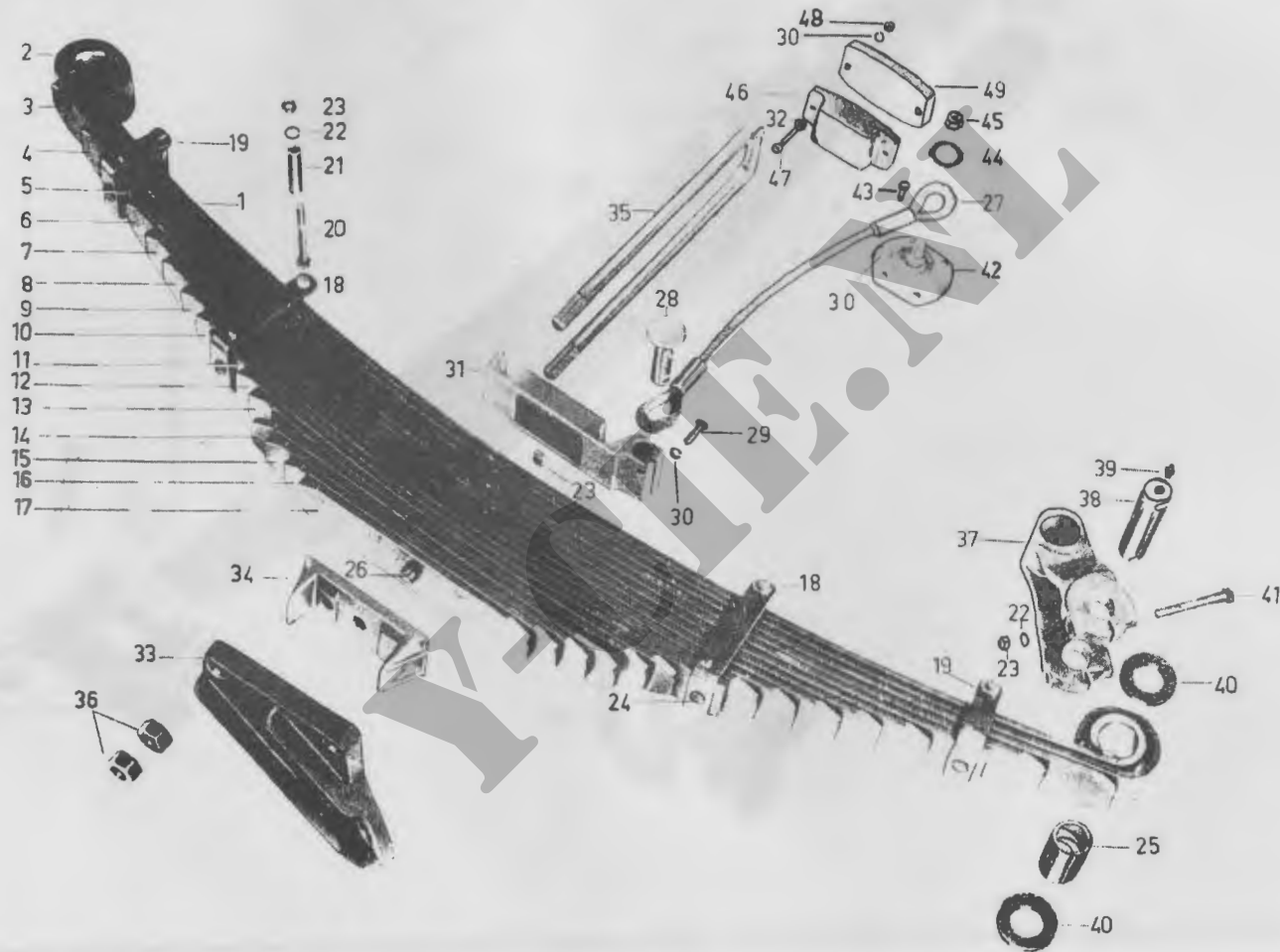

VOORVEER

1601-0001

PROJECTNUMMER : 0522
MOSNUMMER : 1601-0002

ACHTERVEER

DATUM : 850910
BLAD VAN

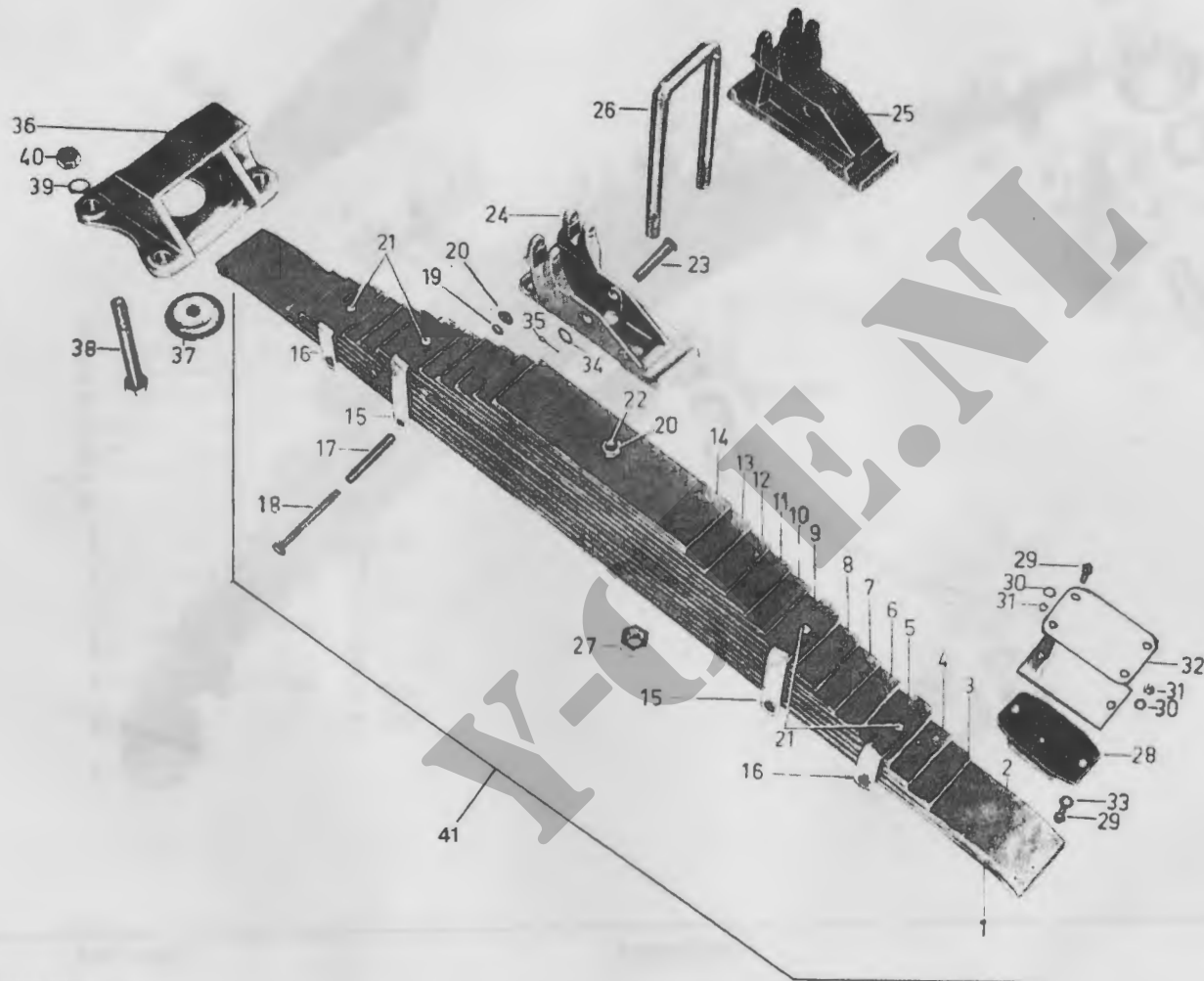

ACHTERVEER

1601-0002

PROJECTNUMMER : 0522
MOSNUMMER : 1605-0001

SCHOMMELAS

DATUM : 850910
BLAD VAN

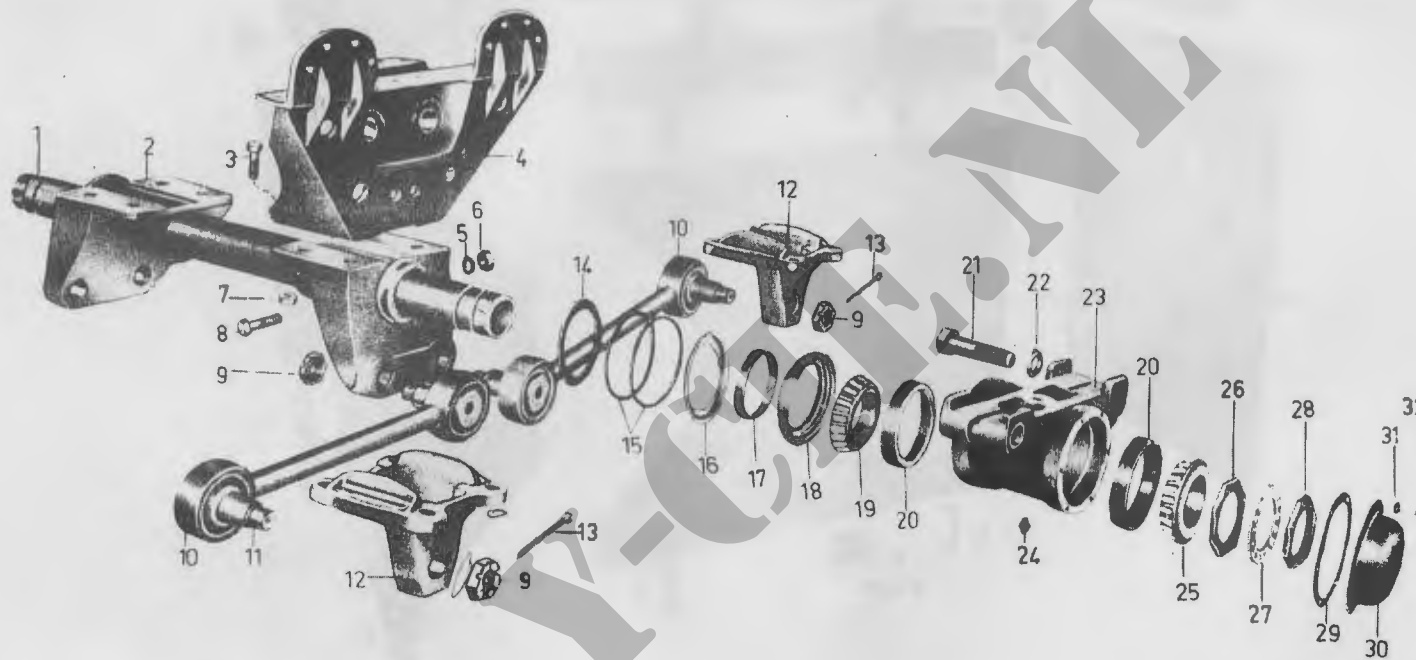

SCHOMMELAS

1605-0001

PROJECTNUMMER : 0522
MOSNUMMER : 1801-0001

MOTORKAP

DATUM : 850910
BLAD VAN

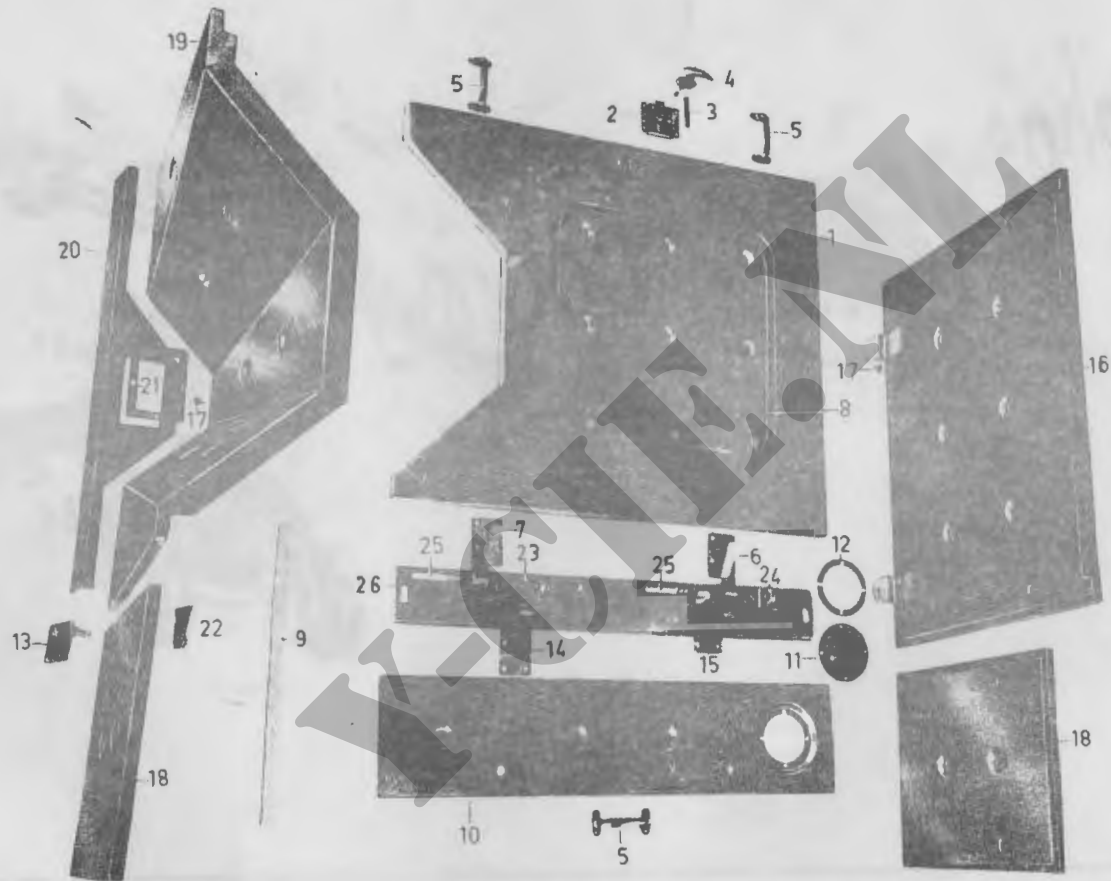

MOTORKAP

1801-0001

PROJECTNUMMER : 0522
MOSNUMMER : 1801-0002

CABINE

DATUM : 850910
BLAD VAN

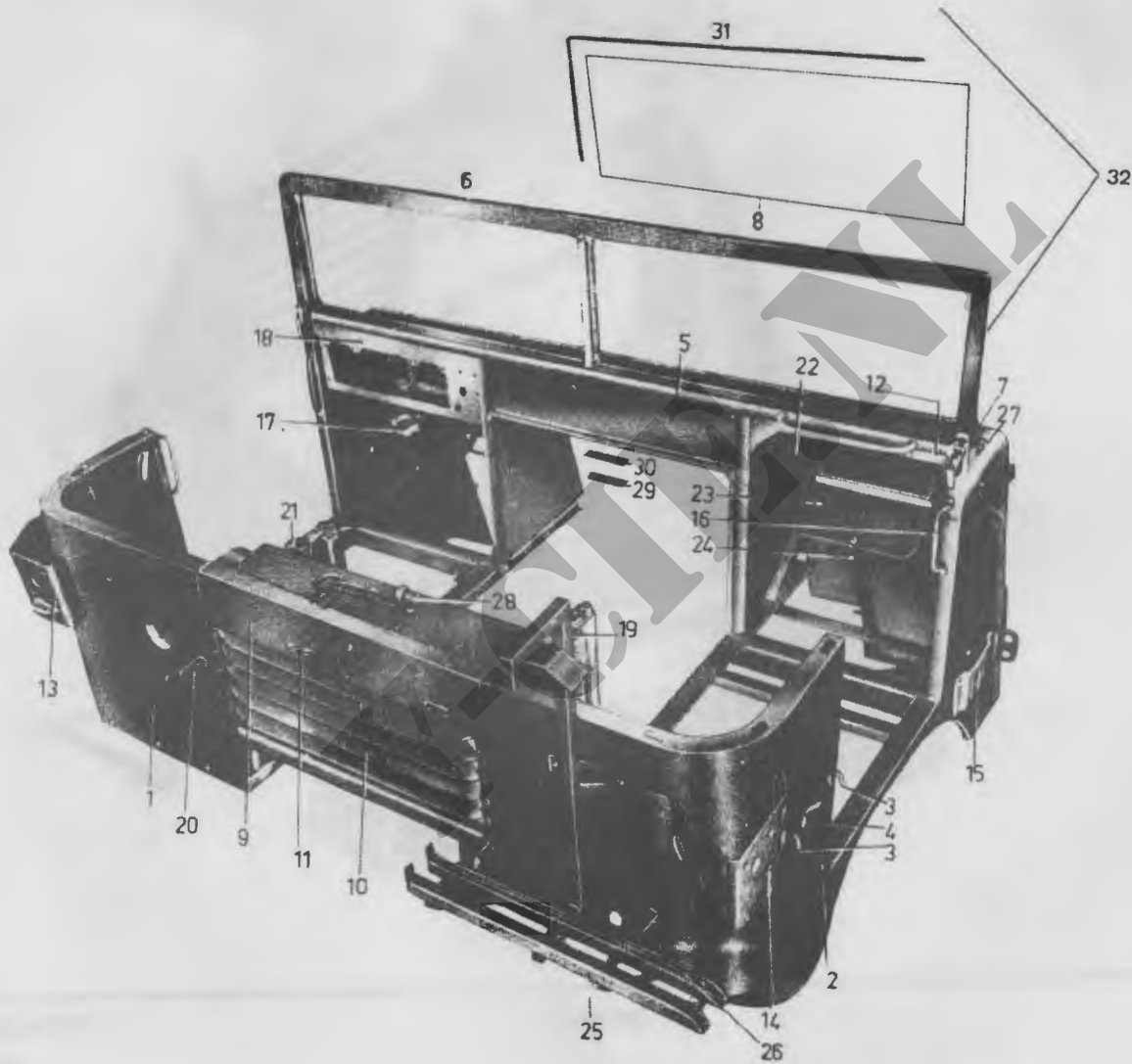

CABINE

1801-0002

PROJECTNUMMER : 0522
MOSNUMMER : 1801-0003

CABINE

DATUM : 850910
BLAD VAN

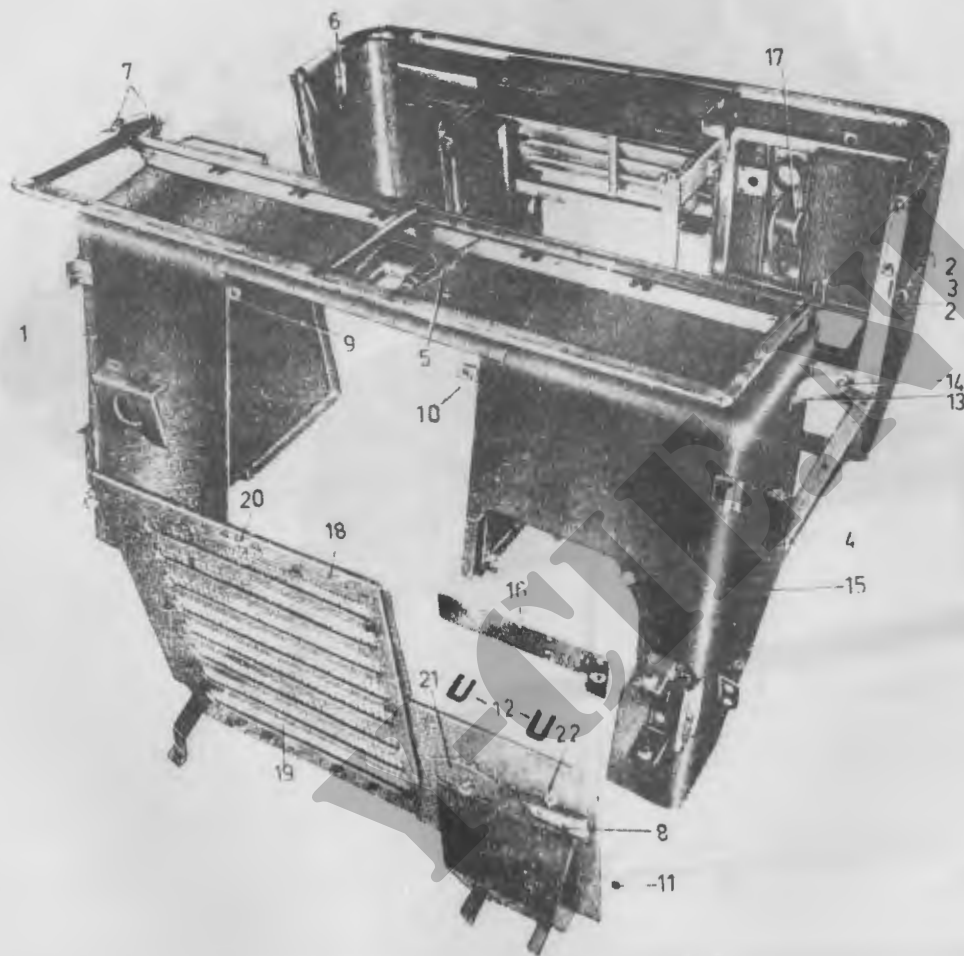

CABINE

1801-0003

PROJECTNUMMER : 0522

MOSNUMMER : 1801-0004

CABINEBEVESTIGING

DATUM : 850910

BLAD VAN

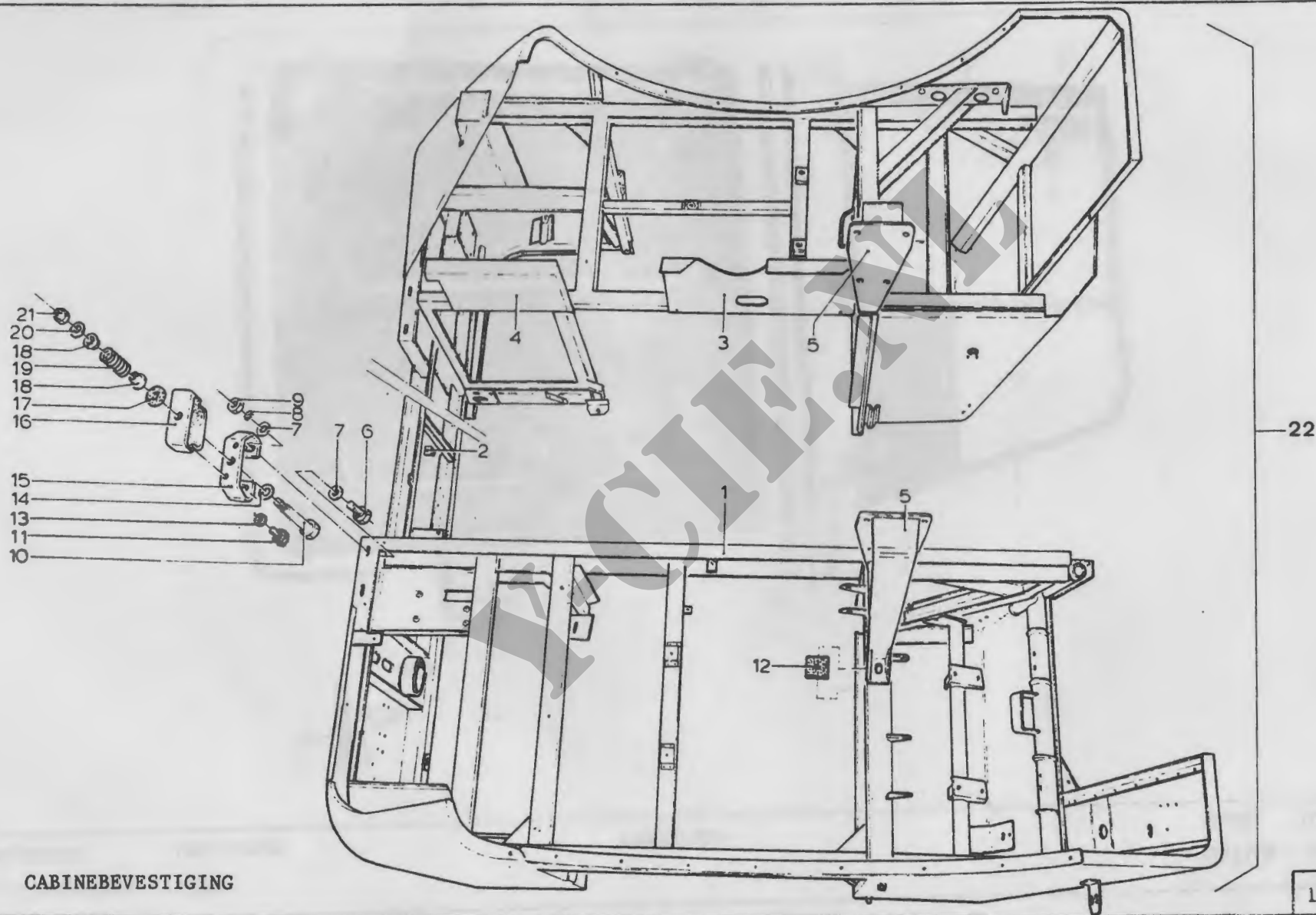

CABINEBEVESTIGING

1801-0004

PROJECTNUMMER : 0522

MOSNUMMER : 1801-0006

CABINEVLOERPLATEN

DATUM : 850910

BLAD VAN

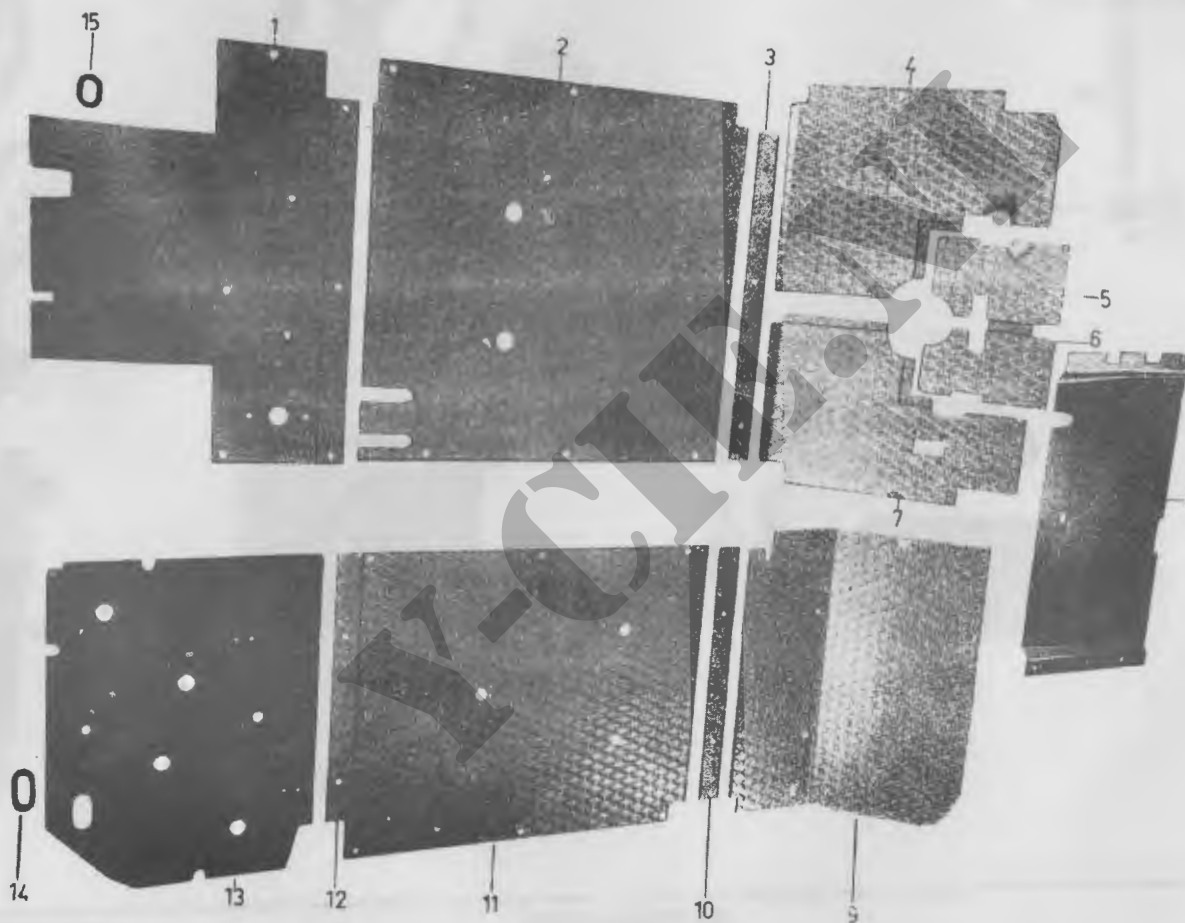

CABINEVLOERPLATEN

1801-0006

PROJECTNUMMER : 0522
MOSNUMMER : 1806-0001

CABINESTOELEN

DATUM : 850910
BLAD VAN

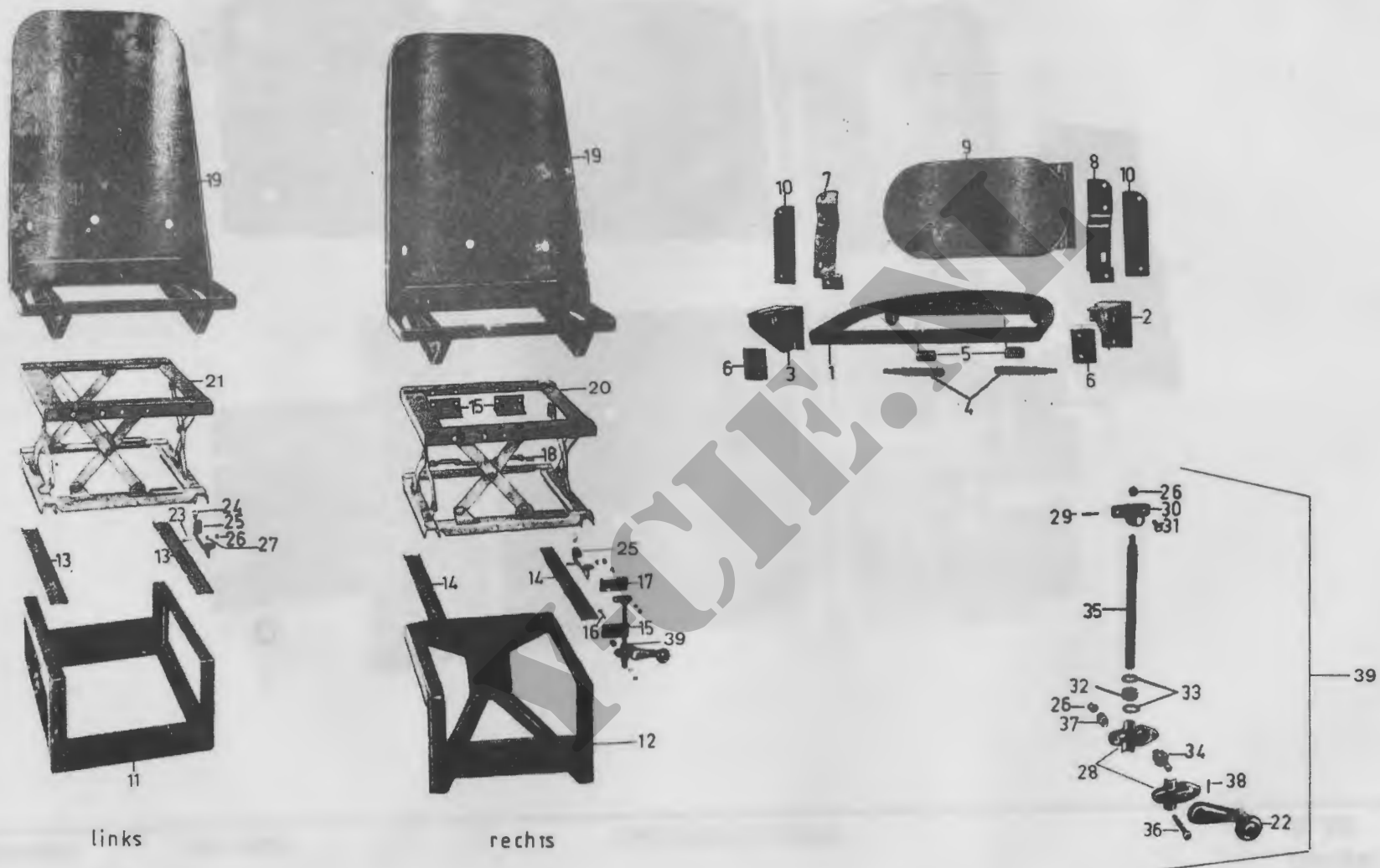

CABINESTOELEN

1806-0001

PROJECTNUMMER : 0522

MOSNUMMER : 2001-0001

KATROLWIEL, VOORLIER

DATUM : 850910

BLAD VAN



KATROLWIEL, VOORLIER

2001-0001

PROJECTNUMMER : 0522
MOSNUMMER : 2001-0002

KABELTROMMEL, VOORLIER

DATUM : 850910
BLAD VAN

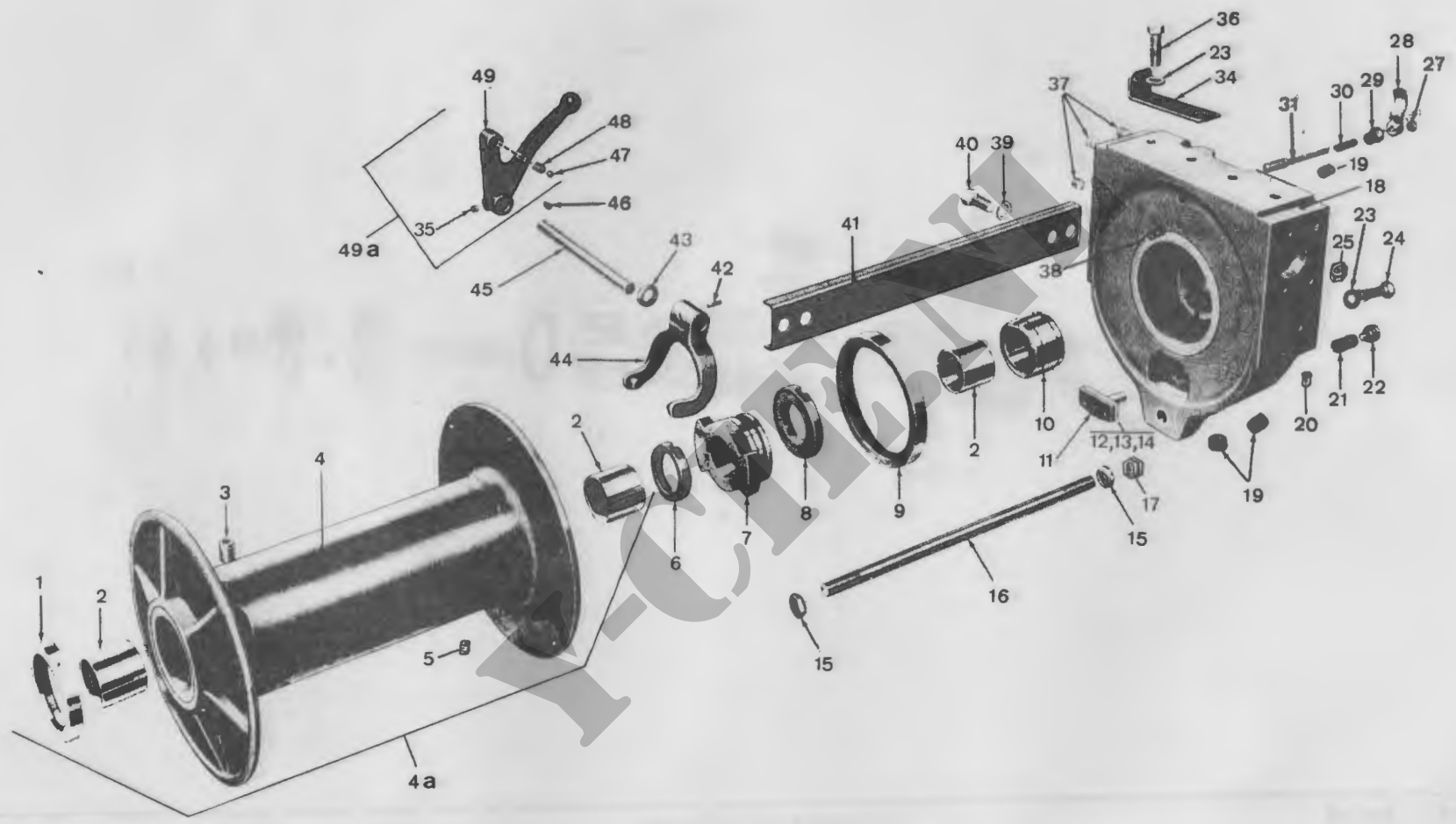

KABELTROMMEL, VOORLIER

2001-0002

PROJECTNUMMER : 0522

MOSNUMMER : 2001-0003

SPOELINRICHTING, VOORLIER

DATUM : 850910

BLAD VAN

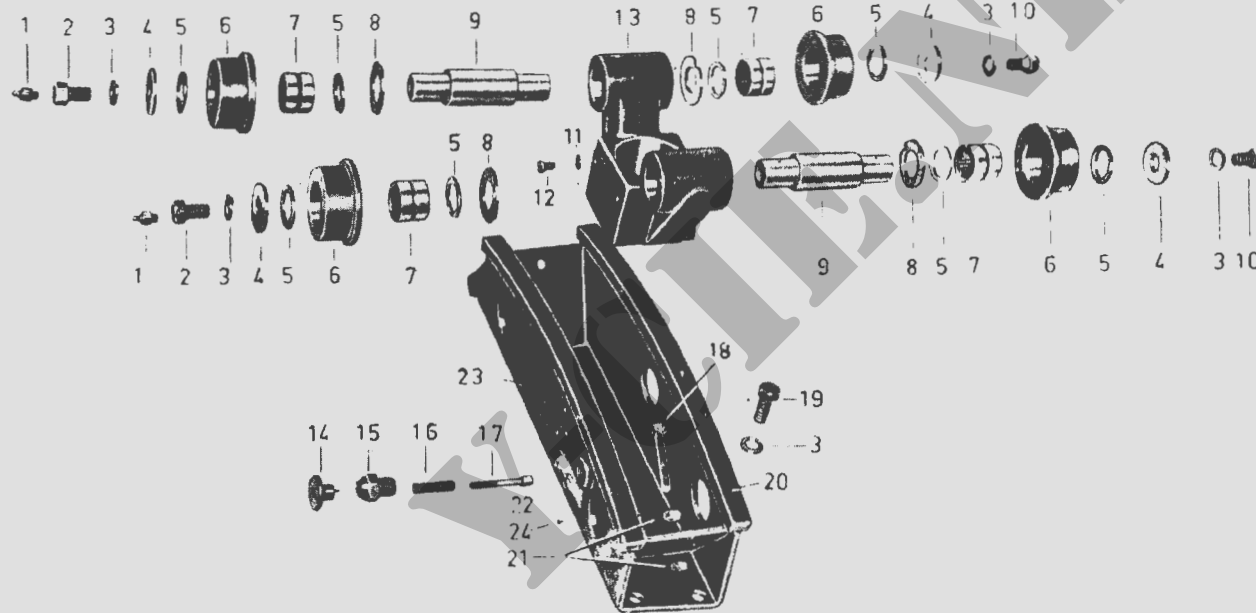

SPOELINRICHTING, VOORLIER

2001-0003

PROJECTNUMMER : 0522
MOSNUMMER : 2001-0004

VOORLIERAANDRYVING

DATUM : 850910
BLAD VAN

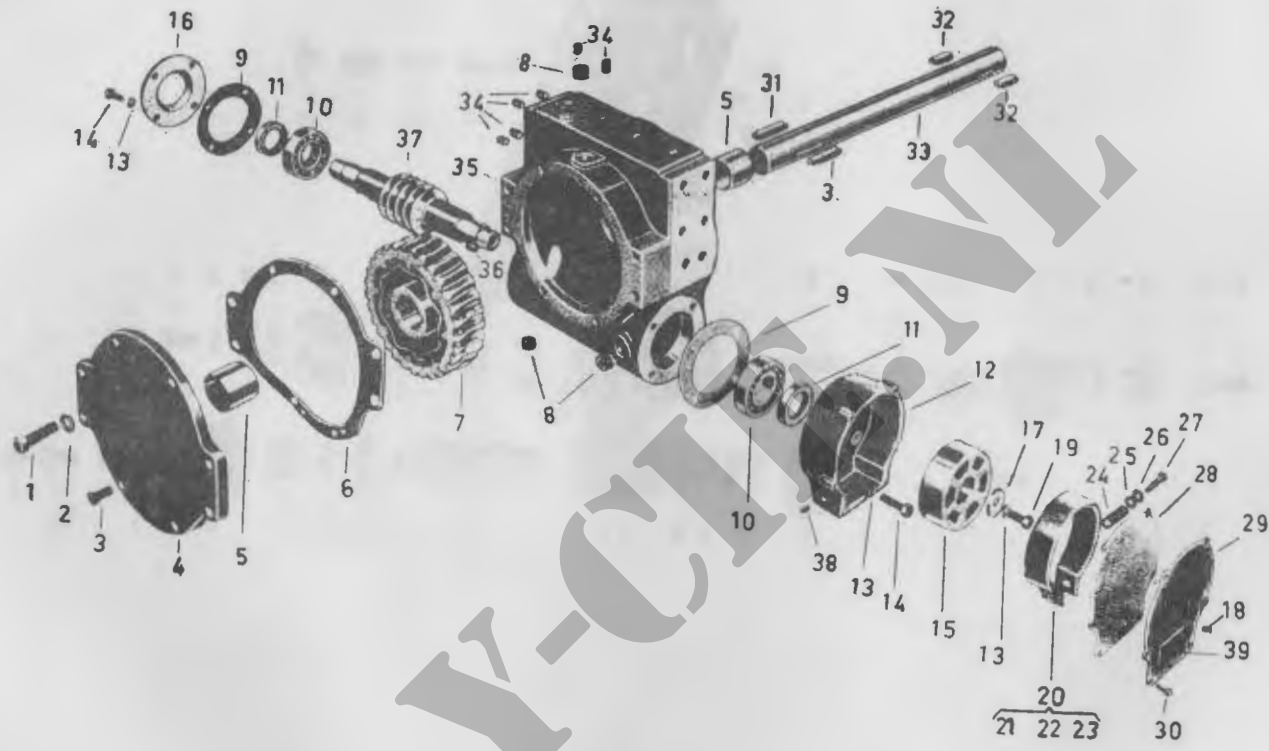

VOORLIERAANDRYVING

2001-0004

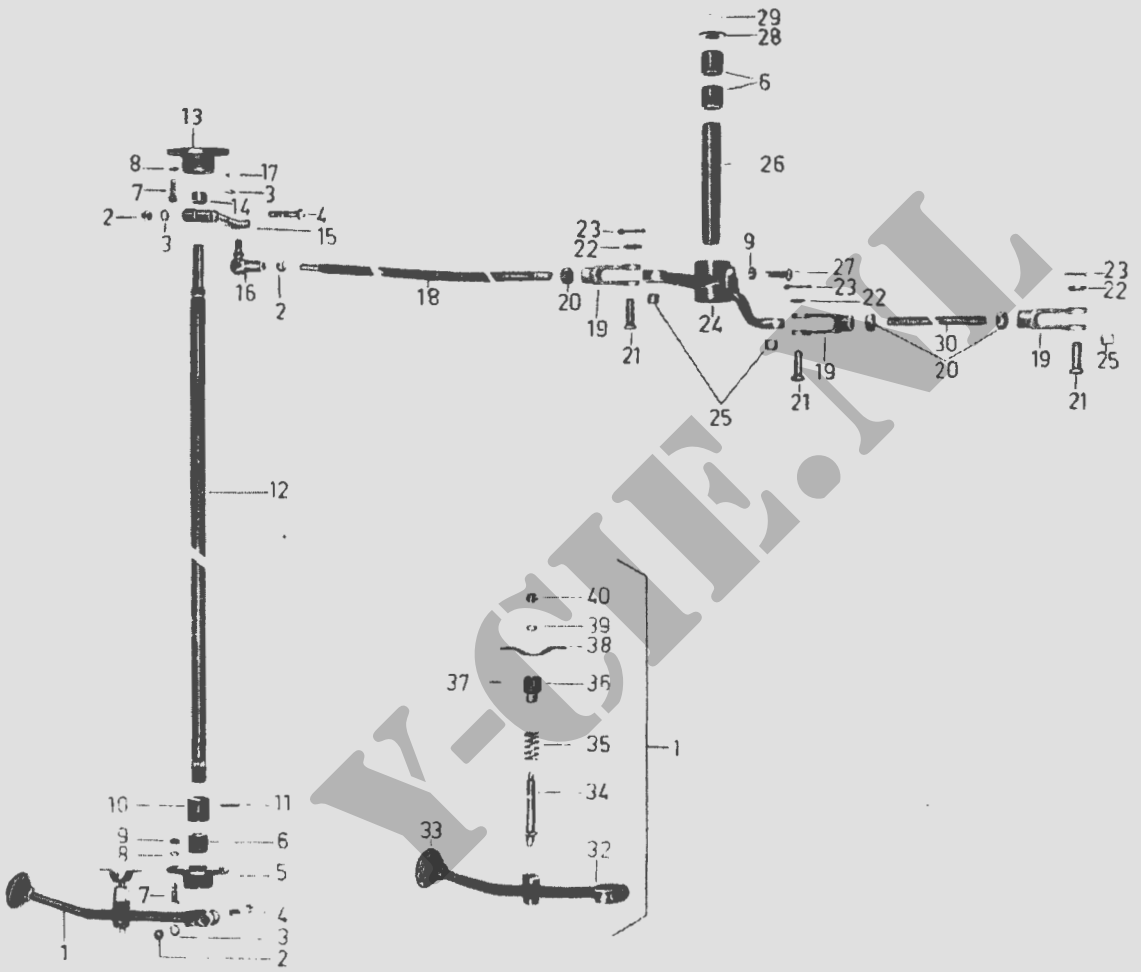

PROJECTNUMMER : 0522

MOSNUMMER : 2101-0001

BESCHERMREK

DATUM : 850910

BLAD VAN

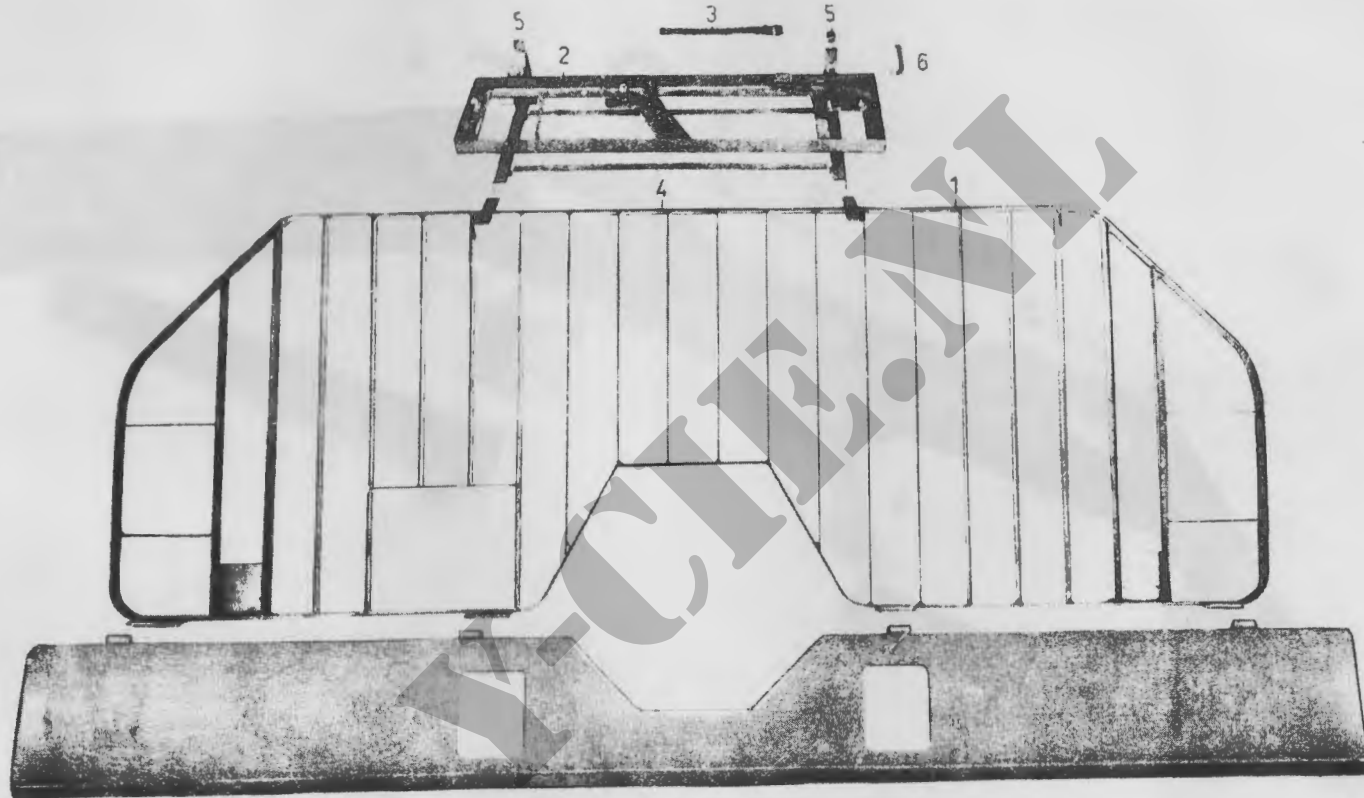

BESCHERMREK EN REK, PIONIERGEREEDSCHAP

2101-0001

PROJECTNUMMER : 0522
MOSNUMMER : 2101-0002

VOORBUMPER

DATUM : 850910
BLAD VAN

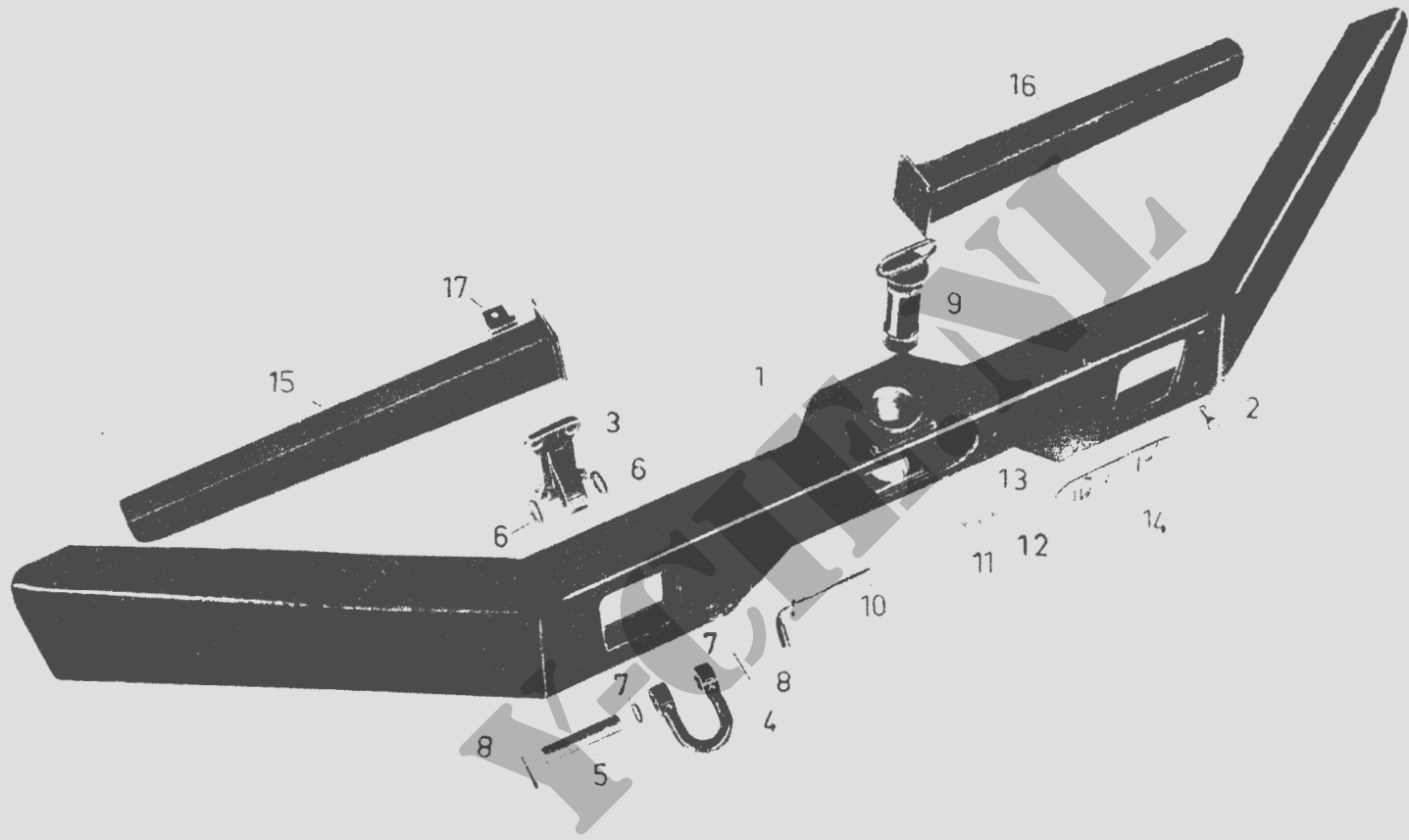

VOORBUMPER EN TREKCOG

2101-0002

PROJECTNUMMER : 0522
MOSNUMMER : 2202-0001

RUITEWISSERMOTOR

DATUM : 850910
BLAD VAN



RUITEWISSERMOTOR

2202-0001

PROJECTNUMMER : 0522

MOSNUMMER : 2202-0002

RUITEWISSER

DATUM : 850910

BLAD VAN

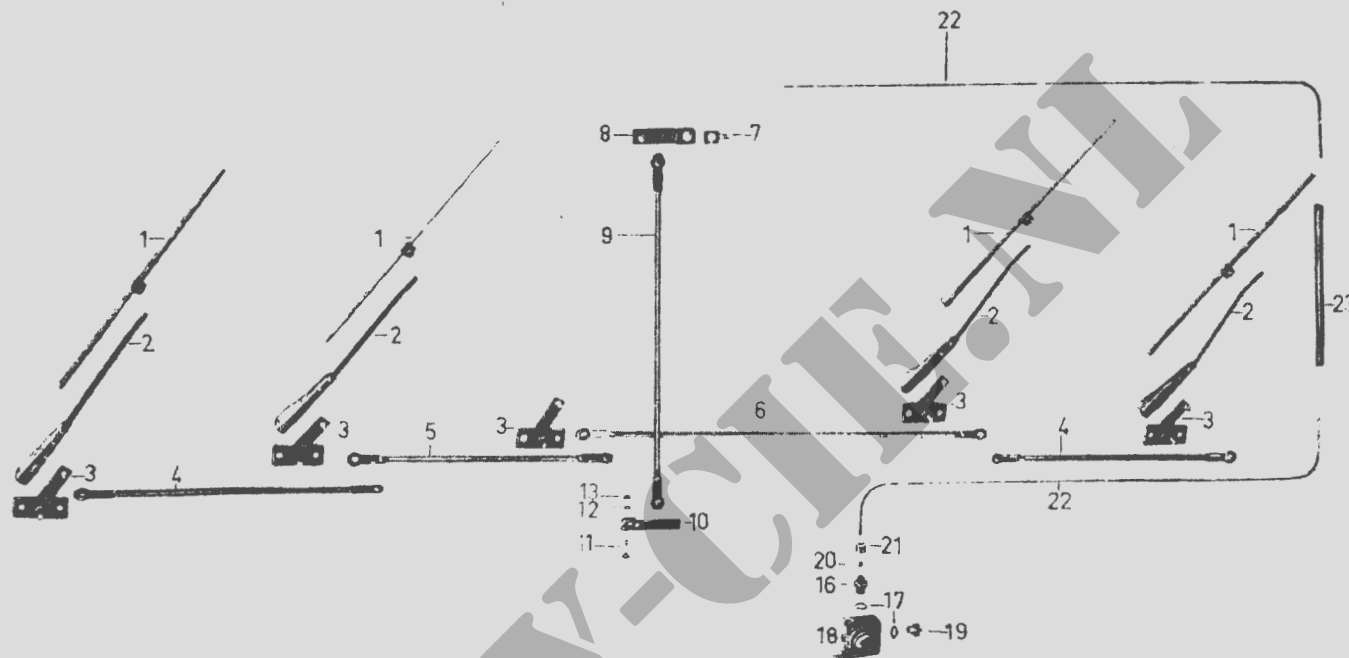

RUITEWISSER

2202-0002